

USER MANUAL SPARX DOUBLE OLED AIR



SPARX-DOUBLE OLED AIR

WELDING SAFETY HELMET WITH POWERED AIR-PURIFYING RESPIRATORY SYSTEM

CODE	LANGUAGE	TRANSLATION	PAGE
(EN)	English	USER INSTRUCTIONS	3
(NL)	Dutch	GEBRUIKSAANWIJZING	11
(DE)	German	GEBRAUCHSANLEITUNG	19
(FR)	French	CONSIGNES D'UTILISATION	27
(ES)	Spanish	INSTRUCCIONES DE USO	35
(IT)	Italian	ISTRUZIONI PER L'UTENTE	43
(PT)	Portuguese	INSTRUÇÕES AO USUÁRIO	51
(DA)	Danish	BRUGER MANUAL	59
(SV)	Swedish	ANVÄNDARINSTRUKTIONER	67
(PL)	Polish	INSTRUKCJA UŻYTKOWNIKA	75
(CS)	Czech	NÁVOD K POUŽITÍ	83
(FI)	Finnish	KÄYTTÖOHJEET	91
(SL)	Slovenian	NAVODILA ZA UPORABO	99
(TR)	Turkish	KULLANICI TALİMATLARI	107
(RO)	Romanian	INSTRUCȚIUNI DE UTILIZARE	115
(NO)	Norwegian	BRUKSANVISNING	123
(HU)	Hungarian	HASZNÁLATI ÚTMUTATÓ	131
(LV)	Latvian	NĀVOD K POUŽĪTĪ	139
(EE)	Estonian	KASUTUSJUHEND	147
(LT)	Lithuanian	NAUDOJIMO INSTRUKCIJA	155
(UA)	Ukrainian	ІНСТРУКЦІЯ З ЕКСПЛУАТАЦІЇ	163
(GR)	Greek	ΟΔΗΓΙΕΣ ΧΡΗΣΗΣ	171
(BG)	Bulgarian	ИНСТРУКЦИИ ЗА УПОТРЕБА	179

ENGLISH



READ AND UNDERSTAND ALL INSTRUCTIONS BEFORE USING THE EQUIPMENT!

The respirator system is designed to protect users working in contaminated environments. The equipment filters contaminated air using a built-in blower filter, delivering fresh air from the breathing tube to the welding face shield. This device combines face and breathing protection to enhance safety and comfort during welding. Please read the instructions carefully before unpacking. For proper usage guidance, refer to the user instructions or contact the manufacturer for assistance.

WARNINGS & SAFETY INSTRUCTIONS

FOR YOUR SAFETY:

- ⚠️ • If unsure about pollution concentration or equipment performance, consult the industrial safety engineer.
- ⚠️ • Respirator systems must be operated only by trained and qualified personnel.
- ⚠️ • Ensure understanding that high work rates may cause negative pressure during peak inhalation.
- ⚠️ • Pay attention to potential misuse such as looped hoses or cables becoming entangled.
- ⚠️ • If the respirator devices are powered off, expect little or no respiratory protection; leave the workplace and remove headgear to avoid CO2 build-up.
- ⚠️ • Filters must be attached to the PAPR unit, not directly to the helmet.
- ⚠️ • Use filters marked with EN 12941 classification for correct device performance.

DO NOT:

- ⚠️ • Do not use the SparX Double Air with the blower unit switched off.
- ⚠️ • Do not use the SparX Double Air in atmospheres that are immediately hazardous to user hygiene or health, or where the oxygen content is less than 19.5%, or contains unknown substances.
- ⚠️ • Do not use the SparX Double Air in explosive atmospheres.
- ⚠️ • Do not use in confined or poorly ventilated spaces

IMPORTANT NOTE:

- ⚠️ • Avoid touching any moving parts of the device.
- ⚠️ • Prevent water or other liquids from entering the impeller chamber, filter, or battery compartment.
- ⚠️ • Failure to comply with these warnings and operating instructions may result in severe personal injury. The manufacturer assumes no responsibility for injuries resulting from incorrect equipment use or selection.

Notified Body: Vyzkumny ustav bezpecnosti prace, v. v. i., Jeruzalemska 9, 116 52PRAHA 1, Country: Czech Republic (Notified body number 1024).

CONTENT

1. Approvals
2. Warranty
3. Before Use
4. Technical Data
5. Unpacking & Assembly
 - 5.1 Filter replacement
 - 5.2 Installing the battery and charging
 - 5.3 Attaching the PAPR unit to the belt
 - 5.4 Fitting
 - 5.5 Connecting the tube
 - 5.6 Airflow and alarm test
 - 5.7 Maintenance and Storage
6. Operations Instruction
 - 6.1 LCD Display
 - 6.2 Operations
7. Trouble Shooting
8. Marking explanation
9. Parts List
10. Declaration of Conformity

1. APPROVALS

The respirator system complies with the requirements of PPE Regulation 2016/425 and European Standard EN 12941: 1998+A2:2008, classified as TH3 P R S L. It delivers filtered air through a breathing tube to a welding helmet, suitable for environments requiring TH3P class respiratory protection against particulate contamination.

All components used in the respirator system must be manufacturer-approved and used in accordance with the instructions provided in this manual.

PLEASE NOTE:

- The product's approval is not valid if non-approved parts or components are used.
- Only the particle filter and pre-filter specified for this system can be used together. Filters from other manufacturers must not be used under any circumstances.

2. WARRANTY

24 months warranty on SparX Double Air welding ADF, 12 months on the PAPR unit against mechanical or electrical defects, and 6 months warranty on battery. We exchange or repair defective parts within warranty period.

CONDITIONS: Intended use only, no misuse, accident, modification, or repair. Contact retailer for claims. Excludes normal wear and tear.

ENGLISH

3. BEFORE USE

1. Before each use, inspect the respirator system for damage and verify it operates properly. Before using the respirator system, test air flow to verify it is providing an adequate volume of air.

2. Always wear the respirator system and do not remove the head top or turn off the air filter unit until outside the contaminated area, otherwise, there is a risk of high concentration of CO₂ while the oxygen level in the head top will fall, thus little or no protection is given.

4. TECHNICAL DATA

MODEL: PAPR SYSTEM	
Airflow rate	170L/min 200L/min 230L/min
System	Automatic detection and control system provides constantly stable air.
Switch	3 Levels of airflow control on-off switch auto turned off after 30 minutes unused.
LCD Display	Airflow level, battery data, filter status and charge status.
Warning	Low battery, saturated filter, airflow blocked, low airflow, and high battery temperature.
Battery life	Standard battery: LEVEL 1: >10H LEVEL 2: > 8H LEVEL 3: > 6H Heavy duty battery: LEVEL 1: >15H LEVEL 2: > 12H LEVEL 3: > 10H
Charging time	Standard battery: 3.5H Heavy duty battery: 5H
Charging frequency	≥500
Temperature in use	- 5°C ~ + 55°C
Certifications	CE EN 12941.1998 + A2:2008

5. UNPACKING AND ASSEMBLY

Please check the packaging for damage upon receipt and inspect all components for transportation issues. Ensure the device is fully assembled, operational, and all parts are present. Any defective or damaged components must be promptly replaced before utilizing the device.

The package must include:

1. The SparX Double Air helmet + Bluetooth remote + Charger
2. Powered air-purifying respirator system (PAPR) (turbo unit + filters + waist belt)
3. The tube, its anti-fire cloth and both end fittings
4. Lithium-ion battery
5. The shoulder harness
6. The lithium-ion battery charger
7. The air flow tester
8. The carrying bag

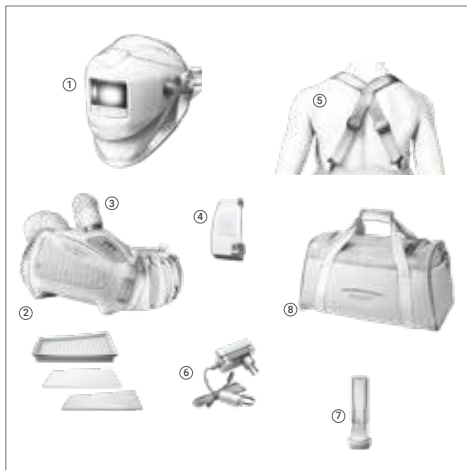

5.1 FILTER REPLACEMENT

When under intensive use, check the filter cleanliness periodically and change the filter when required by the system. As a safety precaution, change the main filter at least once every three months.

1. Press the latch to release the filter cover.



2. Remove the filter cover.



3. Lift out the used filters from the filter cover (A + B).

4. If the filtration spark arrester (C) is dirty, clean it or replace it.

5. Follow the instructions shown in the picture to reassemble the filter.

6. Place back the filter cover on the PAPR unit, press the latch (1) until it clicks to lock the cover in place.

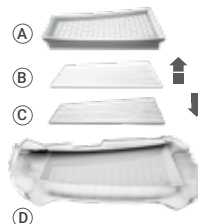

ENGLISH

5.2 INSTALLING THE BATTERY AND CHARGING

Battery indication:

- The battery is partially charged when delivered. **It must be charged to 100% (4 bars) before the first use.**
- It is recommended to charge the batteries to 100% before each use

Charger:

- The charger must not be used for anything else than it was designed for.
- Do not charge the battery in a potentially explosive area.
- The charger must only be used indoors

Battery storage:

- The battery will discharge itself after long storage periods
- Always charge the battery if the device was stored for more than 15 days.
- **When the battery is new or has been stored for more than 3 months, charge it and discharge it at least twice in a row to reach the nominal/rated charge capacity..**

Battery charge:



- Connect the battery to the charger. The connector is above the battery.
- The battery can be charged either while it is installed in the PAPR unit or separately.



- Place the battery into the designated slot at the back of the PAPR unit.
- The state of charge is displayed via a red LED on the mains charger
- After charging is complete, the device enters floating charge mode: the red LED turns off and the green LED turns on.
- Ensure that the battery is securely locked into position.
- To remove the battery, pull down the switch to unlock it, then lift the battery out.

! DO NOT keep the charger plugged to the mains if it's not in use.

5.3 ATTACHING THE PAPR UNIT TO THE BELT

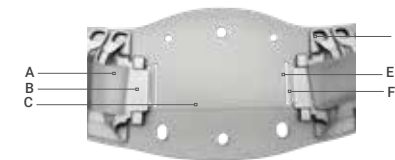

Identify the Components:

A	Belt Velcro	D	Belt Rings
B	Belt Support	E	Loop 1
C	Belt padding	F	Loop 2

1. Flip the PAPR unit and position it (as per figure 1).
2. Guide the velcro (A) through the slots on the back of the PAPR unit on both side (as per figure 1).
3. Guide the Velcro through the loop 1 both side (E) on the padding of the belt (C).
4. Make sure the belt support both side (B) is correctly installed into the slots of the back of the unit (as per figure 2).

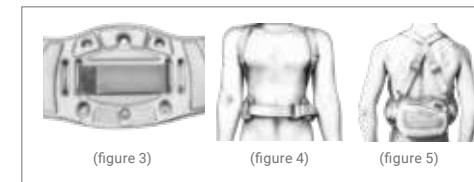
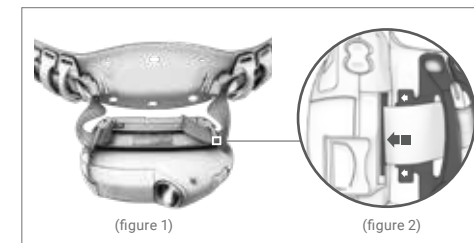

5. Once the velcro (A) and belt support (B) are in place, secure the velcro (A) at the back padding of the belt firmly (as per figure 3)
6. Attach the Harness to the belt's four plastic rings (D) as shown in the (figure 5).
7. Put the belt around the waist and fasten the two ends together. If the belt is too loose, adjust the belt until a comfortable and secure fit is achieved. (figure 4)
8. Position the PAPR unit around the waist at the centre of the back to minimize the risk of the unit or tube becoming caught up in use. (figure 5)

ENGLISH

5.4 FITTING

A properly positioned and tightened face seal is crucial for effective protection. Inadequate sealing can compromise the safety provided by the gear.

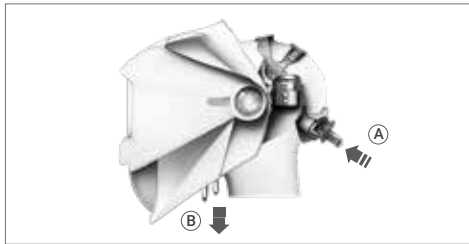

Adjust the Headgear:

- Locate the adjustment knob (A) on the headgear.
- To loosen: push and turn the knob to the left.
- To tighten: push and turn the knob to the right.
- Ensure the headgear is snug but comfortable to maintain a proper fit.

Secure the Face Seal:

- Pull the straps (B) to adjust the tightness of the face seal.
- Ensure the face seal is positioned correctly against your face to achieve a proper seal.
- Check that there are no gaps or loose areas around the seal to ensure maximum protection.

5.5 CONNECTING THE TUBE

Connecting the Tube to the PAPR Unit:

- Align the tube twist-lock connector pins with the PAPR air outlet.
- Push the connector into the air outlet until fully inserted.
- Twist clockwise to lock the pins in place.

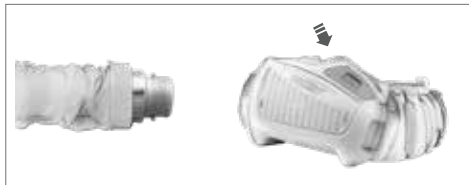

Connecting to the Head Top:

- Align the other end of the tube twist-lock connector with the head top port.
- Push the connector into the port until fully inserted.
- Twist clockwise to lock the pins in place.

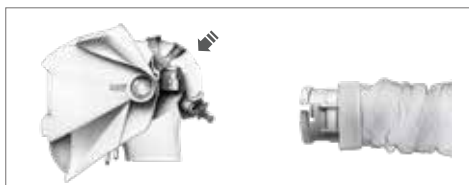

- ⚠ Check that the respirator tube is strongly connected. If the tube is broken, replace it.

5.6 AIRFLOW AND ALARM TEST

Airflow test:

- (A) Insert the flowmeter at the tip of the tube.
- (B) Connect the tube to the PAPR turbo unit and twist it clockwise to lock it.
- (C) Press the ON button. Hold the tube vertically at eye level.
- (A) The air flow is sufficient if the marble reaches the minimum flow level O.

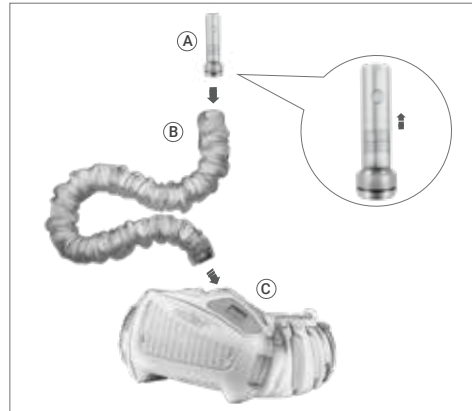

- ⚠ The airflow must be tested before using. If the marble can't reach the minimum flow level, do not use the system. Change the filter or the battery and retest the air flow.

Alarm test:

- (B) Cover the tube with your hand
- (C) Wait for the alarm approximately 15 seconds.

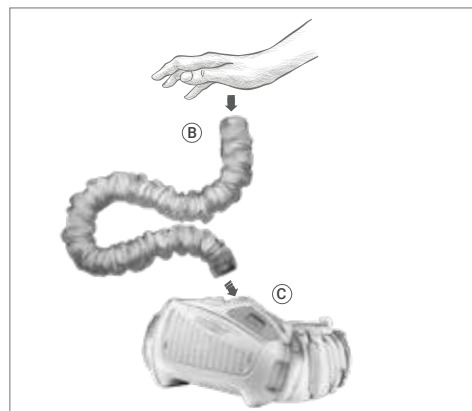

- ⚠ The airflow must be tested before using. If the marble can't reach the minimum flow level, do not use the system. Change the filter or the battery and retest the air flow.

ENGLISH

5.7 MAINTENANCE AND STORAGE

Inspect the equipment daily and always check it if any sign of malfunction occurs or any visible damage.

Maintenance:

- The respirator system unit must be checked regularly and must be changed if it is damaged and causes leakage.
- The filter must be changed if it is broken, or it is blocked and does not give enough airflow.
- The breathing tube must be changed if it is broken or has crevasse.
- The battery must be charged when the low battery alarm rings.
- Use a soft cloth to wipe the external surfaces. **DO NOT** use water.
- The filter should be replaced together with the pre-filter.

Storage:

- The respirator system must be stored in a dry, clean area, in the temperature range of -10 °C to +55 °C and relative humidity less than 90%RH.

• **If the equipment is stored at temperature below 0 °C, the battery must be allowed to warm up to achieve full battery capacity. The equipment must be protected from dust, particles and other contamination.**

- If the equipment is not going to be used for a long time, the battery should be fully charged, removed from respirator system unit and stored separately.

- Transport the equipment with original packaging box and keep away from direct sunlight.

6. OPERATIONS INSTRUCTION

6.1 LCD DISPLAY

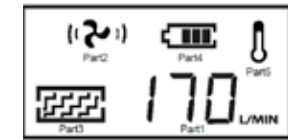

The LCD display screen on the PAPR unit provides the following information:

1. Shows the data of current air flow
2. Shows the level of the airflow
3. Shows the filter condition
4. Shows the battery
5. Shows the temperature of the battery (only visible when battery is on high temperature)

NOTE: Any of these indicators will flash if there are any dysfunctions.

6.2 OPERATIONS

1. Turning Off the Turbo Unit:









- To turn off the turbo unit, press and hold the **OFF** button for more than 3 seconds.

2. Sleep Mode Activation:

- The PAPR unit will automatically enter sleep mode if the turbo unit remains off for more than 30 minutes.
- To reactivate the system from sleep mode, press the **ON** button.







3. Operating Conditions:

- Ensure the PAPR unit is operated within the temperature range of -5°C to +55°C.
- Maintain relative humidity below 90% RH during operation.

AIR FLOW LEVEL		
1 x ON 	Switch the device on by pressing the ON button once.	
2 x ON 	Press the ON button once again, the air flow is at level 1 (~170L/min).	
3 x ON 	Press the ON button once again, the air flow is at level 2 (~200L/min).	
4 x ON 	Press the ON button once again, the air flow is at level 3 (~230L/min). Press the ON button once again, the air flow reverts to level 1 (~170L/min).	

ENGLISH

7. TROUBLE SHOOTING

PROBLEM	PROBLEM CAUSE	ACTION
Fault code « E01 » +  blinks	<ul style="list-style-type: none"> • Motor is stuck • Motor is damaged • Blower structure failure caused by outer force • Circuit failure 	Check and remove physical failure and restart the system. Return to dealer if LCD still shows E01
Fault code « E02 » +  blinks	<ul style="list-style-type: none"> • Motor is damaged • Motor impeller rubs blower shell • Circuit has excessive current 	Check and remove physical failure and restart the system. Return to dealer if LCD still shows E02
 blinks +  blinks + alarm sounds	<ul style="list-style-type: none"> • Low battery 	Change the battery
 blinks +  blinks + alarm sounds	<ul style="list-style-type: none"> • Filter blocked • Tube blocked 	<ul style="list-style-type: none"> • Remove obstruction and/or change the filter • Clean the tube
 blinks + alarm sounds	<ul style="list-style-type: none"> • Battery high temperature 	Stop working and contact the dealer
No air flow, no alarm	<ul style="list-style-type: none"> • No power • Battery contact damaged 	Charge the battery and check battery contact
Battery run time is too short	<ul style="list-style-type: none"> • Battery is not fully charged • Filter is blocked • Battery is damaged 	<ul style="list-style-type: none"> • Charge the battery • Remove obstruction and/or change the filter • Change the battery
Air supply to hood smells unusual	<ul style="list-style-type: none"> • Filter is broken • Tube is broken • Welding helmet is broken 	<ul style="list-style-type: none"> • Leave current area immediately • Change filter • Change tube • Change welding helmet
Supply insufficient air to helmet	<ul style="list-style-type: none"> • Breathing tube connector cracked • Breathing tube leakage • Filter is blocked 	<ul style="list-style-type: none"> • Check the tube connection to hood and respirator unit • Change breathing tube • Remove obstruction, change filter

8. MARKING EXPLANATION

Powered filtering device:

• EN 12941:1998 respirator protective devices – Powered filter devices incorporating a helmet or hood – requirements, testing, marking.

• TH3 P R (SL) classification of the unit. "TH3" defines the level of protection "P R" indicates the filter type ("P" = particle filter, "R" = Reusable type of particle filters) and "SL" reflects the filter has been tested against particles of liquid and solid matter.

Warning sound indicator:

• The SparX Double Air PAPR has sound and vibration alarm function. Each grid stands for a period of 100ms. Grey is the beep sound and blank grid is a quiet period. If several continued grids are in grey then there's a continuous beep sound.

For example: The current is overloaded, the system sounds like **beep~beep~beep~**

ENGLISH

100ms per grid

	0	1	2	3	4	5	6	7	8	9	10
Install the battery	Grey										
Turn on the system	Grey										
Change the air flow speed											
Turn off the system	Grey	Grey	Grey	Grey	Grey	Grey	Grey	Grey	Grey	Grey	Grey
Current overload	Grey	Grey	Grey	Grey	Grey	Grey	Grey	Grey	Grey	Grey	Grey
Air outlet jam	Grey	Grey	Grey	Grey	Grey	Grey	Grey	Grey	Grey	Grey	Grey
Over heat	Grey	Grey	Grey	Grey	Grey	Grey	Grey	Grey	Grey	Grey	Grey
Low battery	Grey	Grey	Grey	Grey	Grey	Grey	Grey	Grey	Grey	Grey	Grey
Filter jam	Grey	Grey	Grey	Grey	Grey	Grey	Grey	Grey	Grey	Grey	Grey

9. PARTS LIST

SPARX DOUBLE OLED AIR assembly:

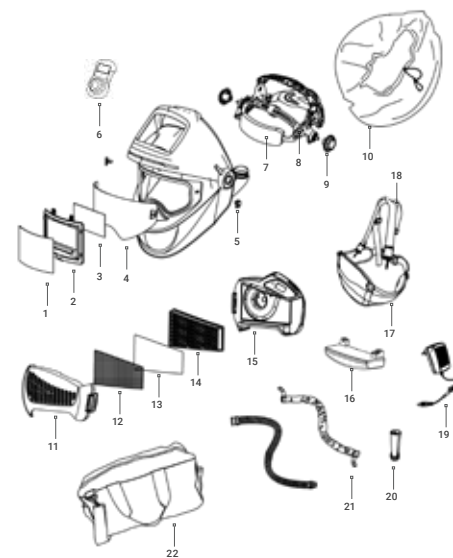

POS.	PARTS	ARTICLE NUMBER
1	Outer protection lens	13.01.013
2	Automatic Filter (ADF)	13.06.100
3	Inner protection lens	13.01.117
4	Large Inner Visor	13.02.411
5	Fasteners (lock sliders L+R)	13.01.043
6	Blue-tooth Remote control	13.06.105
7	Sweatband	13.02.212
8	Headgear HG2003	13.01.011
9	Headgear adjustment screw-nut	13.01.019
10	Face Seal	13.02.201
11	Filter cover	13.03.101
12	Spark Arrestor	13.03.104
13	Pre-Filter	13.03.103
14	P3 Filter	13.03.102
15	PAPR Turbo Unit	13.03.105
16	Standard Battery	13.03.106
16	Heavy Duty Battery (optional)	13.03.114
17	Waist Belt	13.03.108
18	Shoulder Harness	13.03.108
19	Battery Charger	13.03.110
20	Air Flow Tester	13.03.109
21	Anti-fire cloth and breathing tube	13.03.116
22	Carrying Bag	13.03.111
	Storage container (optional)	13.03.117
	Face seal Velcro	13.02.116

ENGLISH

10. DECLARATION OF CONFORMITY

CERTIFICATIONS:

Shine SparX Double Oled Air welding helmet with auto-darkening filter meets the requirements for equipment for eye and face protection according to the regulations of the National Working Environment Authority for personal safety standards as well as European standards, and carries **CE** qualification.

The regulation to which this declaration applies:

Personal Protective Equipment:
Regulation (EU) 2016/425

This declaration covers the following product(s):

13.03.200 (**SHINE SPARX DOUBLE OLED AIR PAPER** welding helmet & Fresh air system)

- Auto-darkening welding filter: SPARX
- Helmet shell: SPARX AIR
- Outer protective lens: PL-5004
- Fresh air system (filter system): P1000

The basis on which this conformity is declared:

The manufacturer declares that the mentioned product(s) has/have been tested according to, and meet(s) the following standards for personal protective equipment:

- DIN EN 379:2009-07
- EN 175:1997
- EN 166:2002-04
- EN 12941:1998/A2003/A2008

THESE PRODUCTS HAVE BEEN TESTED AND CERTIFIED BY:

EN CERTIFICATE		NOTIFIED BODY NUMBER	CERTIFICATE NUMBER
DIN EN 379:2009-07	ECS GMBH, Hüttfeldstrasse 50, 73430 Aalen, Germany	EU no. 1883	C2824.1CSS
EN 175:1997	ECS GMBH, Hüttfeldstrasse 50, 73430 Aalen, Germany	EU no. 1883	C2625.1CSS
DIN EN 166:2002-04	DIN Certo Gesellschaft Für konformitätsbewertung mbH, Alboinstrasse 56, 12103 BERLIN, Germany	EU no. 0196	C5683CSS/R2
EN12941:1998 EN12941:1998/A2003 EN12941:1998/A2008	VUBP Occupational Safety Research Institute, Jeruzalémská 1283/9, 110 00 Praha 1, Czech Republic	EU no. 1024	1024/E-010/2020

Importer:

Riconlas B.V.
Tinstraat 28, 2984AN
Ridderkerk Netherlands



Toine van der Valk
Managing Partner
Riconlas B.V.

Manufacturer:

Changzhou Shine Science & Technology Co. Ltd
No. 318 Wuyi Road
Economic Development Zone
Changzhou 213025 Jiangsu, China

DUTCH (NL)



LEES EN BEGRIJP ALLE INSTRUCTIES VOORDAT U DE APPARATUUR GEBRUIKT!

Het ademhalingssysteem is ontworpen om gebruikers te beschermen die in verontreinigde omgevingen werken. Het apparaat filtert vervuilde lucht met behulp van een ingebouwd blaasfilter, waardoor verse lucht van de adembuis naar de gelaatsbescherming wordt geleid. Dit apparaat combineert gelaats- en ademhalingsbescherming om de veiligheid en het comfort tijdens het lassen te verbeteren. Lees de instructies zorgvuldig door voordat je het apparaat uitpakt. Raadpleeg de gebruiksaanwijzing of neem contact op met de fabrikant voor hulp bij het gebruik.

WAARSCHUWINGEN & VEILIGHEIDSLINSTRUCTIES

VOOR UW VEILIGHEID:

- ⚠ • Raadpleeg de industriële veiligheidsingenieur als u niet zeker bent van de vervuilingconcentratie of de prestaties van de apparatuur.
- ⚠ • Ademhalingsystemen mogen alleen worden bediend door getrainde en gekwalificeerde personeel.
- ⚠ • Zorg ervoor dat u begrijpt dat hoge werksnelheden negatieve druk kunnen veroorzaken tijdens piekinhalatie.
- ⚠ • Let op mogelijk verkeerd gebruik, zoals slangen met lussen of kabels die verstrikt raken.
- ⚠ • Als de ademhalingsapparatuur is uitgeschakeld, kunt u weinig of geen ademhalingsbescherming verwachten; verlaat de werkplek en verwijder de hoofdbedekking om CO₂-ophoping te voorkomen.
- ⚠ • Filters moeten worden bevestigd aan de PAPR-unit, niet direct aan de helm.

- ⚠ • Gebruik filters gemarkeerd met EN 12941 classificatie voor correcte apparaatprestaties.

NIET DOEN:

- ⚠ • Gebruik de SparX Double Air niet als de blaasunit is uitgeschakeld.
- ⚠ • Gebruik de SparX Double Air niet in atmosferen die direct gevaarlijk zijn voor de hygiëne of gezondheid van de gebruiker, of waar het zuurstofgehalte lager is dan 19,5%, of onbekende stoffen bevat.
- ⚠ • Gebruik de SparX Double Air niet in explosiegevaarlijke omgevingen.
- ⚠ • Niet gebruiken in afgesloten of slecht geventileerde ruimtes

BELANGRIJKE OPMERKING:

- ⚠ • Raak geen bewegende delen van het apparaat aan.
- ⚠ • Voorkomt dat water of andere vloeistoffen in de waaierterecht-kamer, filter of batterijcompartiment.
- ⚠ • Het niet opvolgen van deze waarschuwingen en bedieningsinstructies kan leiden tot ernstig persoonlijk letsel. De fabrikant aanvaardt geen aansprakelijkheid voor letsel als gevolg van onjuist gebruik of onjuiste keuze van de apparatuur.

INHOUD

1. Goedkeuringen
2. Garantie
3. Voor gebruik
4. Technische gegevens
5. Uitpakken en monteren
 - 5.1 Filter vervangen
 - 5.2 De batterij installeren en opladen
 - 5.3 De PAPR aan de riem bevestigen
 - 5.4 Aanpassing
 - 5.5 De buis aansluiten
 - 5.6 Luchtstroom- en alarmtest
 - 5.7 Onderhoud en opslag
6. Operatie Instructie
 - 6.1 LCD-scherm
 - 6.2 Werkzaamheden
7. Problemen oplossen
8. Uitleg over markering
9. Onderdelenlijst
10. Conformiteitsverklaring

1. GOEDKEURINGEN

Het ademhalingssysteem voldoet aan de eisen van PBM-verordening 2016/425 en Europese norm EN 12941:1998+A2:2008, geclassificeerd als TH3 P R S L. Het levert gefilterd lucht door een adembuis naar een lashelm, geschikt voor omgevingen waar adembescherming van klasse TH3P tegen deeltjes- besmetting vereist is.

Alle onderdelen die in het ademhalingssysteem worden gebruikt, moeten door de fabrikant zijn goedgekeurd en in overeenstemming met de instructies in deze handleiding worden gebruikt.

LET OP:

- De goedkeuring van het product is niet geldig als niet-goedgekeurde onderdelen of componenten worden gebruikt.
- Alleen het voor dit systeem gespecificeerde deeltjesfilter en voorfilter kunnen samen worden gebruikt. Filters van andere fabrikanten mogen in geen geval worden gebruikt

2. GARANTIE

24 maanden garantie op de SparX Double Air welding ADF, 12 maanden op de PAPR unit tegen mechanische of elektrische defecten en 6 maanden garantie op de batterij. Wij ruilen of repareren defecte onderdelen binnen de garantieperiode.

VOORWAARDEN: Alleen bedoeld gebruik, geen misbruik, ongelukken, wijzigingen of reparaties. Neem contact op met de verkoper voor claims. Sluit normale slijtage uit.

DUTCH (NL)

3. VOOR GEBRUIK

1. Inspecteer het ademhalingsstelsel voor elk gebruik op schade en controleer of het goed werkt. Voordat u het ademhalingsstelsel gebruikt, test u de luchtstroom om te controleren of er voldoende lucht wordt toegevoerd.

2. Draag altijd het ademhalingsstelsel en verwijder de hoofdpas of schakel de luchtfilterunit pas uit buiten het besmette gebied, anders bestaat het risico op een hoge CO₂-concentratie terwijl het zuurstofniveau in de hoofdpas daalt, waardoor weinig of geen bescherming wordt geboden.

4. TECHNISCHE GEGEVENS

MODEL: PAPR SYSTEM	
Luchtstroom	170L/min 200L/min 230L/min
Systeem	Automatisch detectie- en regelsysteem zorgt voor constant stabiele lucht
Schakelaar	3 niveaus luchtstroomregeling aan/uit-schakelaar schakelt automatisch uit na 30 minuten niet gebruikt te zijn.
LCD-scherm	Luchtstroomniveau, batterijgegevens, filterstatus en laadstatus.
Waarschuwing	Batterij bijna leeg, filter verzadigd, luchtstroom geblokkeerd, lage luchtstroom en hoge temperatuur batterij.
Levensduur batterij	Standaard batterij: NIVEAU 1: >10U NIVEAU 2: > 8U NIVEAU 3: > 6U Accu voor zwaar gebruik: NIVEAU 1: >15U NIVEAU 2: > 12U NIVEAU 3: > 10U
Oplaadtijd	Standaard batterij: 3,5 uur Zware batterij: 5 uur
Oplaadfrequentie	≥500
Gebruikstemperatuur	- 5°C ~ + 55°C
Certificeringen	CE EN 12941.1998 + A2:2008

5. UITPAKKEN EN MONTEREN

Controleer de verpakking bij ontvangst op beschadigingen en controleer alle onderdelen op transportproblemen. Controleer of het apparaat volledig gemonteerd en operationeel is en dat alle onderdelen aanwezig zijn. Defecte of beschadigde onderdelen moeten onmiddellijk worden vervangen voordat het apparaat wordt gebruikt

Het pakket moet het volgende bevatten:

1. De SparX Double Air helm
2. Aangedreven luchtzuiverend ademhalingsstelsel (PAPR) (turbo-eenheid + filters + heupriem)
3. De buis, het anti vuurdoek en beide eindfittingen
4. Lithium-ion batterij
5. De schoudergordel
6. De lithium-ion-acculader
7. De luchtstroomtester
8. De draagtas

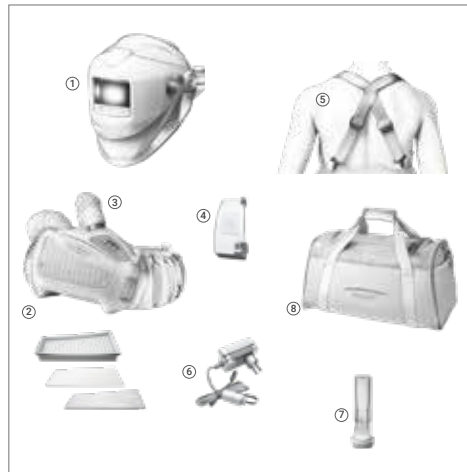

5.1 FILTER VERVANGEN

Controleer bij intensief gebruik regelmatig of het filter schoon is en vervang het filter wanneer het systeem dit vereist. Vervang als veiligheidsmaatregel het hoofdfilter minstens om de drie maanden.

1. Druk op de vergrendeling om het filterdeksel los te maken.



2. Verwijder het filterdeksel.



3. Til de gebruikte filters uit het filterdeksel (A + B).

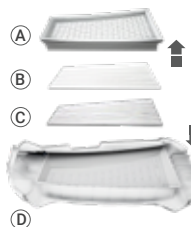

4. Als de filtervongenvanger (C) vuil is, moet u deze reinigen of vervangen.

5. Volg de instructies in de afbeelding om Zet het filter weer in elkaar.

6. Plaats het filterdeksel terug op de PAPR-eenheid en druk op de vergrendeling (1) totdat deze vastklikt om het deksel op zijn plaats te vergrendelen.

DUTCH (NL)

5.2 DE BATTERIJ INSTALLEREN EN OPLADEN

BATTERIJINDICATIE:

- Bij levering is de batterij gedeeltelijk opgeladen.
- Hij moet opgeladen tot 100% (4 bar) voor het eerste gebruik.**
- Het wordt aanbevolen om de batterijen tot 100% op te laden voor elke gebruik

LADER:

- De lader mag niet worden gebruikt voor iets anders dan waarvoor hij is ontworpen.
- Laad de batterij niet op in een omgeving met explosiegevaar.
- De lader mag alleen binnenshuis worden gebruikt

BATTERIJOPSLAG:

- De batterij ontlad zichzelf na lange opslagperiodes
- Laad de batterij altijd op als het apparaat langer dan twee uur is opgeslagen 15 dagen.

- **Als de batterij nieuw is of langer dan 3 maanden is opgeslagen, moet u deze minstens twee keer achter elkaar opladen en ontladen om de nominale/ nominale laadcapaciteit te bereiken.**

BATTERIJ OPLADEN:



- Sluit de batterij aan op de oplader. De aansluiting bevindt zich boven de batterij.
- De batterij kan worden opgeladen terwijl deze in de PAPR is geïnstalleerd of afzonderlijk.

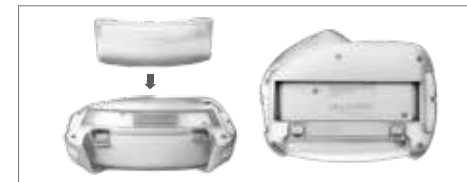

- Plaats de batterij in de daarvoor bestemde sleuf aan de achterkant van de PAPR.
- De laadstatus wordt weergegeven via een rode LED op het lichtnet oplader
- Nadat het opladen is voltooid, schakelt het apparaat over naar de vlottende oplaadmodus: de rode LED gaat uit en de groene LED gaat aan.
- Zorg ervoor dat de batterij goed vastzit.
- Om de batterij te verwijderen, trekt u de schakelaar omlaag om deze te ontgrendelen en tilt u de batterij eruit.

- ⚠ Laat de oplader **NIET** aangesloten op het lichtnet als je hem niet gebruikt.

5.3 DE PAPIERENHEID AAN DE RIEM BEVESTIGEN

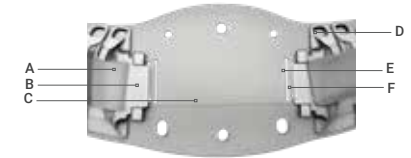

Identificeer de componenten:

A	Klittenband	D	Riem ringen
B	Riemsteun	E	Loop 1
C	Rienvulling	F	Loop 2

1. Klap de PAPR-unit om en plaats hem (zoals op afbeelding 1).

2. Voer het klittenband (A) aan beide zijden door de sleuven aan de achterkant van de PAPR-eenheid (zie afbeelding 1).

3. Leid het klittenband door de lus 1 aan beide zijden (E) op de vulling van de riem (C).

4. Controleer of de riemsteun aan beide zijden (B) correct is geïnstalleerd. In de sleuven aan de achterkant van het apparaat (volgens afbeelding 2)

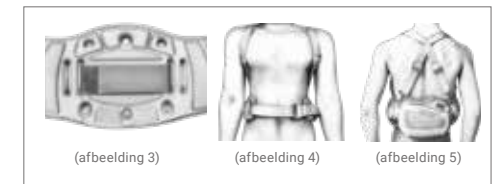
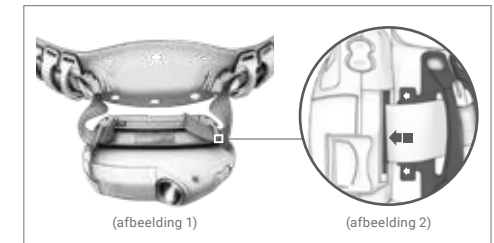

5. Zodra het klittenband (A) en de riemsteun (B) op hun plaats zitten, maakt u het klittenband (A) aan de achterkant van de riem stevig vast. (volgens afbeelding 3)

6. Bevestig het harnas aan de vier plastic ringen (D) van de riem zoals aangegeven in (afbeelding 5).

7. Doe de riem om je middel en maak de twee uiteinden aan elkaar vast. Als de riem te los zit, stel de riem dan bij tot hij comfortabel en stevig zit. (afbeelding 4)

8. Plaats de PAPR-unit rond het middel in het midden van het lichaam de achterkant om het risico te minimaliseren dat het apparaat of de buis vast komt te zitten omhoog tijdens gebruik. (afbeelding 5)

DUTCH (NL)

5.4 AANPASSING

Een goed geplaatste en vastzittende gelaatsafdichting is cruciaal voor effectieve bescherming. Onjuiste afdichting kan de veiligheid die de uitrusting biedt in gevaar brengen.

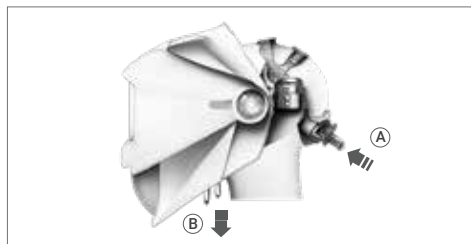

PAS DE HOOFDBAND AAN:

- Zoek de verstelknop (A) op de hoofdband.
- Om los te maken: druk en draai de knop naar links.
- Om vast te draaien: duw en draai de knop naar rechts.
- Zorg ervoor dat de hoofdband goed zit, maar comfortabel aanvoelt een goede pasvorm

MAAK DE GEZICHTSAFDICHTING VAST:

- Trek aan de riemen (B) om de dichtheid van de gelaatsafdichting aan te passen.
- Zorg ervoor dat de gelaatsafdichting goed tegen je gezicht zit voor een goede afdichting.
- Controleer of er geen kieren of losse plekken rond de afdichting zijn om maximale bescherming te garanderen.

5.5 DE BUIS AANSLUITEN

De slang op de PAPR aansluiten

- Lijn de pennen van de buisconnector uit met de PAPR luchtuitlaat.
- Duw de connector volledig in de luchtuitlaat.
- Draai met de klok mee om de pennen vast te zetten.



Aansluiten op het dak:

- Lijn de pennen van de buisconnector uit met de PAPR luchtuitlaat.
- Duw de connector volledig in de luchtuitlaat.
- Draai met de klok mee om de pennen vast te zetten.



⚠ Controleer of de slang van het ademhalingsstoestel goed aangesloten is. Vervang de slang als deze kapot is.

5.6 LUCHTSTROOM- EN ALARMTEST

Luchtstroomtest:

- (A) Steek de debietmeter in het uiteinde van de buis.
- (B) Sluit de slang aan op de PAPR turbo-eenheid en draai hem rechtsonder om hem te vergrendelen.
- (C) Druk op de AAN-knop. Houd de buis verticaal op ooghoogte.
- (A) De luchtstroom is voldoende als de knikker het minimumdebietniveau 0 bereikt.

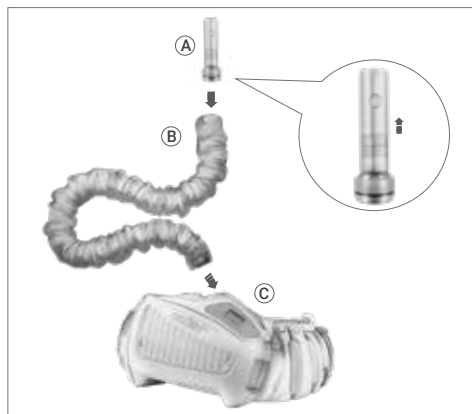

⚠ De luchtstroom moet getest worden voor gebruik. Als de knikker het minimumdebiet niet haalt, gebruik het systeem dan niet. Vervang het filter of de batterij en test de luchtstroom opnieuw.

Alarmtest:

- (B) Bedek de buis met je hand
- (C) Wacht ongeveer 15 seconden op het alarm.

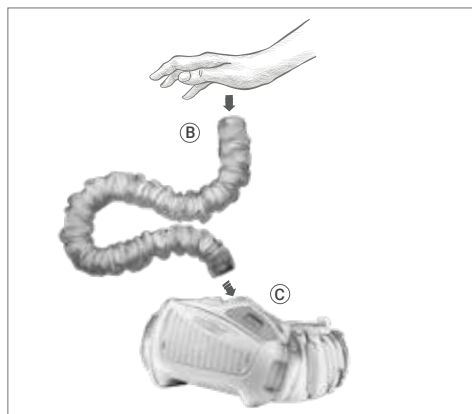

⚠ Als het alarm niet afgaat, is er een storing. Laat het ademhalingsstelsel repareren of vervangen.

DUTCH (NL)

6. BEDIENINGSINSTRUCTIE

6.1 LCD DISPLAY

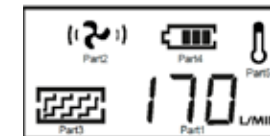

Het LCD-scherm op de PAPR-eenheid geeft de volgende informatie:

1. Toont de gegevens van de huidige luchtstroom
2. Toont het niveau van de luchtstroom
3. Toont de filterconditie
4. Toont de batterij
5. Toont de temperatuur van de batterij (alleen zichtbaar als de batterij op hoge temperatuur is)

OPMERKING: Elk van deze indicatoren knippert bij storingen

6.2 WERKZAAMHEDEN

1. De turbo-eenheid uitschakelen:

- Om de turbo-eenheid uit te schakelen, houdt u de UIT-knop langer dan 3 seconden ingedrukt.

2. Activering slaapstand:

- De PAPR-eenheid schakelt automatisch over naar de slaapmodus als de turbo-eenheid blijft langer dan 30 minuten uitgeschakeld.
- Druk op de AAN-knop om het systeem opnieuw te activeren vanuit de slaapmodus.

3. Bedrijfsomstandigheden:

- Zorg ervoor dat de PAPR-unit wordt gebruikt binnen de temperatuurbereik van -5°C tot +55°C.
- Houd de relatieve vochtigheid onder 90% RH tijdens gebruik.

5.7 ONDERHOUD EN OPSLAG

Inspecteer de apparatuur dagelijks en controleer deze altijd op tekenen van storing of zichtbare schade.

Onderhoud:

- De systeem eenheid van het ademhalingsstoestel moet regelmatig worden gecontroleerd en moet worden vervangen als deze beschadigd is en lekkage veroorzaakt.
- Het filter moet worden vervangen als het kapot is of als het verstopt is en niet genoeg luchtstroom geeft.
- De ademslang moet worden vervangen als deze kapot is of een spleet heeft.
- De batterij moet worden opgeladen wanneer het alarm voor lege batterij afgaat.
- Gebruik een zachte doek om de buitenkant schoon te vegen. Gebruik GEEN water.
- Het filter moet samen met het voorfilter worden vervangen

Opslag:

- Het ademhalingsstelsel moet worden opgeslagen in een droge, schone ruimte, in het temperatuurbereik van -10 °C tot +55 °C en een relatieve vochtigheid van minder dan 90%RH.

Als de apparatuur wordt opgeslagen bij een temperatuur onder 0 °C, moet de batterij worden opgewarmd om de volledige capaciteit van de batterij te bereiken. De apparatuur moet worden beschermd tegen stof, deeltjes en andere verontreinigingen.

- Als de apparatuur lange tijd niet wordt gebruikt, moet de batterij volledig worden opgeladen, uit de systeem eenheid van het ademhalingsstoestel worden verwijderd en apart worden bewaard.

- Transporteer de apparatuur in de originele verpakking en houd deze uit de buurt van direct zonlicht.

LUCHTSTROOM NIVEAU

1 x ON 	Zet het apparaat aan door één keer op de AAN-knop te drukken.	
2 x ON 	Druk nogmaals op de AAN-knop, de luchtstroom is op niveau 1 (~170L/min).	
3 x ON 	Druk nogmaals op de AAN-knop, de luchtstroom is op niveau 2 (~200L/min).	
4 x ON 	Druk nogmaals op de AAN-knop, de luchtstroom is op niveau 3 (~230L/min). Druk nogmaals op de AAN-knop en de luchtstroom keert terug naar niveau 1 (~170L/min).	

DUTCH (NL)

7. PROBLEEM OPLOSSEN

PROBLEEM	PROBLEEM OORZAAK	ACTIE
Foutcode « E01 » + Warning knippert	<ul style="list-style-type: none"> • Motor zit vast • Motor is beschadigd • Fout in ventilatorconstructie veroorzaakt door uitwendige kracht • Storing in circuit 	Controleer en verhelp de fysieke storing en start het systeem opnieuw op. Ga terug naar de dealer als het LCD-scherm nog steeds E01 weergeeft.
Foutcode « E02 » + Warning knippert	<ul style="list-style-type: none"> • Motor is beschadigd • Motorwaaier wrijft over ventilatorhuis • Circuit heeft te hoge stroom 	Controleer en verhelp de fysieke storing en start het systeem opnieuw op. Ga terug naar de dealer als het LCD-scherm nog steeds E02 weergeeft.
knippert + Warning knippert + alarm klinkt	• Batterij bijna leeg	Vervang de batterij
knippert + Warning knippert + alarm klinkt	<ul style="list-style-type: none"> • Filter geblokkeerd • Buis geblokkeerd 	<ul style="list-style-type: none"> • Verwijder obstructie en/of vervang het filter • Reinig de buis
knippert + alarm klinkt	• Hoge temperatuur batterij	Stop met werken en neem contact op met de dealer
Geen luchtstroom, geen alarm	<ul style="list-style-type: none"> • Geen stroom • Batterijcontact beschadigd 	Laad de batterij op en controleer het batterijcontact
De gebruiksduur van de batterij is te kort	<ul style="list-style-type: none"> • Filter is kapot • Buis is kapot • ADF-helm is kapot 	<ul style="list-style-type: none"> • De batterij opladen • Verwijder obstructie en/of vervang het filter • Vervang de batterij
Luchttoevoer naar afzuigkap ruikt ongebruikelijk	<ul style="list-style-type: none"> • Filter is kapot • Buis is kapot • Lashelm is kapot 	<ul style="list-style-type: none"> • Verlaat het huidige gebied onmiddellijk • Filter vervangen • Buis verwisselen • ADI-helm vervange
Levert onvoldoende lucht aan helm	<ul style="list-style-type: none"> • Ademslang afgebroken • Ademslang gebroken • Filter is geblokkeerd 	<ul style="list-style-type: none"> • Controleer de slangverbinding met de kap en de systeemeenheid van het ademhalingstoestel • Ademslang vervangen • Verstopping verwijderen, filter vervangen

8. UITLEG OVER MARKERING

POWERED FILTERING DEVICE:

Aangedreven filterapparaat:

• EN 12941:1998 Ademhalingsbeschermingsmiddelen - Aangedreven filters gecombineerd met een helm of een kap - Eisen, beproeving, merken.

• TH3 P R (SL) classificatie van de eenheid. "TH3" definieert het beschermingsniveau "P R" geeft het filtertype aan ("P" = partikel filter, "R" = herbruikbaar type deeltjesfilters) en "SL" geeft aan dat het filter is getest tegen deeltjes van vloeibare en vaste stoffen kwestie.

Indicator voor waarschuwingsgeluid:

• De SparX Double Air PAPR heeft een geluids- en trilalarmfunctie. Elk raster staat voor een periode van 100 ms. Grijs is het piepgeluid en een leeg raster is een rustige periode. Als er meerdere aaneengesloten rasters grijs zijn, klinkt er een continu piepgeluid.

Bijvoorbeeld: De stroom is overbelast, het systeem klinkt als **beep~beep~beep~**

DUTCH (NL)

100 ms per rooster

	0	1	2	3	4	5	6	7	8	9	10
De batterij installeren											
Schakel het systeem											
De luchtstroomsnelheid wijzigen											
Schakel het systeem uit											
Huidige overbelasting											
Vastgelopen luchtuitlaat											
Oververhitting											
Batterij bijna leeg											
Filter vastgelopen											

9. ONDERDELENLIJST

SPARX DOUBLE OLED AIR ASSEMBLAGE:

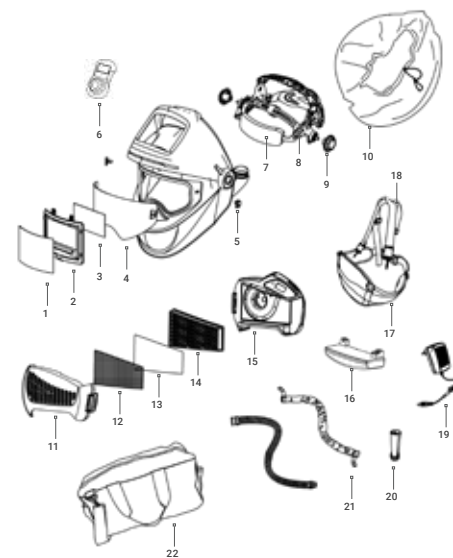

POS.	ONDERDELEN	ARTIKELNUMMER
1	Buitenste beschermingslens	13.01.013
2	Automatisch filter (ADF)	13.06.100
3	Binnenste beschermingslens	13.01.117
4	Groot binnenvizier	13.02.411
5	Bevestigingsmiddelen (slotschouwers L+R)	13.01.043
6	Blue-tooth afstandsbediening	13.06.105
7	Zweetband	13.02.212
8	Hoofddeksel HG2003	13.01.011
9	Schroefmoer voor afstelling hoofddeksel	13.01.019
10	Gezichtsafdichting	13.02.201
11	Filterafdekking	13.03.101
12	Vonkenvanger	13.03.104
13	Voorfilter	13.03.103
14	P3 Filter	13.03.102
15	PAPR Turbo Unit	13.03.105
16	Standaard batterij	13.03.106
16	Heavy Duty Batterij (optioneel)	13.03.114
17	Taillegordel	13.03.108
18	Schoudergordel	13.03.108
19	Batterijlader	13.03.110
20	Luchtstroom Tester	13.03.109
21	Anti-branddoek en ademhalingsbuis	13.03.116
22	Draagtas	13.03.111
	Opslagcontainer (optioneel)	13.03.117
	Gezichtsafdichting Klittenband	13.02.116

DUTCH (NL)

10. CONFORMITEITSVERKLARING

CERTIFICERINGEN:

De Shine SparX Double Oled Air Iashelm met automatisch verduisterend filter voldoet aan de eisen voor uitrusting voor oog- en gezichtsbescherming volgens de voorschriften van de National Working Environment Authority voor persoonlijke veiligheidsnormen en Europese normen, en draagt de CE-kwalificatie.

De verordening waarop deze verklaring van toepassing is:

Persoonlijke beschermingsmiddelen:
Verordening (EU) 2016/425

De basis waarop deze conformiteit wordt verklaard:

De fabrikant verklaart dat het/de vermelde product(en) is/zijn getest volgens en voldoet/voldoen aan de volgende normen voor persoonlijke beschermingsmiddelen:

- DIN EN 379:2009-07
- EN 175:1997
- EN 166:2002-04
- EN 12941:1998/A2003/A2008

Deze verklaring heeft betrekking op de volgende producten: 13.03.200 (SHINE SPARX DOUBLE OLED AIR PAPR)

- Automatisch lasfilter: SPARX
- Helmschaal: SPARX AIR
- Beschermende buitenlens: PL-5004
- Verseluchtstelsel (filtersysteem): P1000

DEZE PRODUCTEN ZIJN GETEST EN GECERTIFICEERD DOOR:

EN CERTIFICAAT		NUMMER AANGEMELDE INSTANTIE	CERTIFICATE NUMBER
DIN EN 379:2009-07	ECS GMBH, Hüttfeldstrasse 50, 73430 Aalen, Germany	EU no. 1883	C2824.1CSS
EN 175:1997	ECS GMBH, Hüttfeldstrasse 50, 73430 Aalen, Germany	EU no. 1883	C2625.1CSS
DIN EN 166:2002-04	DIN Certo Gesellschaft Für konformitätsbewertung mbH, Alboinstrasse 56, 12103 BERLIN, Germany	EU no. 0196	C5683CSS/R2
EN12941:1998 EN12941:1998/A2003 EN12941:1998/A2008	VUBP Occupational Safety Research Institute, Jeruzalémská 1283/9, 110 00 Praha 1, Czech Republic	EU no. 1024	1024/E-010/2020

Importeur:

Riconlas B.V.
Tinstraat 28, 2984AN
Ridderkerk Netherlands

Toine van der Valk
Managing Partner
Riconlas B.V.

Fabrikant:

Changzhou Shine Science & Technology Co. Ltd
No. 318 Wuyi Road
Economic Development Zone
Changzhou 213025 Jiangsu, China

GERMAN (DE)

LESEN UND VERSTEHEN SIE ALLE ANWEISUNGEN, BEVOR SIE DAS GERÄT BENUTZEN!

Das Atemschutzsystem wurde entwickelt, um Benutzer zu schützen, die in kontaminierten Umgebungen arbeiten. Das Gerät filtert kontaminierte Luft mit Hilfe eines eingebauten Gebläsefilters und leitet frische Luft aus dem Atemschlauch zum Schweißergesichtsschutz. Dieses Gerät kombiniert Gesicht- und Atemschutz, um die Sicherheit und den Komfort beim Schweißen zu erhöhen. Bitte lesen Sie die Anleitung vor dem Auspacken sorgfältig durch. Für die richtige Anwendung lesen Sie bitte die Gebrauchsanweisung oder wenden Sie sich an den Hersteller, wenn Sie Hilfe benötigen.

WARNUNGEN UND SICHERHEITSAUWEISUNGEN

ZU IHRER SICHERHEIT:

- Wenn Sie sich über die Schadstoffkonzentration oder die Leistungsfähigkeit der Geräte nicht sicher sind, wenden Sie sich an den Ingenieur für Arbeitssicherheit.
- Atemschutzsysteme dürfen nur von geschulten und qualifiziertes Personal.
- Vergewissern Sie sich, dass hohe Arbeitsgeschwindigkeiten während der Spitzeninhalation zu Unterdruck führen können.
- Achten Sie auf möglichen Missbrauch, wie z. B. verschlungene Schläuche oder Kabel, die sich verheddern.
- Wenn die Atemschutzgeräte ausgeschaltet sind, ist mit wenig oder gar keinem Atemschutz zu rechnen; verlassen Sie den Arbeitsplatz und nehmen Sie die Kopfbedeckung ab, um eine CO₂-Anreicherung zu vermeiden.

- Die Filter müssen an der PAPR-Einheit befestigt werden, nicht direkt am Helm.
- Verwenden Sie Filter mit der Klassifizierung EN 12941 für korrekte Leistung des Geräts.

NICHT:

- Verwenden Sie den SparX Double Air nicht bei ausgeschaltetem Gebläse.
- Verwenden Sie das SparX Double Air nicht in Atmosphären, die eine unmittelbare Gefahr für die Hygiene oder die Gesundheit des Benutzers darstellen, oder in denen der Sauerstoffgehalt weniger als 19,5 % beträgt oder unbekannte Substanzen enthält.
- Verwenden Sie das SparX Double Air nicht in explosionsgefährdeten Bereichen.
- Nicht in geschlossenen oder schlecht belüfteten Räumen verwenden

WICHTIGER HINWEIS:

- Vermeiden Sie es, bewegliche Teile des Geräts zu berühren.
- Verhindert das Eindringen von Wasser oder anderen Flüssigkeiten in das Laufrad Kammer, Filter oder Batteriefac
- Die Nichtbeachtung dieser Warnhinweise und Betriebsanweisungen kann zu schweren Verletzungen führen. Der Hersteller übernimmt keine Verantwortung für Verletzungen, die auf eine falsche Verwendung oder Auswahl des Geräts zurückzuführen sind.

INHALT

1. Zulassungen
2. Garantie
3. Vor dem Gebrauch
4. Technische Daten
5. Auspacken & Montage
 - 5.1 Austausch des Filters
 - 5.2 Einsetzen des Akkus und Aufladen
 - 5.3 Anbringen der PAPR-Einheit am Gürtel
 - 5.4 Einbau
 - 5.5 Anschließen des Rohrs
 - 5.6 Luftstrom- und Alarmtest
 - 5.7 Wartung und Lagerung
6. Betriebsanleitung
 - 6.1 LCD-Anzeige
 - 6.2 Betrieb
7. Fehlersuche
8. Erklärung zur Kennzeichnung
9. Teilleiste
10. Konformitätserklärung

1. ZULASSUNGEN

Das Atemschutzsystem entspricht den Anforderungen der PSA-Verordnung 2016/425 und der europäischen Norm EN 12941: 1998+A2:2008, klassifiziert als TH3 P R S L. Er liefert gefilterte Luft durch einen Atemschlauch zu einem Schweißhelm, geeignet für Umgebungen, die einen Atemschutz der Klasse TH3P gegen Partikelkontamination erfordern.

Alle im Atemschutzsystem verwendeten Komponenten müssen vom Hersteller zugelassen sein und gemäß den Anweisungen in diesem Handbuch verwendet werden.

BITTE BEACHTEN:

• Die Zulassung des Produkts ist nicht gültig, wenn nicht zugelassene Teile oder Komponenten verwendet werden.

• Es dürfen nur die für dieses System angegebenen Partikelfilter und Vorfilter zusammen verwendet werden. Filter von anderen Herstellern dürfen auf keinen Fall verwendet werden.

2. GARANTIE

24 Monate Garantie auf den SparX Double Air Schweißhelm ADF, 12 Monate auf die PAPR-Einheit gegen mechanische oder elektrische Defekte und 6 Monate Garantie auf die Batterie. Wir tauschen oder reparieren defekte Teile innerhalb der Garantiezeit.

BEDINGUNGEN: Nur bestimmungsgemäße Verwendung, kein Missbrauch, Unfall, Änderung oder Reparatur. Wenden Sie sich bei Reklamationen an den Händler. Ausgeschlossen sind normale Abnutzung und Verschleiß.

GERMAN (DE)

3. VOR DEM GEBRAUCH

1. Überprüfen Sie das Atemschutzsystem vor jedem Einsatz auf Schäden und stellen Sie sicher, dass es ordnungsgemäß funktioniert. Testen Sie vor der Verwendung des Atemschutzsystems den Luftstrom, um sicherzustellen, dass es eine angemessene Luftmenge liefert.

2. Tragen Sie immer das Atemschutzsystem und nehmen Sie die Kopfhaube erst außerhalb des kontaminierten Bereichs ab oder schalten Sie die Luftfiltereinheit aus. Andernfalls besteht die Gefahr einer hohen CO₂-Konzentration, während der Sauerstoffgehalt in der Kopfhaube sinkt, so dass nur ein geringer oder gar kein Schutz gegeben ist.

4. TECHNISCHE DATEN

MODEL: PAPR SYSTEM	
Luftdurchsatz	170L/min 200L/min 230L/min
System	Das automatische Erkennungs- und Kontrollsystem sorgt für konstant stabile Luft.
Schalter	3 Stufen der Luftstromkontrolle Ein-Aus-Schalter schaltet sich nach 30 Minuten Nichtbenutzung automatisch aus
LCD-Display	Luftstromstärke, Batteriedaten, Filterstatus und Ladesstatus.
Warnung	Schwache Batterie, gesättigter Filter, blockierter Luftstrom, geringer Luftstrom und hohe Batterietemperatur.
Lebensdauer der Batterie	Standard-Akku: NIVEAU 1: >10U NIVEAU 2: > 8U NIVEAU 3: > 6U Accu voor zwaar gebruik: NIVEAU 1: >15U NIVEAU 2: > 12U NIVEAU 3: > 10U
Ladezeit	Standard- Akku: 3,5 Stunden Schwerlast-Akku: 5 Stunden
Häufigkeit der Aufladung	≥500
Temperatur im Betrieb	- 5°C ~ + 55°C
Zertifizierungen	CE EN 12941.1998 + A2:2008

5. AUSPACKEN & MONTAGE

Bitte überprüfen Sie die Verpackung bei Erhalt auf Schäden und kontrollieren Sie alle Komponenten auf Transportschäden. Stellen Sie sicher, dass das Gerät vollständig montiert und funktionsfähig ist und alle Teile vorhanden sind. Defekte oder beschädigte Teile müssen vor der Verwendung des Geräts umgehend ausgetauscht werden.

Das Paket muss enthalten:

- Der SparX Double Air Helm
- + Bluetooth-Fernbedienung + Ladegerät
- Aktives luftreinigendes Atemschutzsystem (PAPR) (Turboeinheit + Filter + Hüftgürtel)
- Das Rohr, sein feuerfester Stoff und die beiden Endstücke
- Lithium-Ionen-Akku
- Das Schultergeschirr
- Das Ladegerät für Lithium-Ionen-Batterien
- Das Luftstromprüfgerät
- Die Tragetasche

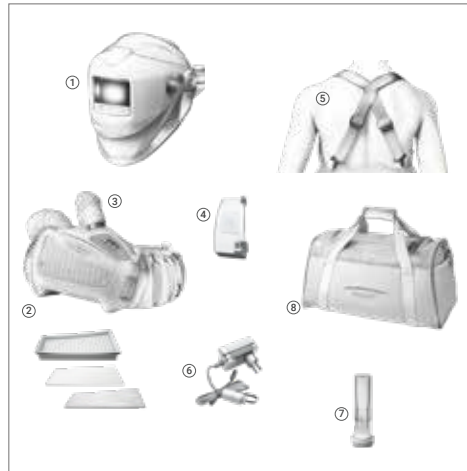

5.1 AUSTAUSCH DES FILTERS

Überprüfen Sie bei intensiver Nutzung regelmäßig die Sauberkeit des Filters und wechseln Sie ihn aus, wenn es das System erfordert. Wechseln Sie den Hauptfilter aus Sicherheitsgründen mindestens einmal alle drei Monate.



- Drücken Sie auf die Verriegelung, um den Filterdeckel zu lösen.

- Entfernen Sie den Filterdeckel.

- Nehmen Sie die gebrauchten Filter aus dem Filterdeckel (A + B).

- Wenn der Filter Funkenfänger (C) verschmutzt ist, reinigen Sie ihn oder ersetzen.

- Folgen Sie den Anweisungen auf dem Bild, um den Filter wieder zusammenzubauen.

- Setzen Sie die Filterabdeckung wieder auf die PAPR-Einheit, drücken Sie auf den Riegel (1), bis er einrastet, um die Abdeckung zu fixieren.

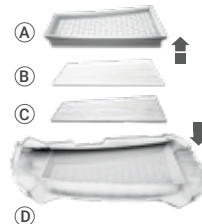

GERMAN (DE)

5.2 EINBAU DER BATTERIE UND AUFLADEN

BATTERIEANZEIGE:

- Der Akku ist bei der Auslieferung teilweise geladen. **Sie muss vor der ersten Benutzung auf 100% (4 bar) aufgeladen werden.**
- Es wird empfohlen, die Akkus vor jedem Einsatz zu 100% aufzuladen verwenden.

LADGERÄT:

- Das Ladegerät darf nicht für etwas anderes verwendet werden, als es vorgesehen ist.
- Laden Sie den Akku nicht in einem explosionsgefährdeten Bereich auf.
- Das Ladegerät darf nur in Innenräumen verwendet werden.

BATTERIESPEICHER:

- Die Batterie entlädt sich nach längerer Lagerung von selbst.
- Laden Sie den Akku immer auf, wenn das Gerät länger als ein Jahr gelagert wurde 15 Tage.

- Wenn die Batterie neu ist oder länger als 3 Monate gelagert wurde, laden und entladen Sie sie mindestens zweimal hintereinander, um die Nennkapazität zu erreichen.**

AKKU-LADUNG:



- Schließen Sie die Batterie an das Ladegerät an. Der Anschluss befindet sich oberhalb der Batterie.
- Der Akku kann entweder in der PAPR-Einheit oder separat aufgeladen werden.

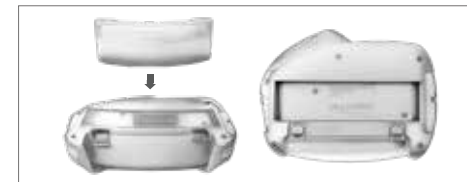

- Legen Sie die Batterie in den dafür vorgesehenen Steckplatz auf der Rückseite des PAPR-Geräts ein.
- Der Ladezustand wird über eine rote LED am Netz angezeigt Ladegerät
- Nach Abschluss des Ladevorgangs geht das Gerät in den Erhaltungslademodus über: Die rote LED erlischt und die grüne LED leuchtet.
- Vergewissern Sie sich, dass der Akku sicher eingerastet ist.
- Um den Akku zu entfernen, ziehen Sie den Schalter nach unten, um ihn zu entriegeln, und heben Sie den Akku heraus.

- Lassen Sie das Ladegerät **NICHT** an der Steckdose angeschlossen, wenn es nicht benutzt wird.

5.3 ANBRINGEN DER PAPR-EINHEIT AM GÜRTEL

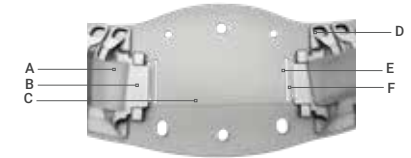

Identifizieren Sie die Komponenten:

A	Gürtel Klettverschluss	D	Gürtel Ringe
B	Gürtelhalterung	E	Schleife 1
C	Gürtelpolsterung	F	Schleife 2

1. Klappen Sie die PAPR-Einheit um und positionieren Sie sie (wie in Abbildung 1 dargestellt).

2. Führen Sie den Klettverschluss (A) durch die Schlitz auf der Rückseite der PAPR-Einheit auf beiden Seiten (wie in Abbildung 1 dargestellt).

3. Führen Sie den Klettverschluss durch die Schlaufe 1 auf beiden Seiten (E) des Polsterung des Gürtels (C).

4. Vergewissern Sie sich, dass die Gurtsstütze auf beiden Seiten (B) korrekt installiert ist, in die Schlitz auf der Rückseite des Geräts (wie in Abbildung 2).

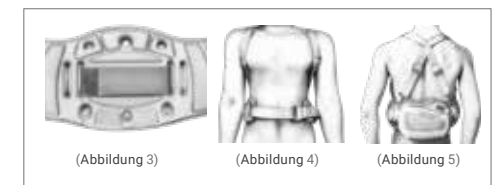
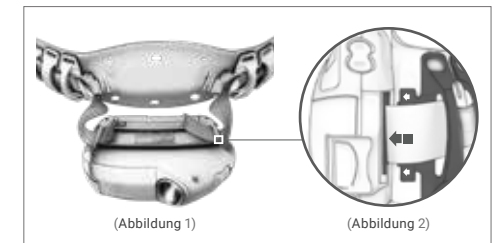

5. Sobald der Klettverschluss (A) und die Gürtelhalterung (B) angebracht sind, befestigen Sie den Klettverschluss (A) fest am hinteren Polster des Gürtels (wie in Abbildung 3)

6. Befestigen Sie das Gurtzeug an den vier Kunststoffringen (D) des Gurtes, wie in Abbildung 5 dargestellt.

7. Legen Sie den Gürtel um die Taille und schließen Sie die beiden Enden zusammen. Wenn der Gürtel zu locker sitzt, passen Sie den Gürtel an, bis er bequem und sicher sitzt. (Abbildung 4)

8. Legen Sie die PAPR-Einheit um die Taille in der Mitte des der Rückseite, um das Risiko zu minimieren, dass sich das Gerät oder der Schlauch verfangen im Einsatz. (Abbildung 5)

GERMAN (DE)

5.4 EINBAU

Eine richtig positionierte und fest angezogene Gesichtsabdichtung ist entscheidend für einen wirksamen Schutz. Eine unzureichende Abdichtung kann die Sicherheit der Schutzausrüstung beeinträchtigen.

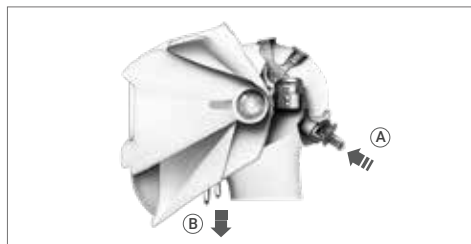

STELLEN SIE DAS KOPFBAND EIN:

- Suchen Sie den Einstellknopf (A) an der Kopfstütze.
- Zum Lösen: Drücken und drehen Sie den Knopf nach links.
- Zum Festziehen: Drücken und drehen Sie den Knopf nach rechts.
- Achten Sie darauf, dass die Kopfbedeckung fest sitzt, aber bequem zu tragen ist, eine gute Passform.

SICHERN SIE DIE GESICHTSABDICHTUNG:

- Ziehen Sie an den Bändern (B), um die Dichtigkeit der Gesichtsabdichtung einzustellen.
- Vergewissern Sie sich, dass die Gesichtsabdichtung richtig an Ihrem Gesicht anliegt, um eine gute Abdichtung zu erreichen.
- Vergewissern Sie sich, dass die Dichtung keine Lücken oder losen Stellen aufweist, um maximalen Schutz zu gewährleisten.

5.5 ANSCHLIESSEN DES ROHRS

Anschließen des Schlauchs an die PAPR-Einheit:

- Richten Sie die Stifte der Schlauchverriegelung mit dem Luftauslass der PAPR aus.
- Schieben Sie den Stecker in den Luftauslass, bis er vollständig eingeführt ist.

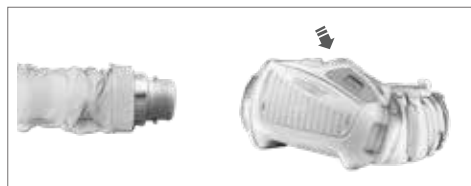

Anschluss an das Kopfteil:

- Richten Sie das andere Ende des Twist-Lock-Anschlusses des Schlauchs auf den oberen Anschluss des Kopfes aus.
- Drücken Sie den Stecker in den Anschluss, bis er vollständig eingesteckt ist.
- Drehen Sie im Uhrzeigersinn, um die Stifte zu fixieren.



- ⚠ Prüfen Sie, ob der Schlauch der Atemschutzmaske fest angeschlossen ist. Wenn der Schlauch gebrochen ist, ersetzen Sie ihn.

5.6 LUFTSTROM- UND ALARMTTEST

Luftstromtest:

- (A) Setzen Sie den Durchflussmesser an der Spitze des Rohrs ein.
- (B) Verbinden Sie den Schlauch mit dem PAPR-Turbogerät und drehen Sie ihn im Uhrzeigersinn, um ihn zu verriegeln.
- (C) Drücken Sie die Taste ON. Halten Sie das Rohr senkrecht auf Augenhöhe.
- (A) Der Luftstrom ist ausreichend, wenn die Murmel die Mindestdurchflussmenge erreicht.

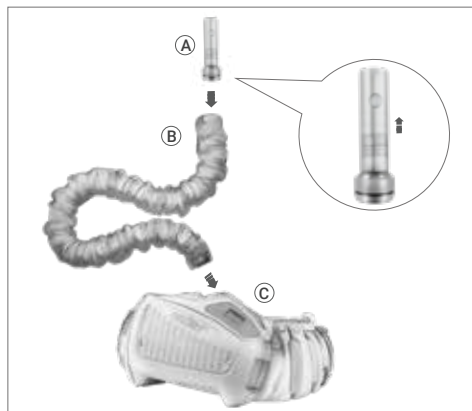

- ⚠ Der Luftstrom muss vor der Verwendung getestet werden. Wenn die Murmel den Mindestluftstrom nicht erreichen kann, darf das System nicht verwendet werden. Wechseln Sie den Filter oder die Batterie und testen Sie den Luftstrom erneut.

Alarm-Test:

- (B) Bedecken Sie das Rohr mit Ihrer Hand
- (C) Warten Sie den Alarm etwa 15 Sekunden lang ab.

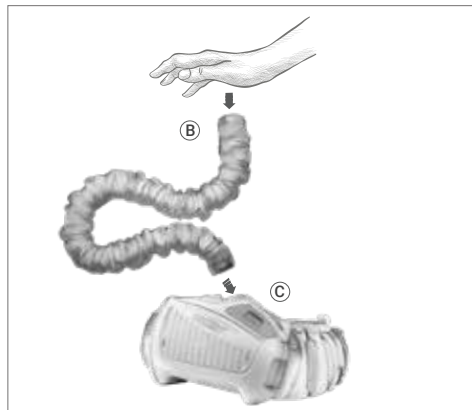

- ⚠ Wenn der Alarm nicht ausgelöst wird, liegt eine Fehlfunktion vor. Bitte veranlassen Sie die Reparatur oder den Austausch des Atemschutzsystems.

GERMAN (DE)

6. BETRIEBSANLEITUNG

6.1 LCD-ANZEIGE

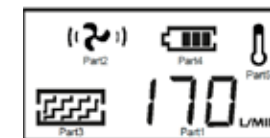

Das LCD-Display des PAPR-Geräts liefert die folgenden Informationen:

1. Zeigt die Daten des aktuellen Luftstroms an
2. Zeigt die Höhe des Luftstroms an
3. Zeigt den Filterzustand an
4. Zeigt die Batterie an
5. Zeigt die Temperatur des Akkus an (nur sichtbar, wenn die Batterie auf hoher Temperatur ist)

HINWEIS: Jede dieser Anzeigen blinkt, wenn eine Funktionsstörung vorliegt.

6.2 BETRIEB

1. Ausschalten der Turboeinheit:

- Zum Ausschalten des Turbogärts halten Sie die OFF-Taste länger als 3 Sekunden gedrückt.

2. Aktivierung des Schlafmodus:

- Das PAPR-Gerät geht automatisch in den Ruhezustand über, wenn die das Turbo-Gerät länger als 30 Minuten ausgeschaltet bleibt.
- Um das System aus dem Ruhezustand zu reaktivieren, drücken Sie die Taste ON.

3. Betriebsbedingungen:

- Stellen Sie sicher, dass das PAPR-Gerät innerhalb der Temperaturbereich von -5°C bis +55°C.
- Halten Sie die relative Luftfeuchtigkeit während des Betriebs unter 90 % RH.

5.7 WARTUNG UND LAGERUNG

Überprüfen Sie das Gerät täglich und kontrollieren Sie es immer, wenn Anzeichen einer Fehlfunktion oder sichtbare Schäden auftreten.

Wartung:

- Die Einheit des Atemschutzsystems muss regelmäßig überprüft und ausgetauscht werden, wenn sie beschädigt ist und Leckagen verursacht.
- Der Filter muss ausgetauscht werden, wenn er kaputt oder verstopft ist und nicht mehr genügend Luft durchlässt.
- Der Atemschlauch muss ausgetauscht werden, wenn er gebrochen ist oder einen Spalt aufweist.
- Der Akku muss aufgeladen werden, wenn der Alarm bei niedrigem Akkustand ertönt.
- Verwenden Sie ein weiches Tuch, um die Außenflächen abzuwischen. NICHT verwenden Wasser.
- Der Filter sollte zusammen mit dem Vorfilter ausgetauscht werden.

Lagerung:

- Das Atemschutzsystem muss an einem trockenen, sauberen Ort gelagert werden, im Temperaturbereich von -10 °C bis +55 °C und einer relativen Luftfeuchtigkeit von weniger als 90 % RH.

• Wenn das Gerät bei einer Temperatur unter 0 °C gelagert wird, muss die Batterie aufgewärmt werden, um die volle Batteriekapazität zu erreichen. Das Gerät muss vor Staub, Partikeln und anderen Verunreinigungen geschützt werden.

- Wenn das Gerät über einen längeren Zeitraum nicht benutzt wird, sollte der Akku vollständig aufgeladen, aus dem Atemschutzgerät entfernt und separat gelagert werden.

- Transportieren Sie das Gerät in der Originalverpackung und halten Sie es von direkter Sonneneinstrahlung fern.

LUFTSTROMPEGEL

1 x ON 	Schalten Sie das Gerät durch einmaliges Drücken der ON-Taste ein.	
2 x ON 	Drücken Sie die ON-Taste noch einmal, der Luftstrom ist auf Stufe 1 (~170L/min).	
3 x ON 	Drücken Sie noch einmal die Taste ON, der Luftstrom ist auf Stufe 2 (~200L/min).	
4 x ON 	Drücken Sie noch einmal die Taste ON, der Luftstrom ist auf Stufe 3 (~230L/min). Drücken Sie die ON-Taste erneut, um den Luftstrom auf Stufe 1 (~170L/min) zurückzusetzen.	

GERMAN (DE)

7. FEHLERSUCHE

PROBLEM	PROBLEM-URSACHE	AKTION
Fehlercode « E01 » + Warning Blinkt	<ul style="list-style-type: none"> Der Motor klemmt Motor ist beschädigt Versagen der Gebläsestruktur durch äußere Kräfteinwirkung Ausfall des Stromkreises 	Prüfen und beheben Sie den physikalischen Fehler und starten Sie das System neu. An den Händler zurücksenden, wenn das LCD immer noch E01 anzeigt.
Foutcode « E02 » + Warning Blinkt	<ul style="list-style-type: none"> Motor ist beschädigt Motorlaufrad reibt am Gebläsegehäuse Stromkreis hat übermäßigen Strom 	Prüfen und beheben Sie den physikalischen Fehler und starten Sie das System neu. An den Händler zurücksenden, wenn das LCD immer noch E02 anzeigt.
Blinkt + Warning Blinkt + Alarm ertönt	<ul style="list-style-type: none"> Schwache Batterie 	Wechseln Sie die Batterie
Blinkt + Warning Blinkt + Alarm ertönt	<ul style="list-style-type: none"> Filter blockiert Rohr blockiert 	<ul style="list-style-type: none"> Entfernen Sie die Verstopfung und/oder wechseln Sie den Filter Reinigen Sie das Rohr
Blinkt + Alarm ertönt	<ul style="list-style-type: none"> Hohe Temperatur der Batterie 	Arbeit einstellen und ausruhen
Kein Luftstrom, kein Alarm	<ul style="list-style-type: none"> Keine Leistung Batteriekontakt beschädigt 	Laden Sie die Batterie auf und prüfen Sie den Batteriekontakt
Die Akkulaufzeit ist zu kurz	<ul style="list-style-type: none"> Filter ist defekt Rohr ist gebrochen ADF-Helm ist gebrochen 	<ul style="list-style-type: none"> Laden Sie die Batterie auf Entfernen Sie die Verstopfung und/oder wechseln Sie den Filter Wechseln Sie die Batterie
Die Luftzufuhr zur Haube riecht ungewöhnlich	<ul style="list-style-type: none"> Filter is kapot Buis is kapot Lashelm is kapot 	Sofortiges Verlassen des aktuellen Bereichs <ul style="list-style-type: none"> Filter wechseln Rohr wechseln ADF-Helm wechseln
Unzureichende Luftzufuhr zum Helm	<ul style="list-style-type: none"> Abgebrochener Beatmungsschlauch Beatmungsschlauch gebrochen Filter ist blockiert 	<ul style="list-style-type: none"> Überprüfen Sie die Schlauchverbindung zur Haube und zur Atemschutzzeinheit Atemschlauch wechseln Verstopfung entfernen, Filter wechseln

8. ERKLÄRUNG ZUR KENNZEICHNUNG

Elektrisches Filtergerät:

• EN 12941:1998 Atemschutzgeräte - Gebläsefiltergeräte mit einem Helm oder einer Haube - Anforderungen, Prüfung, Kennzeichnung.

• TH3 P R (SL) Klassifizierung des Geräts. "TH3" definiert das Schutzniveau "P R" gibt den Filtertyp an ("P" = Partikel Filter, "R" = wiederverwendbare Partikelfilter) und "SL" bedeutet, dass der Filter gegen flüssige und feste Partikel getestet wurde Materie.

Warntonanzeige:

• Der SparX Double Air PAPR verfügt über eine Ton- und Vibrationsalarmfunktion. Jedes Gitter steht für einen Zeitraum von 100 ms. Ein graues Gitter steht für den Signalton und ein leeres Gitter für eine Ruhephase. Wenn mehrere fortgesetzte Gitter grau sind, ertönt ein kontinuierlicher Signalton

Zum Beispiel: Der Strom ist überlastet, das System klingt wie **beep~beep~beep~~~~~**.

GERMAN (DE)

100 ms pro Raster

	0	1	2	3	4	5	6	7	8	9	10
Batterie einlegen											
System einschalten											
Luftstromgeschwindigkeit ändern											
System ausschalten											
Stromüberlastung											
Luftauslass verstopft											
Überhitzung											
Batterie schwach											
Filter verstopft											

9. TEILELISTE

SPARX DOUBLE OLED AIR MONTAGE:

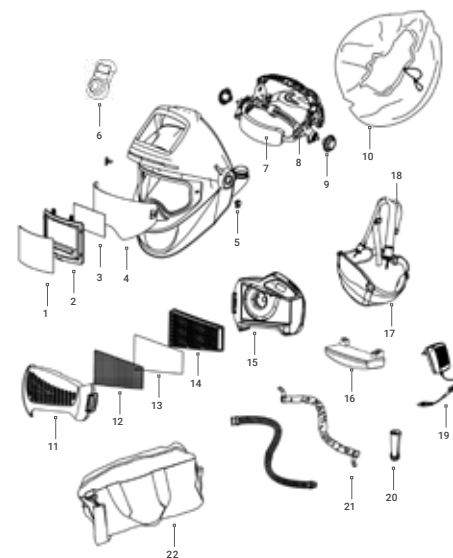

POS.	TEILE	ARTIKELNUMMER
1	Äußere Schutzscheibe	13.01.013
2	Automatischer Filter (ADF)	13.06.100
3	Innere Schutzscheibe	13.01.117
4	Großes Innenvisier	13.02.411
5	Verschlüsse (Schlossschieber L+R)	13.01.043
6	Blue-tooth-Fernbedienung	13.06.105
7	Schweißband	13.02.212
8	Kopfbedeckung HG2003	13.01.011
9	Kopfband-Einstellschraube-Mutter	13.01.019
10	Gesichtsabdichtung	13.02.201
11	Filterdeckel	13.03.101
12	Funkenfänger	13.03.104
13	Vorfilter	13.03.103
14	P3 Filter	13.03.102
15	PAPR-Turboeinheit	13.03.105
16	Standard-Batterie	13.03.106
16	Hochleistungsbatterie (optional)	13.03.114
17	Taillengürtel	13.03.108
18	Schultergurt	13.03.108
19	Batterieladegerät	13.03.110
20	Luftstromprüfer	13.03.109
21	Antifeuertuch und Atemschlauch	13.03.116
22	Tragetasche	13.03.111
	Vorratsbehälter (optional)	13.03.117
	Gesichtsabdichtung Klettverschluss	13.02.116

GERMAN (DE)

10. KONFORMITÄTSERKLÄRUNG

ZERTIFIZIERUNGEN:

Der Shine SparX Double Oled Air Schweißerschutz erfüllt die Anforderungen an die Ausrüstung für Augen- und Gesichtsschutz gemäß den Vorschriften der Nationalen Arbeitsumweltbehörde für persönliche Sicherheitsstandards sowie den europäischen Normen und trägt die CE-Kennzeichnung.

Die Verordnung, auf die sich diese Erklärung bezieht:

Persönliche Schutzausrüstung:
Verordnung (EU) 2016/425

Diese Erklärung bezieht sich auf das/die folgende(n) Produkt(e):

13.03.200 (SHINE SPARX DOUBLE OLED AIR PAPR)

- Automatisch abdunkelnder Schweißerschutz: SPARX
- Helmschale: SPARX AIR
- Äußere Schutzscheibe: PL-5004
- Frischluftsystem (Filtersystem): P1000

DIESE PRODUKTE WURDEN GETESTET UND ZERTIFIZIERT VON:

EN CERTIFICAAT	NUMMER DER BENANNTE STELLE	BESCHEINIGUNGSNUMMER	
DIN EN 379:2009-07	ECS GMBH, Hüttfeldstrasse 50, 73430 Aalen, Germany	EU no. 1883	C2824.1CSS
EN 175:1997	ECS GMBH, Hüttfeldstrasse 50, 73430 Aalen, Germany	EU no. 1883	C2625.1CSS
DIN EN 166:2002-04	DIN Certo Gesellschaft Für konformitätsbewertung mbH, Alboinstrasse 56, 12103 BERLIN, Germany	EU no. 0196	C5683CSS/R2
EN12941:1998 EN12941:1998/A2003 EN12941:1998/A2008	VUBP Occupational Safety Research Institute, Jeruzalémská 1283/9, 110 00 Praha 1, Czech Republic	EU no. 1024	1024/E-010/2020

Importeur:

Riconlas B.V.
Tinstraat 28, 2984AN
Ridderkerk Netherlands

Toine van der Valk
Managing Partner
Riconlas B.V.

Fabrikant:

Changzhou Shine Science & Technology Co. Ltd
No. 318 Wuyi Road
Economic Development Zone
Changzhou 213025 Jiangsu, China

Die Grundlage, auf der diese Übereinstimmung erklärt wird:

Der Hersteller erklärt, dass das/die genannte(n) Produkt(e) gemäß den folgenden Normen für persönliche Schutzausrüstungen geprüft wurde(n) und diese erfüllt/ erfüllen:

- DIN EN 379:2009-07
- EN 175:1997
- EN 166:2002-04
- EN 12941:1998/A2003/A2008

FRENCH (FR)

LIRE ET COMPRENDRE TOUTES LES INSTRUCTIONS AVANT D'UTILISER L'APPAREIL!

Le système respiratoire est conçu pour protéger les utilisateurs travaillant dans des environnements contaminés. L'équipement filtre l'air contaminé à l'aide d'un filtre soufflant intégré, délivrant de l'air frais du tube respiratoire à l'écran facial de soudage. Cet appareil combine une protection faciale et respiratoire pour améliorer la sécurité et le confort pendant le soudage. Veuillez lire attentivement les instructions avant de débiter l'appareil. Pour une utilisation correcte, reportez-vous au mode d'emploi ou contactez le fabricant pour obtenir de l'aide.

AVERTISSEMENTS ET CONSIGNES DE SÉCURITÉ

POUR VOTRE SÉCURITÉ :

- ⚠ • En cas de doute sur la concentration de pollution ou les performances de l'équipement, consulter l'ingénieur en sécurité industrielle.
 - ⚠ • Les appareils respiratoires ne doivent être utilisés que par des personnes formées à cet effet.
 - ⚠ • S'assurer que l'on comprend qu'un rythme de travail élevé peut entraîner une pression négative lors des pics d'inhalation.
 - ⚠ • Faites attention aux risques de mauvaise utilisation, comme les tuyaux en boucle ou les câbles qui s'emmêlent.
 - ⚠ • Si les appareils respiratoires sont hors tension, il faut s'attendre à une protection respiratoire faible ou inexistante ; quitter le lieu de travail et enlever le casque pour éviter l'accumulation de CO₂.
 - ⚠ • Les filtres doivent être fixés à l'unité PAPR, et non directement au casque.
 - ⚠ • Utiliser des filtres marqués de la classification EN 12941 pour performances correctes de l'appareil.
- NE PAS :**
- ⚠ • Ne pas utiliser le SparX Double Air lorsque la soufflerie est éteinte.
 - ⚠ • Ne pas utiliser le SparX Double Air dans des atmosphères qui présentent un danger immédiat pour l'hygiène ou la santé de l'utilisateur, ou dont la teneur en oxygène est inférieure à 19,5 %, ou qui contiennent des substances inconnues.
 - ⚠ • Ne pas utiliser le SparX Double Air dans des atmosphères explosives.
 - ⚠ • Ne pas utiliser dans des espaces confinés ou mal ventilés.
- NOTE IMPORTANTE:**
- ⚠ • Évitez de toucher les pièces mobiles de l'appareil.

- ⚠ • Empêcher l'eau ou d'autres liquides de pénétrer dans la roue à aubes la chambre, le filtre ou le compartiment des piles.
- ⚠ • Le non-respect de ces avertissements et instructions d'utilisation peut entraîner des blessures graves. Le fabricant n'assume aucune responsabilité pour les blessures résultant d'une utilisation ou d'une sélection incorrecte de l'équipement.

CONTENU

1. Agréments
2. Garantie
3. Avant l'utilisation
4. Données techniques
5. Déballage et assemblage
 - 5.1. Remplacement du filtre
 - 5.2. Installation de la batterie et chargement
 - 5.3. Fixation de l'unité PAPR à la ceinture
 - 5.4. Montage
 - 5.5. Raccordement du tube
 - 5.6. Test de débit d'air et d'alarme
 - 5.7. Entretien et stockage
6. Instruction sur les opérations
 - 6.1. Écran LCD
 - 6.2. Opérations
7. Dépannage
8. Explication du marquage
9. Liste des pièces
10. Déclaration de conformité

1. AGRÉMENTS

Le système respiratoire est conforme aux exigences du règlement EPI 2016/425 et de la norme européenne EN 12941 : 1998+A2 : 2008, classé TH3 PRS L. Il délivre de l'air filtré via un tube respiratoire à un casque de soudage, adapté aux environnements nécessitant une protection respiratoire de classe TH3P contre la contamination particulière.

Tous les composants utilisés dans le système respiratoire doivent être approuvés par le fabricant et utilisés conformément aux instructions fournies dans ce manuel.

A NOTER :

- L'homologation du produit n'est pas valable si des pièces ou des composants non homologués sont utilisés.
- Seuls le filtre à particules et le préfiltre spécifiés pour ce système peuvent être utilisés ensemble. Les filtres d'autres fabricants ne doivent en aucun cas être utilisés.

2. GARANTIE

24 mois de garantie sur le casque de soudage SparX Double Air ADF, 12 mois sur l'unité PAPR contre les défauts mécaniques ou électriques, et 6 mois sur la batterie. Nous échangeons ou réparons les pièces défectueuses pendant la période de garantie.

CONDITIONS: Utilisation prévue uniquement, pas de mauvaise utilisation, d'accident, de modification ou de réparation. Contacter le détaillant pour les réclamations. Exclut l'usure normale.

FRENCH (FR)

3. AVANT L'UTILISATION

1. Avant chaque utilisation, vérifiez que le système respiratoire n'est pas endommagé et qu'il fonctionne correctement. Avant d'utiliser le système respiratoire, testez le débit d'air pour vérifier qu'il fournit un volume d'air adéquat.

2. Portez toujours le système respiratoire et n'enlevez pas le chapeau ou n'éteignez pas l'unité de filtration d'air avant d'être sorti de la zone contaminée, sinon il y a un risque de concentration élevée de CO2 tandis que le niveau d'oxygène dans le chapeau diminue, ce qui ne donne qu'une protection limitée ou nulle.

4. DONNÉES TECHNIQUES

MODÈLE : SYSTÈME PAPR

Débit d'air	170L/min 200L/min 230L/min
Système	Un système de détection et de contrôle automatique permet d'obtenir un air constamment stable.
Interrupteur	3 niveaux de contrôle du flux d'air interrupteur marche-arrêt s'éteignant automatiquement après 30 minutes d'inutilisation.
Affichage LCD	Niveau de débit d'air, données relatives à la batterie, état du filtre et état de charge.
Avertissement	Batterie faible, filtre saturé, flux d'air bloqué, flux d'air faible et température élevée de la batterie.
Durée de vie de la batterie	Batterie standard : NIVEAU 1 : >10H NIVEAU 2 : > 8H NIVEAU 3 : > 6H Batterie robuste : NIVEAU 1 : >15H NIVEAU 2 : > 12H NIVEAU 3 : > 10H
Temps de charge	Batterie standard : 3,5H Batterie robuste : 5H
Fréquence de chargement	≥500
Température d'utilisation	- 5°C ~ + 55°C
Certifications	CE EN 12941:1998 + A2:2008

5. DÉBALLAGE ET ASSEMBLAGE

Veillez vérifier que l'emballage n'est pas endommagé à la réception et que tous les composants ne présentent pas de problèmes de transport. Assurez-vous que l'appareil est entièrement assemblé, opérationnel et que toutes les pièces sont présentes. Tout composant défectueux ou endommagé doit être rapidement remplacé avant d'utiliser l'appareil.

Le paquet doit comprendre:

1. Le casque SparX Double Air + télécommande Bluetooth + chargeur
2. Appareil respiratoire filtrant à air comprimé (PAPR) (unité turbo + filtres + ceinture)
3. Le tube, sa toile anti-feu et ses deux embouts
4. Batterie au lithium-ion
5. Le harnais d'épaule
6. Le chargeur de batterie lithium-ion
7. Le testeur de débit d'air
8. Le sac de transport

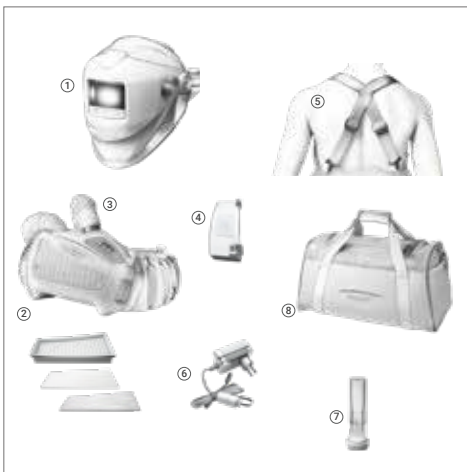

5.1 REMPLACEMENT DU FILTRE

En cas d'utilisation intensive, vérifiez périodiquement la propreté du filtre et remplacez le filtre lorsque le système l'exige. Par mesure de sécurité, remplacez le filtre principal au moins une fois tous les trois mois.

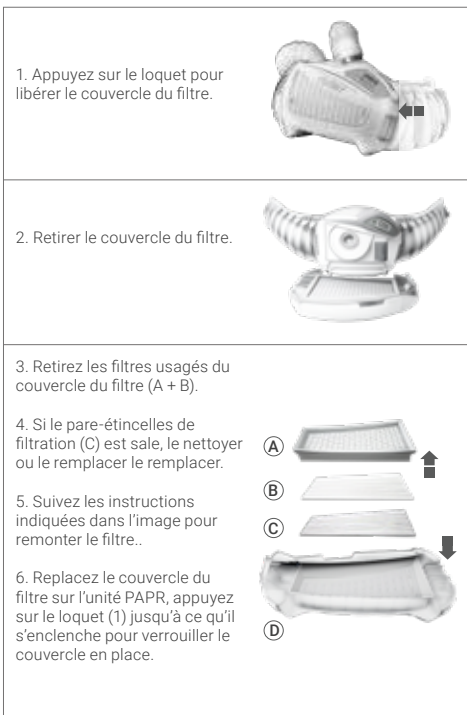

1. Appuyez sur le loquet pour libérer le couvercle du filtre.

2. Retirez le couvercle du filtre.

3. Retirez les filtres usagés du couvercle du filtre (A + B).

4. Si le pare-étincelles de filtration (C) est sale, le nettoyer ou le remplacer le remplacer.

5. Suivez les instructions indiquées dans l'image pour remonter le filtre..

6. Remplacez le couvercle du filtre sur l'unité PAPR, appuyez sur le loquet (1) jusqu'à ce qu'il s'enclenche pour verrouiller le couvercle en place.

FRENCH (FR)

5.2 INSTALLATION DE LA BATTERIE ET CHARGEMENT BATTERIE ANZEIGE:

- La batterie est partiellement chargée lorsqu'elle est livrée. **Elle doit être chargée à 100% (4 bars) avant la première utilisation.**
- Il est recommandé de charger les batteries à 100 % avant chaque utilisation Utiliser.

CHARGEUR:

- Le chargeur ne doit pas être utilisé à d'autres fins que celles pour lesquelles il a été conçu.
- Ne pas charger la batterie dans une zone potentiellement explosive.
- Le chargeur ne doit être utilisé qu'à l'intérieur

STOCKAGE DE LA BATTERIE:

- La batterie se décharge d'elle-même après de longues périodes de stockage
- Rechargez toujours la batterie si l'appareil a été stocké pendant plus d'un an 15 jours.

• **Lorsque la batterie est neuve ou a été stockée pendant plus de 3 mois, chargez-la et déchargez-la au moins deux fois de suite pour atteindre la capacité de charge nominale.**

CHARGE DE LA BATTERIE:



- Connectez la batterie au chargeur. Le connecteur se trouve au-dessus de la batterie.
- La batterie peut être chargée soit lorsqu'elle est installée dans l'unité PAPR, soit séparément.



- Placez la pile dans l'emplacement prévu à cet effet à l'arrière de l'unité PAPR.
- L'état de charge est affiché par une LED rouge sur le secteur. chargeur
- Une fois la charge terminée, l'appareil passe en mode de charge flottante : le voyant rouge s'éteint et le voyant vert s'allume.
- Assurez-vous que la batterie est bien verrouillée en position.
- Pour retirer la batterie, tirez l'interrupteur vers le bas pour le déverrouiller, puis retirez la batterie en la soulevant.

NE PAS laisser le chargeur branché sur le secteur s'il n'est pas utilisé.

5.3 FIXATION DE L'UNITÉ DE PAPIER À LA COURROIE

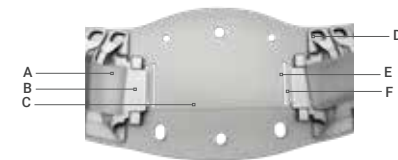

Identifier les composants:

A	Ceinture Velcro	D	Anneaux de ceinture
B	Support de ceinture	E	Boucle 1
C	Remboussage de la ceinture	F	Boucle 2

1. Retournez l'unité PAPR et positionnez-la (comme indiqué sur la figure 1).

2. Faites passer le velcro (A) dans les fentes situées à l'arrière de l'unité PAPR, des deux côtés (comme indiqué sur la figure 1).

3. Faire passer le velcro dans la boucle 1 des deux côtés (E) de l'appareil. le rembourrage de la ceinture (C).

4. Assurez-vous que le support de courroie des deux côtés (B) est correctement installé dans les fentes situées à l'arrière de l'appareil (voir figure 2).

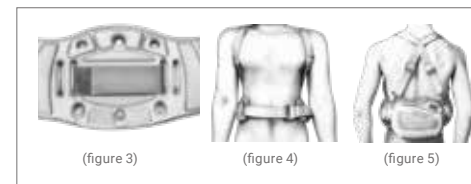
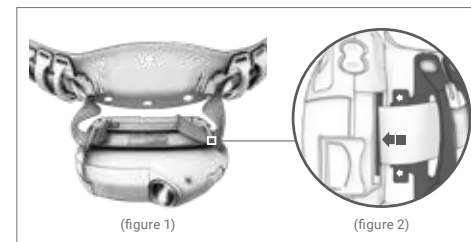

5. Une fois le velcro (A) et le support de ceinture (B) en place, fixez fermement le velcro (A) sur le rembourrage arrière de la ceinture. (conformément à la figure 3)

6. Attachez le harnais aux quatre anneaux en plastique de la ceinture (D) comme indiqué sur la (figure 5).

7. Passez la ceinture autour de la taille et attachez les deux extrémités ensemble. Si la ceinture est trop lâche, ajustez-la jusqu'à ce qu'elle soit confortable et sûre. (figure 4)

8. Positionnez l'appareil PAPR autour de la taille, au centre de l'abdomen. l'arrière pour minimiser le risque que l'appareil ou le tube ne se coince dans l'eau en cours d'utilisation. (figure 5)

FRENCH (FR)

5.4 MONTAGE

Un joint facial correctement positionné et serré est essentiel pour une protection efficace. Un joint inadéquat peut compromettre la sécurité offerte par l'équipement.

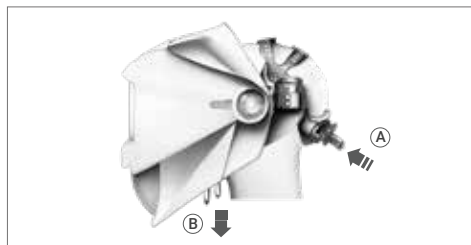

AJUSTEZ LE HARNAIS:

- Localisez le bouton de réglage (A) sur le harnais.
- Pour desserrer : pousser et tourner le bouton vers la gauche.
- Pour serrer : pousser et tourner le bouton vers la droite.
- Veiller à ce que le harnais soit bien ajusté mais confortable. un ajustement adéquat.

FIXER LE JOINT FACIAL:

- Tirez sur les sangles (B) pour ajuster l'étanchéité du joint facial.
- Veillez à ce que le joint facial soit positionné correctement contre votre visage afin d'obtenir une bonne étanchéité.
- Vérifier qu'il n'y a pas d'espace ou de zone non adhérente autour du joint afin de garantir une protection maximale.

5.5 RACCORDEMENT DU TUBE

- Alignez les broches du connecteur à verrouillage rotatif du tube avec les broches du connecteur à verrouillage rotatif du PAPR. sortie d'air.
- Pousser le connecteur dans la sortie d'air jusqu'à ce qu'il soit complètement inséré.
- Tournez dans le sens des aiguilles d'une montre pour verrouiller les goupilles en place.

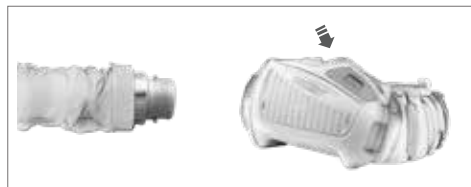

Connexion à la tête de réseau:

- Alignez l'autre extrémité du connecteur twist-lock du tube avec l'orifice supérieur de la tête.
- Pousser le connecteur dans le port jusqu'à ce qu'il soit complètement inséré.
- Tournez dans le sens des aiguilles d'une montre pour verrouiller les goupilles en place.



⚠ Vérifiez que le tube du respirateur est bien connecté. Si le tube est cassé, remplacez-le.

5.6 TEST DE DÉBIT D'AIR ET D'ALARME

Test de débit d'air:

- (A) Insérer le débitmètre à l'extrémité du tube.
- (B) Connectez le tube à l'unité turbo du PAPR et tournez-le dans le sens des aiguilles d'une montre pour le verrouiller.
- (C) Appuyez sur le bouton ON. Tenir le tube verticalement au niveau des yeux.
- (A) Le débit d'air est suffisant si le marbre atteint le niveau de débit minimum O.

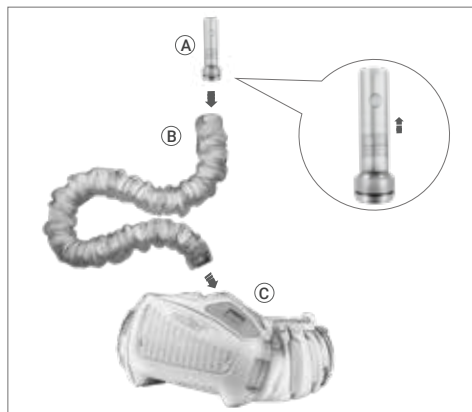

⚠ Le débit d'air doit être testé avant l'utilisation. Si la bille ne peut pas atteindre le niveau de débit minimum, n'utilisez pas le système. Changez le filtre ou la batterie et testez à nouveau le débit d'air.

Test d'alarme:

- (B) Couvrir le tube avec la main
- (C) Attendre l'alarme pendant environ 15 secondes.

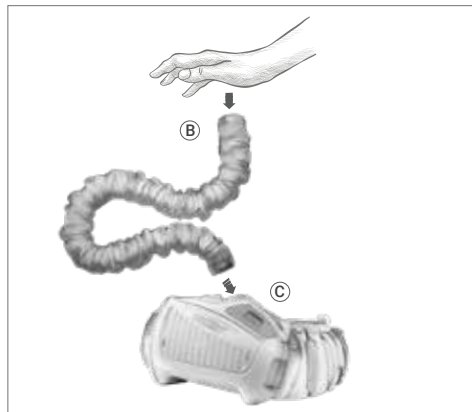

⚠ Si l'alarme ne se déclenche pas, cela indique un dysfonctionnement. Veuillez faire réparer ou remplacer le système respiratoire.

FRENCH (FR)

6. INSTRUCTION SUR LES OPÉRATIONS

6.1 ÉCRAN LCD

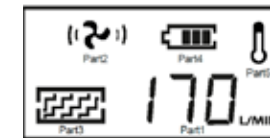

L'écran d'affichage LCD de l'unité PAPR fournit les informations suivantes:

1. Affiche les données du débit d'air actuel
2. Indique le niveau du flux d'air
3. Affiche l'état du filtre
4. Affiche la batterie
5. Indique la température de la batterie (visible uniquement lorsque la batterie est à haute température)

L'un de ces indicateurs clignotera en cas de dysfonctionnement.

6.2 OPÉRATIONS

1. Arrêt de l'unité turbo:

- Pour éteindre l'unité turbo, appuyez sur la touche OFF et maintenez-la enfoncée pendant plus de 3 secondes.

2. Activation du mode veille:

- L'unité PAPR passera automatiquement en mode veille si l'écran de l'unité PAPR est éteint. le turbo reste éteint pendant plus de 30 minutes.
- Pour réactiver le système à partir du mode veille, appuyez sur la touche ON.

3. Conditions de fonctionnement:

- Veillez à ce que l'unité PAPR soit utilisée dans les limites de la plage de température de -5°C à +55°C.
- Maintenir l'humidité relative en dessous de 90 % pendant le fonctionnement.

5.7 ENTRETIEN ET STOCKAGE

Inspectez l'équipement quotidiennement et vérifiez toujours qu'il ne présente aucun signe de dysfonctionnement ou de dommage visible.

Entretien:

- L'unité du système respiratoire doit être vérifiée régulièrement et doit être remplacée si elle est endommagée et provoque des fuites.
- Le filtre doit être remplacé s'il est cassé ou s'il est obstrué et ne laisse pas passer suffisamment d'air.
- Le tube respiratoire doit être remplacé s'il est cassé ou crevassé.
- La batterie doit être chargée lorsque l'alarme de batterie faible retentit.
- Utilisez un chiffon doux pour essuyer les surfaces externes. N'utilisez PAS l'eau.
- Le filtre doit être remplacé en même temps que le pré-filtre.

Stockage:

- Le système respiratoire doit être stocké dans un endroit sec et propre, dans une plage de température allant de -10 °C à +55 °C et une humidité relative inférieure à 90 %.

• Si l'appareil est stocké à une température inférieure à 0 °C, il faut laisser la batterie se réchauffer pour qu'elle atteigne sa pleine capacité. L'appareil doit être protégé de la poussière, des particules et d'autres contaminations.

- Si l'équipement n'est pas utilisé pendant une longue période, la batterie doit être complètement chargée, retirée de l'appareil respiratoire et stockée séparément.

- Transporter l'appareil dans son emballage d'origine et le tenir à l'écart de la lumière directe du soleil.

NIVEAU DE DÉBIT D'AIR

1 x ON 	Mettre l'appareil en marche en appuyant une fois sur le bouton ON.	
2 x ON 	Appuyez une nouvelle fois sur le bouton ON, le débit d'air est au niveau 1 (~170L/min).	
3 x ON 	Appuyez à nouveau sur le bouton ON, le débit d'air est au niveau 2 (~200L/min).	
4 x ON 	Appuyer à nouveau sur le bouton ON, le débit d'air est au niveau 3 (~230L/min). Appuyez à nouveau sur la touche ON, le débit d'air revient au niveau 1 (~170L/min).	

FRENCH (FR)

7. DÉPANNAGE

PROBLÈME	CAUSE DU PROBLÈME	ACTION
Code d'erreur « E01 » + Warning clignote	<ul style="list-style-type: none"> Le moteur est bloqué Le moteur est endommagé Défaillance de la structure de la soufflerie causée par une force extérieure Défaillance du circuit 	Vérifiez et éliminez la panne physique et redémarrez le système. Retournez chez le revendeur si l'écran LCD affiche toujours E01
Code d'erreur « E02 » + Warning clignote	<ul style="list-style-type: none"> Le moteur est endommagé L'impulseur du moteur frotte l'enveloppe de la soufflerie Le circuit a un courant excessif 	Vérifiez et éliminez la panne physique et redémarrez le système. Retournez chez le revendeur si l'écran LCD affiche toujours E02
Warning clignote + clignote + l'alarme retentit	• Pile faible	Remplacer la pile
Warning clignote + clignote + l'alarme retentit	<ul style="list-style-type: none"> • Filtre bloqué • Tube bloqué 	<ul style="list-style-type: none"> • Éliminer l'obstruction et/ou remplacer le filtre • Nettoyer le tube
Warning clignote + l'alarme retentit	• Température élevée de la batterie	Arrêter de travailler et se reposer
Pas de flux d'air, pas d'alarme	<ul style="list-style-type: none"> • Pas de puissance • Contact de la batterie endommagé 	Charger la batterie et vérifier le contact de la batterie
L'autonomie de la batterie est trop courte	<ul style="list-style-type: none"> • La batterie n'est pas complètement chargée • Le filtre est bloqué • La batterie est endommagée 	<ul style="list-style-type: none"> • Charger la batterie • Éliminer l'obstruction et/ou remplacer le filtre • Remplacer la batterie
L'alimentation en air de la hotte dégage une odeur inhabituelle	<ul style="list-style-type: none"> • Le filtre est cassé • Le tube est cassé • Le casque de soudage est cassé 	<ul style="list-style-type: none"> • Quitter immédiatement la zone actuelle • Changer le filtre • Changer de tube • Changer le casque ADF
Alimentation en air insuffisante du casque	<ul style="list-style-type: none"> • Connecteur du tube respiratoire fissuré • Fuite du tube respiratoire • Le filtre est bloqué 	<ul style="list-style-type: none"> • Vérifier la connexion du tube à la cagoule et à l'unité du système respiratoire • Changer le tube respiratoire • Éliminer l'obstruction, changer le filtre

8. EXPLICATION DU MARQUAGE

Dispositif de filtrage alimenté:

• EN 12941:1998 Appareils de protection respiratoire - Appareils filtrants à ventilation assistée avec casque ou cagoule - Exigences, essais, marquage.

• TH3 P R (SL) classification de l'unité. "TH3" définit le niveau de protection "P R" indique le type de filtre ("P" = particule R = filtre à particules réutilisable) et "SL" reflète que le filtre a été testé contre les particules liquides et solides. matière.

Indicateur sonore d'avertissement:

• Le SparX Double Air PAPR dispose d'une fonction d'alarme sonore et vibratoire. Chaque grille représente une période de 100 ms. Une grille grise correspond à un bip sonore et une grille vide à une période de silence. Si plusieurs grilles continues sont en gris, un bip sonore continu est émis.

Par exemple: Le courant est surchargé, le système émet un son de beep~beep~beep~~~~~.

FRENCH (FR)

100ms par grille

	0	1	2	3	4	5	6	7	8	9	10
Installer la batterie											
Allumer le système											
Modifier la vitesse du flux d'air											
Arrêter le système											
Surcharge de courant											
Blocage de la sortie d'air											
Surchauffe											
Batterie faible											
Blocage du filtre											

9. LISTE DES PIÈCES

SPARX DOUBLE OLED AIR ASSEMBLAGE:

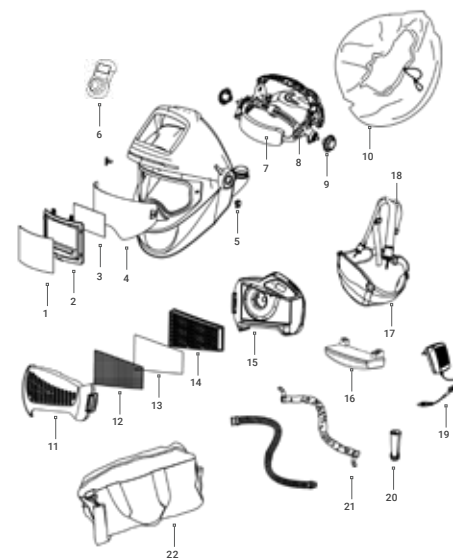

POS.	PIÈCES	NUMÉRO D'ARTICLE
1	Buitenste beschermingslens	13.01.013
2	Filtre automatique (ADF)	13.06.100
3	Lentille de protection intérieure	13.01.117
4	Grande visière intérieure	13.02.411
5	Fixations (courseurs de verrouillage G+D)	13.01.043
6	Télécommande Bluetooth	13.06.105
7	Bandeau	13.02.212
8	Coiffe HG2003	13.01.011
9	Vis-écrou de réglage du harnais	13.01.019
10	Joint d'étanchéité	13.02.201
11	Couvercle du filtre	13.03.101
12	Pare-étincelles	13.03.104
13	Pré-filtre	13.03.103
14	Filtre P3	13.03.102
15	Unité Turbo PAPR	13.03.105
16	Batterie standard	13.03.106
16	Batterie robuste (en option)	13.03.114
17	Ceinture de taille	13.03.108
18	Harnais d'épaule	13.03.108
19	Chargeur de batterie	13.03.110
20	Testeur de débit d'air	13.03.109
21	Tissu anti-incendie et tube respiratoire	13.03.116
22	Sac de transport	13.03.111
	Conteneur de stockage (en option)	13.03.117
	Fermeture Velcro pour le visage	13.02.116

FRENCH (FR)

10. DÉCLARATION DE CONFORMITÉ

CERTIFICATIONS:

Le casque de soudage Shine SparX Double Oled Air avec filtre auto-obscureissant répond aux exigences des équipements de protection des yeux et du visage conformément aux réglementations de l'Autorité nationale de l'environnement de travail pour les normes de sécurité personnelle ainsi qu'aux normes européennes, et porte la qualification CE.

Le règlement auquel cette déclaration s'applique :

Équipements de protection individuelle:
Règlement (UE) 2016/425

Cette déclaration couvre le(s) produit(s) suivant(s):

13.03.200 (SHINE SPARX DOUBLE OLED AIR PAPR)

- Filtre de soudage à assombrissement automatique : SPARX
- Coque de casque : SPARX AIR
- Lentille de protection extérieure : PL-5004
- Système d'air frais (système de filtration) : P1000

La base sur laquelle cette conformité est déclarée :

Le fabricant déclare que le(s) produit(s) mentionné(s) a/ont été testé(s) conformément aux normes suivantes relatives aux équipements de protection individuelle et qu'il(s) y répond(ent):

- DIN EN 379:2009-07
- EN 175:1997
- EN 166:2002-04
- EN 12941:1998/A2003/A2008

CES PRODUITS ONT ÉTÉ TESTÉS ET CERTIFIÉS PAR:

EN CERTIFICAT		NUMÉRO DE L'ORGANISME NOTIFIÉ	NUMÉRO DE CERTIFICAT
DIN EN 379:2009-07	ECS GMBH, Hüttfeldstrasse 50, 73430 Aalen, Germany	EU no. 1883	C2824.1CSS
EN 175:1997	ECS GMBH, Hüttfeldstrasse 50, 73430 Aalen, Germany	EU no. 1883	C2625.1CSS
DIN EN 166:2002-04	DIN Certo Gesellschaft Für konformitätsbewertung mbH, Alboinstrasse 56, 12103 BERLIN, Germany	EU no. 0196	C5683CSS/R2
EN12941:1998 EN12941:1998/A2003 EN12941:1998/A2008	VUBP Occupational Safety Research Institute, Jeruzalémská 1283/9, 110 00 Praha 1, Czech Republic	EU no. 1024	1024/E-010/2020

Importateur:

Riconlas B.V.
Tinstraat 28, 2984AN
Ridderkerk Netherlands



Toine van der Valk
Managing Partner
Riconlas B.V.

Fabricant:

Changzhou Shine Science & Technology Co. Ltd
No. 318 Wuyi Road
Economic Development Zone
Changzhou 213025 Jiangsu, China

SPANISH (ES)

¡LEA Y COMPRENDA TODAS LAS INSTRUCCIONES ANTES DE UTILIZAR EL EQUIPO!

El sistema de respirador está diseñado para proteger a los usuarios que trabajan en entornos contaminados. El equipo filtra el aire contaminado mediante un filtro soplador incorporado, suministrando aire fresco desde el tubo de respiración a la pantalla facial de soldadura. Este dispositivo combina la protección facial y respiratoria para mejorar la seguridad y la comodidad durante la soldadura. Lea atentamente las instrucciones antes de desembalar el equipo. Para una correcta utilización, consulte las instrucciones de uso o póngase en contacto con el fabricante para obtener ayuda.

ADVERTENCIAS E INSTRUCCIONES DE SEGURIDAD

POR SU SEGURIDAD:

- ⚠️ • Si no está seguro de la concentración de contaminación o del rendimiento del equipo, consulte al ingeniero de seguridad industrial.
- ⚠️ • Los sistemas de mascarillas de respiración sólo deben ser manejados por personal formado y personal cualificado.
- ⚠️ • Garantizar la comprensión de que los ritmos de trabajo elevados pueden causar presión negativa durante el pico de inhalación.
- ⚠️ • Preste atención a posibles usos indebidos, como lazos en las mangueras o cables que se enreden.
- ⚠️ • Si los dispositivos de respiración están apagados, espere poca o ninguna protección respiratoria; abandone el lugar de trabajo y quítese el arnés para evitar la acumulación de CO₂.

- ⚠️ • Los filtros deben fijarse a la unidad PAPR, no directamente al casco.

- ⚠️ • Utilice filtros marcados con la clasificación EN 12941 para correcto funcionamiento del dispositivo.

NO LO HAGAS:

- ⚠️ • No utilice el SparX Double Air con la unidad de soplado desconectada.
- ⚠️ • No utilice el SparX Double Air en atmósferas que sean inmediatamente peligrosas para la higiene o la salud del usuario, o en las que el contenido de oxígeno sea inferior al 19,5%, o contengan sustancias desconocidas.

- ⚠️ • No utilice el SparX Double Air en atmósferas explosivas.

- ⚠️ • No utilizar en espacios reducidos o mal ventilados

NOTA IMPORTANTE:

- ⚠️ • Evite tocar las partes móviles del aparato.
- ⚠️ • Evitar la entrada de agua u otros líquidos en el impulsor cámara, el filtro o el compartimento de las pilas.
- ⚠️ • El incumplimiento de estas advertencias e instrucciones de funcionamiento puede provocar lesiones personales graves. El fabricante no asume ninguna responsabilidad por lesiones derivadas de un uso o selección incorrectos del equipo.

CONTENU

1. Homologaciones
2. Garantía
3. Antes de usar
4. Datos técnicos
5. Desembalaje y montaje
 - 5.1. Sustitución del filtro
 - 5.2. Instalación de la batería y carga
 - 5.3. Fijación de la unidad PAPR al cinturón
 - 5.4. Instalación
 - 5.5. Conexión del tubo
 - 5.6. Prueba de flujo de aire y alarma
 - 5.7. Mantenimiento y almacenamiento
6. Instrucción de operaciones
 - 6.1. Pantalla LCD
 - 6.2. Operaciones
7. Solución de problemas
8. Explicación del marcado
9. Lista de piezas
10. Declaración de conformidad

1. HOMOLOGACIONES

El sistema de respirador cumple los requisitos de Reglamento EPI 2016/425 y norma europea EN 12941:1998+A2:2008, clasificado como TH3 P R S L. Proporciona filtrado aire a través de un tubo de respiración a un casco de soldador, adecuado para entornos que requieren protección respiratoria de clase TH3P contra la contaminación por partículas.

Todos los componentes utilizados en el sistema de respirador deben estar aprobados por el fabricante y utilizarse de acuerdo con las instrucciones proporcionadas en este manual.

TENGA EN CUENTA:

- La homologación del producto no es válida si se utilizan piezas o componentes no homologados.
- Sólo pueden utilizarse conjuntamente el filtro de partículas y el prefiltro especificados para este sistema. En ningún caso deben utilizarse filtros de otros fabricantes.

2. GARANTÍA

24 meses de garantía en el casco de soldadura SparX Double Air ADF, 12 meses en la unidad PAPR contra defectos mecánicos o eléctricos, y 6 meses de garantía en la batería. Cambiamos o reparamos las piezas defectuosas dentro del periodo de garantía.

CONDICIONES: Sólo uso previsto, no mal uso, accidente, modificación o reparación. Póngase en contacto con el vendedor para reclamaciones. Excluye el desgaste normal.

SPANISH (ES)

3. ANTES DE USAR

1. Avant chaque utilisation, vérifiez que le système respiratoire n'est pas endommagé et qu'il fonctionne correctement. Avant d'utiliser le système respiratoire, testez le débit d'air pour vérifier qu'il fournit un volume d'air adéquat.

2. Portez toujours le système respiratoire et n'enlevez pas le chapeau ou n'éteignez pas l'unité de filtration d'air avant d'être sorti de la zone contaminée, sinon il y a un risque de concentration élevée de CO2 tandis que le niveau d'oxygène dans le chapeau diminue, ce qui ne donne qu'une protection limitée ou nulle.

4. DATOS TÉCNICOS

MODELO: PAPR SYSTEM	
Caudal de aire	170L/min 200L/min 230L/min
Sistema	El sistema automático de detección y control proporciona aire constantemente estable.
Interruptor	3 niveles de control de flujo de aire interruptor de encendido-apagado automático después de 30 minutos sin uso.
Pantalla LCD	Nivel de flujo de aire, datos de la batería, estado del filtro y estado de carga.
Advertencia	Batería baja, filtro saturado, flujo de aire bloqueado, bajo flujo de aire y alta temperatura de la batería.
Duración de la batería	Batería estándar: NIVEL 1: >10H NIVEL 2: > 8H NIVEL 3: > 6H Batería de alta resistencia: NIVEL 1: >15H NIVEL 2: > 12H NIVEL 3: > 10H
Tiempo de carga	Batterie standard : 3,5H Batterie robuste : 5H
Frecuencia de carga	≥500
Temperatura de uso	- 5°C ~ + 55°C
Certificaciones	CE EN 12941.1998 + A2:2008

5. DESEMBALAJE Y MONTAJE

Compruebe que el embalaje no esté dañado cuando lo reciba e inspeccione todos los componentes para detectar posibles problemas de transporte. Asegúrese de que el dispositivo está completamente montado, operativo y todas las piezas están presentes. Cualquier componente defectuoso o dañado debe ser reemplazado inmediatamente antes de utilizar el dispositivo.

El paquete debe incluir:

1. El casco SparX Double Air + Mando a distancia Bluetooth + Cargador
2. Sistema respiratorio con purificador de aire motorizado (PAPR) (unidad turbo + filtros + cinturón)
3. El tubo, su tela antiflujo y los dos accesorios de los extremos.
4. Batería de iones de litio
5. El arnés de hombro
6. El cargador de baterías de iones de litio
7. El comprobador de caudal de aire
8. La bolsa de transporte

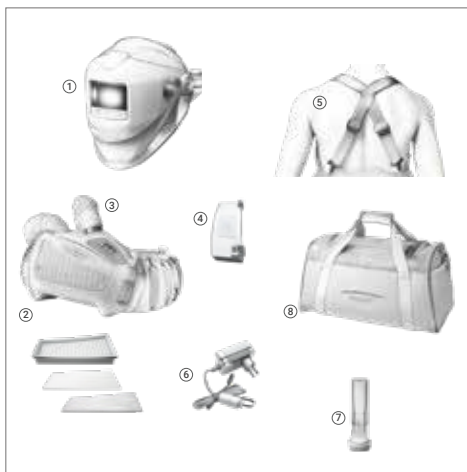

5.1 SUSTITUCIÓN DE FILTROS

En caso de uso intensivo, compruebe periódicamente la limpieza del filtro y cámbielo cuando lo requiera el sistema. Como medida de seguridad, cambie el filtro principal al menos una vez cada tres meses.



3. Saque los filtros usados de la tapa del filtro (A + B).

4. Si el parachispas de filtración (C) está sucio, límpielo o reemplazarlo.

5. Siga las instrucciones que aparecen en la imagen para volver a montar el filtro.

6. Vuelva a colocar la cubierta del filtro en la unidad PAPR, presione el pestillo (1) hasta que haga clic para bloquear la cubierta en su lugar.

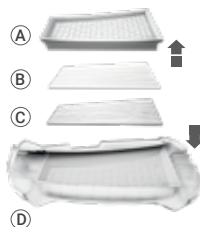

SPANISH (ES)

5.2 INSTALACIÓN DE LA BATERÍA Y CARGA INDICACIÓN DE LA BATERÍA:

- La batería se entrega parcialmente cargada. **Debe ser cargado al 100% (4 bares) antes del primer uso.**
- Se recomienda cargar las baterías al 100% antes de cada utilize

CARGADOR:

- El cargador no debe utilizarse para nada más que para lo que ha sido diseñado.
- No cargue la batería en una zona potencialmente explosiva.
- El cargador sólo debe utilizarse en interiores

ALMACENAMIENTO DE BATERÍAS:

- La batería se descarga sola tras largos periodos de almacenamiento

- Cargue siempre la batería si el dispositivo ha estado almacenado durante más de 15 días.

- **Cuando la batería es nueva o ha estado almacenada durante más de 3 meses, cárguela y descárguela al menos dos veces seguidas para alcanzar la capacidad de carga nominal.**

CARGA DE BATERÍA:



- Conecte la batería al cargador. El conector está encima de la batería.
- La batería puede cargarse mientras está instalada en la unidad PAPR o por separado.

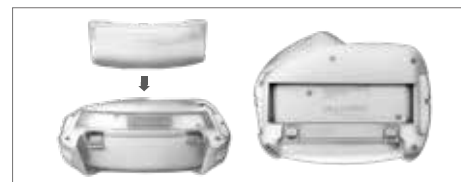

- Coloque la batería en la ranura designada en la parte posterior de la unidad PAPR.
- El estado de carga se indica mediante un LED rojo en la red eléctrica cargador
- Una vez finalizada la carga, el aparato entra en modo de carga flotante: el LED rojo se apaga y el LED verde se enciende.
- Asegúrese de que la batería esté bien bloqueada en su posición.
- Para extraer la batería, tire del interruptor hacia abajo para desbloquearla y, a continuación, levántela.

- ⚠ **NO** mantengas el cargador enchufado a la red eléctrica si no está en uso.

5.3 FIJACIÓN DE LA UNIDAD PAPR A LA CINTA

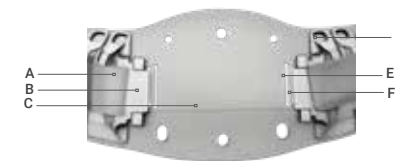

Identifique los componentes:

A	Cinturón Velcro	D	Anillas de cinturón
B	Soporte del cinturón	E	Bucle 1
C	Acolchado del cinturón	F	Bucle 2

1. Dé la vuelta a la unidad PAPR y colóquela (según la figura 1).

2. Pase el velcro (A) por las ranuras de la parte posterior de la unidad PAPR en ambos lados (según la figura 1).

3. Pase el velcro por el bucle 1 de ambos lados (E) en el acolchado del cinturón (C).

4. Asegúrese de que el soporte de la correa en ambos lados (B) está correctamente instalado en las ranuras de la parte posterior de la unidad (según la figura 2).

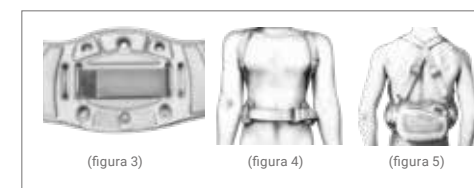
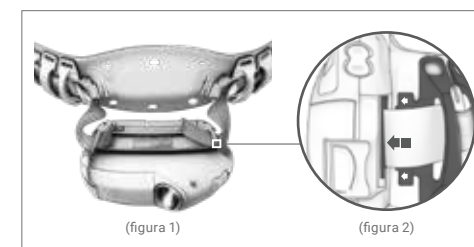

5. Una vez que el velcro (A) y el soporte del cinturón (B) estén colocados, fije firmemente el velcro (A) en el acolchado trasero del cinturón. (según la figura 3)

6. Fije el arnés a los cuatro anillos de plástico (D) del cinturón, tal como se muestra en la (figura 5).

7. Coloque el cinturón alrededor de la cintura y ajuste los dos extremos. Si el cinturón está demasiado flojo, ajústelo hasta conseguir un ajuste cómodo y seguro. (figura 4)

8. Coloque la unidad PAPR alrededor de la cintura en el centro de la parte trasera para minimizar el riesgo de que la unidad o el tubo queden atrapados en uso. (figura 5)

SPANISH (ES)

5.4 INSTALACIÓN

Un sellado facial correctamente colocado y apretado es crucial para una protección eficaz. Un sellado inadecuado puede comprometer la seguridad proporcionada por el equipo.

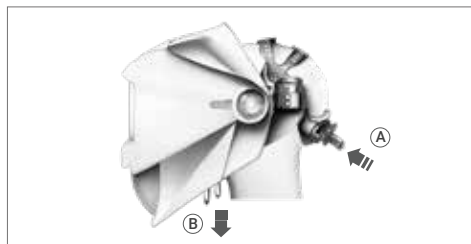

AJUSTE EL ARNÉS:

- Localice el botón de ajuste (A) en el arnés.
- Para aflojar: empuje y gire el pomo hacia la izquierda.
- Para apretar: empuje y gire el pomo hacia la derecha.
- Asegúrese de que el arnés esté ajustado pero sea cómodo de llevar un ajuste adecuado.

ASEGURE EL SELLO FACIAL:

- Tire de las correas (B) para ajustar la estanqueidad del cierre facial.
- Asegúrese de que la junta facial está colocada correctamente contra su cara para conseguir un sellado adecuado.
- Compruebe que no haya huecos ni zonas sueltas alrededor de la junta para garantizar la máxima protección.

5.5 CONEXIÓN DEL TUBO

- Alinee las clavijas del conector giratorio del tubo con el PAPR salida de aire.
- Introduzca el conector en la salida de aire hasta el fondo.
- Gire en el sentido de las agujas del reloj para bloquear los pasadores.



Conexión a la parte superior de la cabeza:

- Alinee el otro extremo del conector giratorio del tubo con el puerto superior de la cabeza.
- Empuje el conector en el puerto hasta que esté completamente insertado.
- Gire en el sentido de las agujas del reloj para bloquear los pasadores.



- ⚠ Compruebe que el tubo del respirador está bien conectado. Si el tubo está roto, sustitúyalo.

5.6 PRUEBA DE FLUJO DE AIRE Y ALARMA

Prueba de flujo de aire:

- (A) Inserte el caudalímetro en la punta del tubo.
- (B) Conecte el tubo a la unidad turbo del PAPR y gírelo en el sentido de las agujas del reloj para bloquearlo.
- (C) Pulse el botón ON. Sujete el tubo verticalmente a la altura de los ojos.
- (A) El caudal de aire es suficiente si la canica alcanza el nivel de caudal mínimo O.

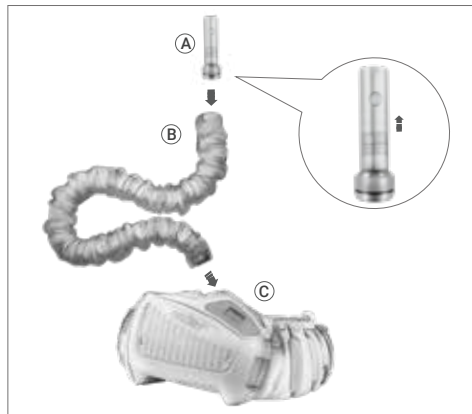

- ⚠ El caudal de aire debe probarse antes de utilizar el sistema. Si la canica no alcanza el caudal mínimo, no utilice el sistema. Cambie el filtro o la batería y vuelva a probar el flujo de aire.

Prueba de alarma:

- (B) Tapa el tubo con la mano
- (C) Espere a que la alarma aproximadamente 15 segundos.

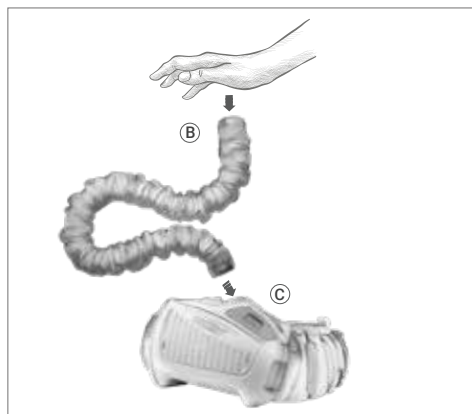

- ⚠ Si la alarma no se activa, indica un mal funcionamiento. Solicite la reparación o sustitución del sistema de respiración.

SPANISH (ES)

5.7 MANTENIMIENTO Y ALMACENAMIENTO

Inspeccione el equipo a diario y compruebe siempre si se produce algún signo de mal funcionamiento o algún daño visible.

Mantenimiento:

- La unidad del sistema del respirador debe revisarse periódicamente y debe cambiarse si está dañada y provoca fugas.
- El filtro debe cambiarse si está roto, o si está obstruido y no da suficiente caudal de aire.
- El tubo de respiración debe cambiarse si está roto o tiene grietas.
- La batería debe estar cargada cuando suene la alarma de batería baja.
- Utilice un paño suave para limpiar las superficies externas. NO utilice agua.
- El filtro debe sustituirse junto con el prefiltro.

Almacenamiento:

- El sistema de respirador debe guardarse en un lugar seco y limpio, en un intervalo de temperatura de -10 °C a +55 °C y una humedad relativa inferior al 90% HR.

• Si el equipo se almacena a una temperatura inferior a 0 °C, debe dejarse que la batería se caliente para alcanzar su plena capacidad. El aparato debe protegerse del polvo, partículas y otros contaminantes.

- Si el equipo no se va a utilizar durante mucho tiempo, la batería debe cargarse completamente, extraerse de la unidad del sistema de respiración y guardarse por separado.

- Transporte el equipo con la caja de embalaje original y manténgalo alejado de la luz solar directa.

6. INSTRUCCIÓN DE OPERACIONES

6.1 PANTALLA LCD

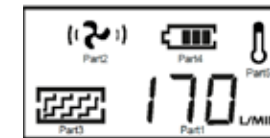

La pantalla LCD de la unidad PAPR proporciona la siguiente información:

1. Muestra los datos del caudal de aire actual
2. Muestra el nivel del flujo de aire
3. Muestra el estado del filtro
4. Muestra la batería
5. Muestra la temperatura de la batería (solo es visible cuando la batería tiene una temperatura alta)

Cualquiera de estos indicadores parpadeará si hay alguna disfunción.

6.2 OPERACIONES

1. Apagado de la unidad turbo:

- Para apagar la unidad turbo, mantenga pulsado el botón OFF durante más de 3 segundos.

2. Activación del modo reposo:

- La unidad PAPR entrará automáticamente en modo de reposo si el la unidad turbo permanece apagada durante más de 30 minutos.
- Para reactivar el sistema desde el modo de reposo, pulse el botón ON.

3. Condiciones de funcionamiento:

- Asegúrese de que la unidad PAPR funciona dentro de los de -5°C a +55°C.
- Mantener la humedad relativa por debajo del 90% HR durante el funcionamiento.

NIVEL DE CAUDAL DE AIRE		
1 x ON 	Encienda el aparato pulsando una vez el botón ON.	
2 x ON 	Pulse el botón ON una vez más, el flujo de aire está en el nivel 1 (~170L/min).	
3 x ON 	Pulse de nuevo el botón ON, el caudal de aire se sitúa en el nivel 2 (~200L/min).	
4 x ON 	Pulse de nuevo el botón ON, el caudal de aire se sitúa en el nivel 3 (~230L/min). Pulse de nuevo el botón ON, el caudal de aire vuelve al nivel 1 (~170L/min).	

SPANISH (ES)

7. SOLUCIÓN DE PROBLEMAS

PROBLEMA	CAUSA DEL PROBLEMA	ACCIÓN
Código de avería « E01 » + Warning Parpadea	<ul style="list-style-type: none"> El motor está atascado El motor está dañado Fallo de la estructura del soplador causado por la fuerza exterior Fallo del circuito 	Compruebe y elimine el fallo físico y reinicie el sistema. Vuelva al distribuidor si la pantalla LCD sigue mostrando E01
Código de avería « E02 » + Warning Parpadea	<ul style="list-style-type: none"> El motor está dañado El impulsor del motor roza la carcasa del soplador El circuito tiene una corriente excesiva 	Compruebe y elimine el fallo físico y reinicie el sistema. Vuelva al distribuidor si la pantalla LCD sigue mostrando E02
Parpadea + Parpadea + Warning Sonidos de alarma	• Batería baja	Cambiar la batería
Parpadea+ Parpadea + Warning Sonidos de alarma	<ul style="list-style-type: none"> Filtro bloqueado Tubo bloqueado 	<ul style="list-style-type: none"> Eliminar la obstrucción y/o cambiar el filtro Limpiar el tubo
Parpadea + Sonidos de alarma	• Alta temperatura de la batería	Dejar de trabajar y descansar
No hay flujo de aire, no hay alarma	<ul style="list-style-type: none"> Sin energía Contacto de la batería dañado 	Cargue la batería y compruebe el contacto de la bater
La autonomía de la batería es demasiado corta	<ul style="list-style-type: none"> La batería no está completamente cargada El filtro está bloqueado La batería está dañada 	<ul style="list-style-type: none"> Cargar la batería Eliminar la obstrucción y/o cambiar el filtro Cambiar la batería
El suministro de aire a la campana huele de forma inusual	<ul style="list-style-type: none"> El filtro está roto El tubo está roto El casco de soldadura está roto. 	Abandonar inmediatamente la zona actual <ul style="list-style-type: none"> Cambiar el filtro Cambiar tubo Cambiar casco ADF
Suministro insuficiente de aire al casco	<ul style="list-style-type: none"> Conector del tubo de respiración agrietado Fuga del tubo de respiración El filtro está bloqueado 	<ul style="list-style-type: none"> Compruebe la conexión del tubo a la unidad del sistema de capucha y respirador Cambiar el tubo de respiración Eliminar obstrucción, cambiar filtro

8. EXPLICACIÓN DEL MARCADO

Dispositivo de filtrado motorizado:

• EN 12941:1998 Equipos de protección respiratoria - Equipos filtrantes eléctricos con casco o capuz - Requisitos, ensayos, marcado.

• Clasificación TH3 P R (SL) de la unidad. "TH3" define el nivel de protección "P R" indica el tipo de filtro ("P" = partículas filtro, "R" = Tipo reutilizable de filtros de partículas) y "SL" refleja que el filtro ha sido probado contra partículas de líquidos y sólidos asuntu.

Indicador sonoro de advertencia:

• El SparX Double Air PAPR tiene función de alarma por sonido y vibración. Cada cuadrícula representa un periodo de 100 ms. El gris es el sonido del pitido y la rejilla en blanco es un periodo de silencio. Si varias rejillas continuas están en gris entonces hay un pitido continuo.

Por ejemplo: La corriente está sobrecargada, el sistema suena como **bip~bip~bip~~~~~**.

SPANISH (ES)

100 ms por cuadrícula

	0	1	2	3	4	5	6	7	8	9	10
Instalar la batería											
Encender el sistema											
Cambiar la velocidad del flujo de aire											
Apagar el sistema											
Sobrecarga de corriente											
Vastgelopen luchtuitlaat											
Oververhitting											
Batterij bijna leeg											
Filter vastgelopen											

9. LISTA DE PIEZAS

CONJUNTO SPARX DOBLE OLED AIR:

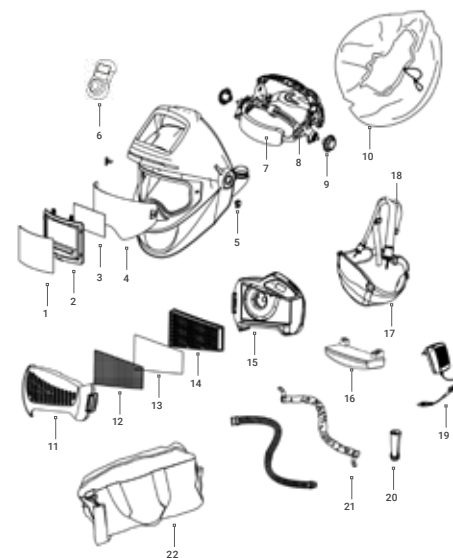

POS.	PIEZAS	NÚMERO DE ARTÍCULO
1	Lente de protección exterior	13.01.013
2	Filtro automático (ADF)	13.06.100
3	Lente de protección interior	13.01.117
4	Visera interior grande	13.02.411
5	Fijaciones (correderas de cierre L+R)	13.01.043
6	Mando a distancia Blue-tooth	13.06.105
7	Cinta para el sudor	13.02.212
8	Casco HG2003	13.01.011
9	Tuerca-tornillo de ajuste del arnés	13.01.019
10	Sello facial	13.02.201
11	Tapa del filtro	13.03.101
12	Parachispas	13.03.104
13	Prefiltro	13.03.103
14	Filtro P3	13.03.102
15	Unidad Turbo PAPR	13.03.105
16	Batería estándar	13.03.106
16	Batería de alta resistencia (opcional)	13.03.114
17	Cinturón	13.03.108
18	Arnés de hombro	13.03.108
19	Cargador de batería	13.03.110
20	Comprobador de caudal de aire	13.03.109
21	Paño antiincendios y tubo de respiraciónrespiratoire	13.03.116
22	Bolsa de transporte	13.03.111
	Recipiente de almacenamiento (opcional)	13.03.117
	Cierre facial Velcro	13.02.116

SPANISH (ES)

10. DECLARACIÓN DE CONFORMIDAD

CERTIFICACIONES:

La careta de soldar Shine SparX Double Oled Air con filtro auto-oscurecedor cumple los requisitos de los equipos de protección ocular y facial de acuerdo con la normativa de la Autoridad Nacional del Entorno de Trabajo para las normas de seguridad personal, así como las normas europeas, y lleva la calificación CE.

Reglamento al que se aplica la presente declaración:

Equipos de protección individual:
Reglamento (UE) 2016/425

La base sobre la que se declara esta conformidad:

El fabricante declara que el/los producto(s) mencionado(s) ha(n) sido probado(s) de acuerdo con las siguientes normas relativas a los equipos de protección individual y las cumple(n):

- DIN EN 379:2009-07
- EN 175:1997
- EN 166:2002-04
- EN 12941:1998/A2003/A2008

Diese Erklärung bezieht sich auf das/die folgende(n) Produkt(e):

13.03.200 (SHINE SPARX DOUBLE OLED AIR PAPR)

- Filtro de soldadura de oscurecimiento automático: SPARX
- Calota del casco: SPARX AIR
- Lente de protección exterior: PL-5004
- Sistema de aire fresco (sistema de filtro): P1000

ESTOS PRODUCTOS HAN SIDO PROBADOS Y CERTIFICADOS POR:

EN CERTIFICADO		NÚMERO DE ORGANISMO NOTIFICADO	NÚMERO DE CERTIFICADO
DIN EN 379:2009-07	ECS GMBH, Hüttfeldstrasse 50, 73430 Aalen, Germany	EU no. 1883	C2824.1CSS
EN 175:1997	ECS GMBH, Hüttfeldstrasse 50, 73430 Aalen, Germany	EU no. 1883	C2625.1CSS
DIN EN 166:2002-04	DIN Certo Gesellschaft Für konformitätsbewertung mbH, Alboinstrasse 56, 12103 BERLIN, Germany	EU no. 0196	C5683CSS/R2
EN12941:1998 EN12941:1998/A2003 EN12941:1998/A2008	VUBP Occupational Safety Research Institute, Jeruzalémská 1283/9, 110 00 Praha 1, Czech Republic	EU no. 1024	1024/E-010/2020

Importador:

Riconlas B.V.
Tinstraat 28, 2984AN
Ridderkerk Netherlands

Toine van der Valk
Managing Partner
Riconlas B.V.

Fabricante:

Changzhou Shine Science & Technology Co. Ltd
No. 318 Wuyi Road
Economic Development Zone
Changzhou 213025 Jiangsu, China

ITALIAN (IT)

LEGGERE E COMPRENDERE TUTTE LE ISTRUZIONI PRIMA DI UTILIZZARE L'APPARECCHIATURA!



Il sistema di respiratori è progettato per proteggere gli utenti che lavorano in ambienti contaminati. L'apparecchiatura filtra l'aria contaminata mediante un filtro soffiante incorporato, convogliando l'aria fresca dal tubo di respirazione allo schermo facciale di saldatura. Questo dispositivo combina la protezione del viso e della respirazione per migliorare la sicurezza e il comfort durante la saldatura. Leggere attentamente le istruzioni prima di disimballare l'apparecchio. Per una corretta guida all'uso, consultare le istruzioni per l'uso o contattare il produttore per assistenza.

AVVERTENZE E ISTRUZIONI DI SICUREZZA

PER LA VOSTRA SICUREZZA:

- ⚠ • In caso di dubbi sulla concentrazione di inquinamento o sulle prestazioni dell'apparecchiatura, consultare il tecnico della sicurezza industriale.
- ⚠ • I sistemi di respirazione devono essere azionati solo da personale addestrato e personale qualificato.
- ⚠ • Assicurare la comprensione del fatto che ritmi di lavoro elevati possono causare una pressione negativa durante i picchi di inalazione.
- ⚠ • Prestare attenzione a potenziali usi impropri, come tubi o cavi che si impigliano.
- ⚠ • Se i respiratori sono spenti, la protezione respiratoria è scarsa o nulla; lasciare il posto di lavoro e togliere il copricapo per evitare l'accumulo di CO₂.
- ⚠ • I filtri devono essere fissati all'unità PAPR e non direttamente al casco.

- ⚠ • Utilizzare filtri contrassegnati dalla classificazione EN 12941 per prestazioni corrette del dispositivo.

NON:

- ⚠ • Non utilizzare SparX Double Air con l'unità di soffiaggio spenta.
- ⚠ • Non utilizzare SparX Double Air in atmosfere immediatamente pericolose per l'igiene o la salute dell'utente o in cui il contenuto di ossigeno è inferiore al 19,5% o contiene sostanze sconosciute.
- ⚠ • Non utilizzare SparX Double Air in atmosfere esplosive.
- ⚠ • Non utilizzare in spazi ristretti o scarsamente ventilati.

NOTA IMPORTANTE:

- ⚠ • Evitare di toccare le parti mobili del dispositivo.
- ⚠ • Impedire l'ingresso di acqua o altri liquidi nella girante camera, filtro o vano batteria.
- ⚠ • La mancata osservanza di queste avvertenze e istruzioni operative può causare gravi lesioni personali. Il produttore non si assume alcuna responsabilità per le lesioni derivanti da un uso o da una scelta errati dell'apparecchiatura.

CONTENUTO

1. Approvazioni
2. Garanzia
3. Prima dell'uso
4. Dati tecnici
5. Disimballaggio e montaggio
 - 5.1. Sostituzione del filtro
 - 5.2. Installazione della batteria e ricarica
 - 5.3. Fissare l'unità PAPR alla cintura
 - 5.4. Montaggio
 - 5.5. Collegamento del tubo
 - 5.6. Flusso d'aria e test di allarme
- 5.7. Manutenzione e stoccaggio
6. Istruzioni operative
 - 6.1. Display LCD
 - 6.2. Operazioni
7. Risoluzione dei problemi
8. Spiegazione della marcatura
9. Elenco delle parti
10. Dichiarazione di conformità

1. APPROVAZIONI

Il sistema di respiratori è conforme ai requisiti di Regolamento DPI 2016/425 e norma europea EN 12941: 1998+A2:2008, classificato come TH3 P R S L. Fornisce un filtro aria attraverso un tubo di respirazione a un casco da saldatura, adatto agli ambienti che richiedono una protezione respiratoria di classe TH3P contro la contaminazione da particolato.

Tutti i componenti utilizzati nel sistema respiratorio devono essere approvati dal produttore e devono essere utilizzati in conformità alle istruzioni fornite in questo manuale.

NOTA BENE:

- L'omologazione del prodotto non è valida se si utilizzano parti o componenti non approvati.
- È possibile utilizzare solo il filtro antiparticolato e il prefiltro specificati per questo sistema. I filtri di altri produttori non devono essere utilizzati in nessun caso.

2. GARANZIA

24 mesi di garanzia sul casco per saldatura SparX Double Air ADF, 12 mesi sull'unità PAPR contro difetti meccanici o elettrici e 6 mesi di garanzia sulla batteria. Sostituiamo o ripariamo le parti difettose entro il periodo di garanzia.

CONDIZIONI: Uso previsto, nessun uso improprio, incidente, modifica o riparazione. Contattare il rivenditore per eventuali reclami. Esclude la normale usura.

3. PRIMA DELL'USO

1. Prima di ogni utilizzo, ispezionare il sistema del respiratore per verificare che non sia danneggiato e che funzioni correttamente. Prima di utilizzare il respiratore, testare il flusso d'aria per verificare che fornisca un volume d'aria adeguato.

2. Indossare sempre il sistema di respirazione e non rimuovere la calotta o spegnere l'unità di filtraggio dell'aria fino a quando non si è fuori dall'area contaminata; in caso contrario, c'è il rischio di un'elevata concentrazione di CO₂, mentre il livello di ossigeno nella calotta si abbassa e quindi la protezione è scarsa o nulla.

4. DATI TECNICI

MODELLO: SISTEMA PAPR

Portata d'aria	170L/min 200L/min 230L/min
Sistema	El sistema automático de detección y control proporciona aire constantemente estable.
Interruttore	3 niveles de control de flujo de aire interruptor de encendido-apagado automático después de 30 minutos sin uso.
Display LCD	Nivel de flujo de aire, datos de la batería, estado del filtro y estado de carga.
Avvertenza	Batería baja, filtro saturado, flujo de aire bloqueado, bajo flujo de aire y alta temperatura de la batería.
Durata della batteria	Batteria standard: LIVELLO 1: > 10H LIVELLO 2: > 8H LIVELLO 3: > 6H Batteria per impieghi gravosi: LIVELLO 1: > 15H LIVELLO 2: > 12H LIVELLO 3: > 10H
Tempo di ricarica	Batteria standard: 3,5H Batteria per impieghi gravosi: 5H
Frequenza di carica	≥500
Temperatura di utilizzo	- 5°C ~ + 55°C
Certificazioni	CE EN 12941.1998 + A2:2008

5. DISIMBALLAGGIO E MONTAGGIO

Al momento del ricevimento, verificare che l'imballaggio non sia danneggiato e che tutti i componenti non presentino problemi di trasporto. Assicurarsi che il dispositivo è completamente assemblato, funzionante e tutte le parti sono presenti. Eventuali componenti difettosi o danneggiati devono essere prontamente sostituiti prima di utilizzare il dispositivo.

Il pacchetto deve comprendere:

1. Il casco SparX Double Air + telecomando Bluetooth + caricabatterie
2. Respiratore a purificazione d'aria alimentato (PAPR) (unità turbo + filtri + cintura)
3. Il tubo, il suo telo antincendio ed entrambi i raccordi terminali
4. Batteria agli ioni di litio
5. L'imbracatura a spalla
6. Il caricabatterie per batterie agli ioni di litio
7. Il tester del flusso d'aria
8. La borsa per il trasporto

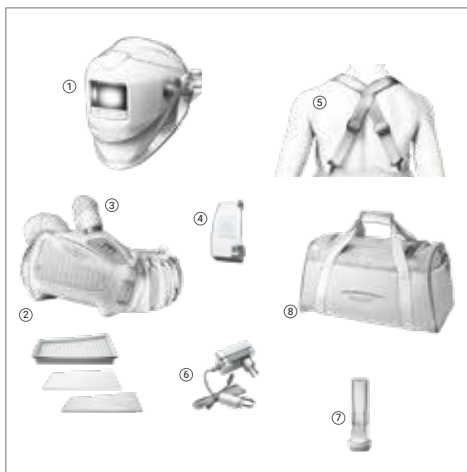

5.1 SOSTITUZIONE DEL FILTRO

In caso di uso intensivo, controllare periodicamente la pulizia del filtro e sostituirlo quando richiesto dal sistema. Come precauzione di sicurezza, sostituire il filtro principale almeno una volta ogni tre mesi.



1. Premere il fermo per sbloccare il coperchio del filtro.

2. Rimuovere il coperchio del filtro.

3. Estrarre i filtri usati dal coperchio del filtro (A + B).

4. Se il parascintille di filtraggio (C) è sporco, pulirlo o sostituirlo.

5. Seguire le istruzioni mostrate nell'immagine per rimontare il filtro.

6. Riposizionare il coperchio del filtro sull'unità PAPR, premere il fermo (1) finché non scatta per bloccare il coperchio in posizione.

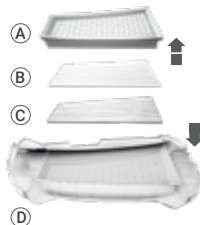

5.2 INSTALLAZIONE DELLA BATTERIA E RICARICA:

- Al momento della consegna, la batteria è parzialmente carica. **Deve essere carica al 100% (4 bar) prima del primo utilizzo.**
- Si consiglia di caricare le batterie al 100% prima di ogni utilizzo

CARICABATTERIE:

- Il caricabatterie non deve essere utilizzato per scopi diversi da quelli per cui è stato progettato.
- Non caricare la batteria in un'area potenzialmente esplosiva.
- Il caricabatterie deve essere utilizzato solo in ambienti chiusi

ACCUMULO DELLA BATTERIA:

- La batteria si scarica da sola dopo lunghi periodi di stoccaggio per più di un anno. 15 giorni.

• Caricare sempre la batteria se il dispositivo è stato conservato per più di un anno. 15 giorni.

• **Quando la batteria è nuova o è stata conservata per più di 3 mesi, caricarla e scaricarla almeno due volte di seguito per raggiungere la capacità di carica nominale.**

CARICA DELLA BATTERIA:



- Collegare la batteria al caricabatterie. Il connettore si trova sopra la batteria.
- La batteria può essere caricata mentre è installata nell'unità PAPR o separatamente.

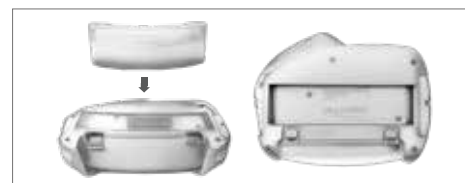

- Inserire la batteria nell'apposito alloggiamento sul retro dell'unità PAPR.

- Lo stato di carica viene visualizzato da un LED rosso sulla rete elettrica. caricabatterie

- Al termine della carica, il dispositivo entra in modalità di carica flottante: il LED rosso si spegne e il LED verde si accende.

- Assicurarsi che la batteria sia saldamente bloccata in posizione. □

- Per rimuovere la batteria, tirare verso il basso l'interruttore per sbloccarlo, quindi estrarre la batteria. □

⚠ **NON** tenere il caricabatterie collegato alla rete elettrica se non viene utilizzato.

5.3 FISSARE L'UNITÀ PAPR ALLA CINTURA

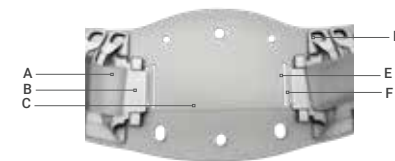

Identificare i componenti:

A	Cintura con velcro	D	Anelli per cintura
B	Supporto della cintura	E	Anello 1
C	Imbottitura della cintura	F	Anello 2

1. Capovolgere l'unità PAPR e posizionarla (come da figura 1).

2. Far passare il velcro (A) attraverso le fessure sul retro dell'unità PAPR su entrambi i lati (come da figura 1).

3. Far passare il velcro attraverso l'occhiello 1 da entrambi i lati (E) sul imbottitura del nastro (C).

4. Assicurarsi che il supporto della cinghia su entrambi i lati (B) sia installato correttamente. nelle fessure del retro dell'unità. (come da figura 2).

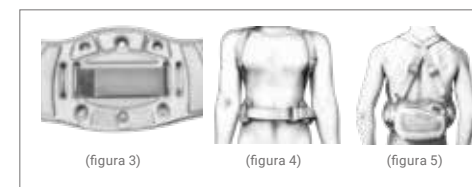
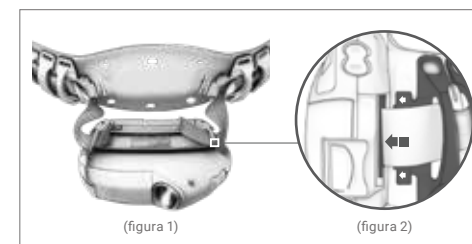

5. Una volta posizionati il velcro (A) e il supporto della cintura (B), fissare saldamente il velcro (A) sull'imbottitura posteriore della cintura. (come da figura 3)

6. Fissare l'imbracatura ai quattro anelli di plastica della cintura (D) come mostrato nella (figura 5).

7. Mettere la cintura intorno alla vita e fissare le due estremità. Se la cintura è troppo allentata, regolarla fino a ottenere una vestibilità comoda e sicura. (figura 4)

8. Posizionare l'unità PAPR intorno alla vita, al centro del corpo. per ridurre al minimo il rischio che l'unità o il tubo rimangano impigliati in uso. (figura 5)

ITALIAN (IT)

5.4 MONTAGGIO

Una guarnizione facciale correttamente posizionata e serrata è fondamentale per una protezione efficace. Una tenuta inadeguata può compromettere la sicurezza offerta dall'attrezzatura.

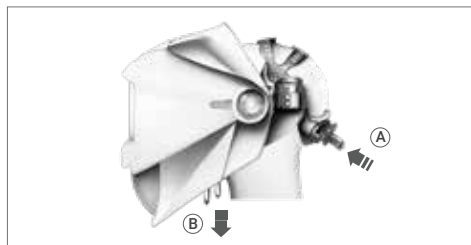

REGOLARE IL COPRICAPO:

- Individuare la manopola di regolazione (A) sul copricapo.
- Per allentare: spingere e ruotare la manopola verso sinistra.
- Per stringere: spingere e ruotare la manopola verso destra.
- Assicurarsi che il copricapo sia aderente ma comodo da mantenere un'adeguata vestibilità.

FISSARE LA GUARNIZIONE FRONTALE:

- Tirare le cinghie (B) per regolare la tenuta della guarnizione facciale.
- Assicurarsi che la guarnizione facciale sia posizionata correttamente sul viso per ottenere una tenuta adeguata.
- Controllare che non vi siano spazi vuoti o aree allentate intorno alla guarnizione per garantire la massima protezione.

5.5 COLLEGAMENTO DEL TUBO

- Allineare i pin del connettore twist-lock del tubo con il PAPR uscita dell'aria.
- Spingere il connettore nell'uscita dell'aria fino al completo inserimento.
- Girare in senso orario per bloccare i perni in posizione.

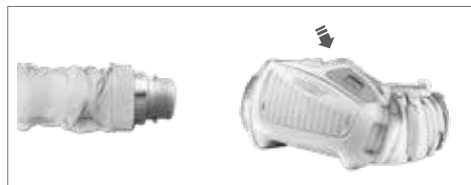

Collegamento alla testata:

- Allineare l'altra estremità del connettore twist-lock del tubo con la porta superiore della testa.
- Spingere il connettore nella porta fino al completo inserimento.
- Girare in senso orario per bloccare i perni in posizione.

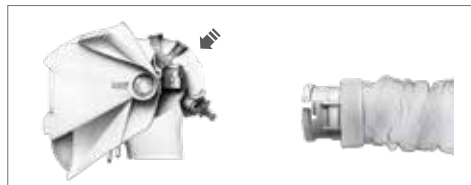

- ⚠ Verificare che il tubo del respiratore sia ben collegato. Se il tubo è rotto, sostituirlo.

5.6 FLUSSO D'ARIA E TEST DI ALLARME

Test del flusso d'aria:

- (A) Inserire il flussimetro all'estremità del tubo.
- (B) Collegare il tubo all'unità turbo PAPR e ruotarlo in senso orario per bloccarlo.
- (C) Premere il pulsante ON. Tenere il tubo in verticale all'altezza degli occhi.
- (A) Il flusso d'aria è sufficiente se il marmo raggiunge il livello di flusso minimo O.

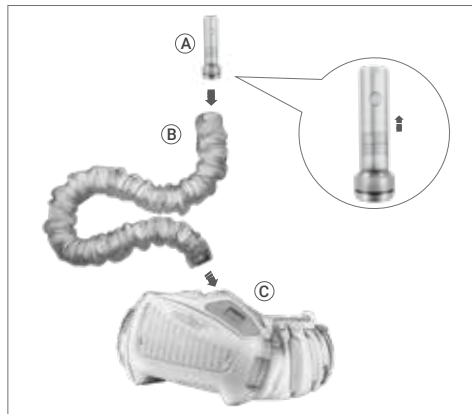

- ⚠ Il flusso d'aria deve essere testato prima dell'uso. Se la biglia non riesce a raggiungere il livello minimo di flusso, non utilizzare il sistema. Cambiare il filtro o la batteria e testare nuovamente il flusso d'aria.

Test di allarme:

- (B) Coprire la provetta con la mano
- (C) Attendere l'allarme per circa 15 secondi.

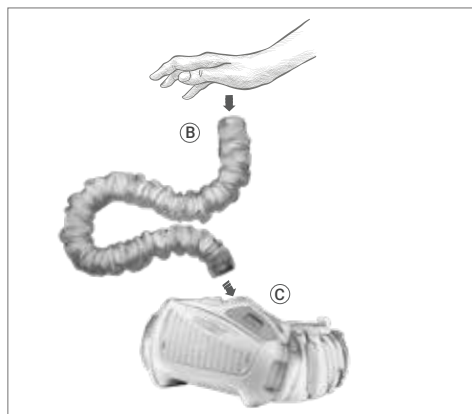

- ⚠ Se l'allarme non si attiva, indica un malfunzionamento. Si prega di provvedere alla riparazione o alla sostituzione del sistema respiratorio.

ITALIAN (IT)

6. ISTRUZIONI OPERATIVE

6.1 DISPLAY LCD

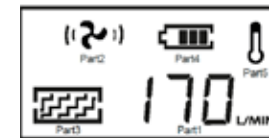

Il display LCD dell'unità PAPR fornisce le seguenti informazioni:

1. Mostra i dati del flusso d'aria corrente
2. Mostra il livello del flusso d'aria
3. Mostra la condizione del filtro
4. Mostra la batteria
5. Mostra la temperatura della batteria (visibile solo quando la batteria è ad alta temperatura)

Uno qualsiasi di questi indicatori lampeggia se è presente una funzione.

6.2 OPERAZIONI

1. Spegnimento dell'unità Turbo:

- Per spegnere l'unità turbo, tenere premuto il pulsante OFF per più di 3 secondi.

2. Attivazione della modalità Sleep:

- L'unità PAPR entrerà automaticamente in modalità di riposo se l'indicatore Il turbo rimane spento per più di 30 minuti.

- Per riattivare il sistema dalla modalità di sospensione, premere il pulsante ON.

3. Condizioni operative:

- Assicurarsi che il funzionamento dell'unità PAPR avvenga entro i limiti di legge temperatura di -5°C a +55°C.
- Mantenere l'umidità relativa al di sotto del 90% RH durante il funzionamento.

5.7 MANUTENZIONE E STOCCAGGIO

Ispezionare quotidianamente l'apparecchiatura e controllarla sempre in caso di segni di malfunzionamento o di danni visibili.

Manutenzione:

- L'unità del sistema respiratorio deve essere controllata regolarmente e deve essere sostituita se è danneggiata e causa di perdite.
- Il filtro deve essere sostituito se è rotto o se è ostruito e non fornisce un flusso d'aria sufficiente.
- Il tubo di respirazione deve essere sostituito in caso di rottura o crepaccio.
- La batteria deve essere caricata quando suona l'allarme di batteria scarica.
- Utilizzare un panno morbido per pulire le superfici esterne. NON utilizzare acqua.
- Il filtro deve essere sostituito insieme al prefiltro.

Stoccaggio:

- Il sistema di respirazione deve essere conservato in un luogo asciutto e pulito, nell'intervallo di temperatura compreso tra -10 °C e +55 °C e con un'umidità relativa inferiore al 90% RH.

- Se l'apparecchiatura viene conservata a una temperatura inferiore a 0 °C, la batteria deve essere lasciata riscaldare per raggiungere la piena capacità della batteria. L'apparecchiatura deve essere protetta da polvere, particelle e altre contaminazioni.

- **Se l'apparecchiatura non viene utilizzata per un lungo periodo, la batteria deve essere completamente carica, rimossa dall'unità del sistema respiratorio e conservata separatamente.**





- Trasportare l'apparecchiatura con la scatola di imballaggio originale e tenerla lontana dalla luce solare diretta.

LIVELLO DEL FLUSSO D'ARIA

1 x ON 	Accendere il dispositivo premendo una volta il pulsante ON.	
2 x ON 	Premendo nuovamente il pulsante ON, il flusso d'aria è al livello 1 (~170L/min).	
3 x ON 	Premere nuovamente il pulsante ON, il flusso d'aria è al livello 2 (~200L/min).	
4 x ON 	Premere nuovamente il pulsante ON, il flusso d'aria è al livello 3 (~230L/min). Premendo nuovamente il pulsante ON, il flusso d'aria torna al livello 1 (~170L/min).	

ITALIAN (IT)

7. RISOLUZIONE DEI PROBLEMI

PROBLEMA	PROBLEMA CAUSA	AZIONE
Codice di errore « E01 » +  Lampeggia	<ul style="list-style-type: none"> Il motore è bloccato Il motore è danneggiato Guasto alla struttura della soffiante causato da una forza esterna Guasto del circuito 	Controllare e rimuovere il guasto fisico e riavviare il sistema. Rivolgersi al rivenditore se il display LCD mostra ancora E01
Lampeggia « E02 » +  Lampeggia	<ul style="list-style-type: none"> Il motore è danneggiato La girante del motore sfrega sul mantello del soffiatore Il circuito presenta una corrente eccessiva 	Controllare e rimuovere il guasto fisico e riavviare il sistema. Rivolgersi al rivenditore se il display LCD mostra ancora E02
 Lampeggia + Lampeggia + Suoni di allarme	Batteria scarica	Sostituzione della batteria
 Lampeggia+ Lampeggia+ Suoni di allarme	<ul style="list-style-type: none"> Filtro bloccato Tubo bloccato 	<ul style="list-style-type: none"> Rimuovere l'ostruzione e/o sostituire il filtro Pulire il tubo
 Parpadea + Suoni di allarme	• Temperatura elevata della batteria	Smettere di lavorare e riposare
Nessun flusso d'aria, nessun allarme	<ul style="list-style-type: none"> Nessuna potenza Contatto della batteria danneggiato 	Caricare la batteria e controllare il contatto della batteria
L'autonomia della batteria è troppo breve	<ul style="list-style-type: none"> La batteria non è completamente carica Il filtro è bloccato La batteria è danneggiata 	<ul style="list-style-type: none"> Caricare la batteria Rimuovere l'ostruzione e/o sostituire il filtro Sostituzione della batteria
L'alimentazione dell'aria alla cappa ha un odore insolito	<ul style="list-style-type: none"> Il filtro è rotto Il tubo è rotto Il casco ADF è rotto 	Lasciare immediatamente l'area corrente <ul style="list-style-type: none"> Sostituzione del filtro Cambiare il tubo Cambiare il casco AD
Alimentazione insufficiente del casco	<ul style="list-style-type: none"> Tubo di respirazione rotto Tubo di respirazione rotto Il filtro è bloccato 	<ul style="list-style-type: none"> Controllare il collegamento del tubo alla cappa e all'unità di sistema del respiratore. Cambiare il tubo di respirazione Rimuovere l'ostruzione, cambiare il filtro

8. SPIEGAZIONE DELLA MARCATURA

Dispositivo di filtraggio alimentato:

• EN 12941:1998 Apparecchi di protezione per respiratori - Apparecchi a filtro alimentati che incorporano un casco o un cappuccio Requisiti, prove, marcatura.

• TH3 P R (SL) classificazione dell'unità. "TH3" definisce il livello di protezione "P R" indica il tipo di filtro ("P" = particelle "R" = filtri antiparticolato del tipo riutilizzabile) e "SL" riflette che il filtro è stato testato contro le particelle liquide e solide. questione.

Indicatore acustico di avvertimento:

• Il PAPR SparX a doppia aria è dotato di funzione di allarme acustico e vibrazione. Ciascuna griglia corrisponde a un periodo di 100 ms. Il grigio corrisponde al segnale acustico, mentre la griglia vuota rappresenta un periodo di silenzio. Se più griglie continue sono in grigio, viene emesso un segnale acustico continuo.

Ad esempio: La corrente è in sovraccarico, il sistema suona come beep~beep~beep~~~~~.

ITALIAN (IT)

100 ms per griglia

	0	1	2	3	4	5	6	7	8	9	10
Installare la batteria											
Accendere il sistema											
Modificare la velocità del flusso d'aria											
Spegnere il sistema											
Sovraccarico di corrente											
Inceppamento dell'uscita dell'aria											
Surriscaldamento											
Batteria scarica											
Filtro inceppato											

9. ELENCO DELLE PARTI

GRUPPO SPARX DOUBLE OLED AIR:

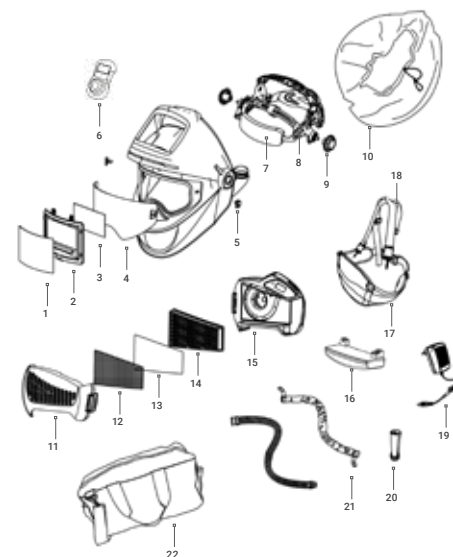

POS.	PARTI	NUMERO DI ARTICOLO
1	Lente di protezione esterna	13.01.013
2	Filtro automatico (ADF)	13.06.100
3	Lente di protezione interna	13.01.117
4	Visiera interna grande	13.02.411
5	Elementi di fissaggio (cursori di bloccaggio L+R)	13.01.043
6	Telecomando Blue-tooth	13.06.105
7	Fascia tergisudore	13.02.212
8	Copricapo HG2003	13.01.011
9	Dado di regolazione del copricapo	13.01.019
10	Guarnizione frontale	13.02.201
11	Coperchio del filtro	13.03.101
12	Arresto di scintilla	13.03.104
13	Pre-filtro	13.03.103
14	Filtro P3	13.03.102
15	Unità Turbo PAPR	13.03.105
16	Batteria standard	13.03.106
16	Batteria per uso intensivo (opzionale)	13.03.114
17	Cintura in vita	13.03.108
18	Imbracatura a spalla	13.03.108
19	Caricabatterie	13.03.110
20	Tester di flusso d'aria	13.03.109
21	Telo antincendio e tubo di respirazione	13.03.116
22	Borsa da trasporto	13.03.111
	Contenitore di stoccaggio (opzionale)	13.03.117
	Guarnizione facciale in velcro	13.02.116

ITALIAN (IT)

10. DICHIARAZIONE DI CONFORMITÀ

CERTIFICAZIONI:

Il casco per saldatura Shine SparX Double Oled Air con filtro auto-scurante soddisfa i requisiti delle attrezzature per la protezione degli occhi e del viso secondo le norme dell'Autorità Nazionale per l'Ambiente di Lavoro per gli standard di sicurezza personale e le norme europee, e riporta la qualifica CE.

Il regolamento a cui si applica la presente dichiarazione:

Dispositivi di protezione individuale:
Regolamento (UE) 2016/425

La base su cui viene dichiarata questa conformità:

Il produttore dichiara che i prodotti citati sono stati testati e soddisfano i seguenti standard per i dispositivi di protezione individuale:

- DIN EN 379:2009-07
- EN 175:1997
- EN 166:2002-04
- EN 12941:1998/A2003/A2008

La presente dichiarazione riguarda i seguenti prodotti:

13.03.200 (SHINE SPARX DOUBLE OLED AIR PAPR)

- Filtro di saldatura auto-oscurante: SPARX
- Calotta del casco: SPARX AIR
- Lente protettiva esterna: PL-5004
- Sistema di aria fresca (sistema di filtraggio): P1000

QUESTI PRODOTTI SONO STATI TESTATI E CERTIFICATI DA:

EN CERTIFICATO		NÚMERO DE ORGANISMO NOTIFICADO	NUMERO DEL CERTIFICATO
DIN EN 379:2009-07	ECS GMBH, Hüttfeldstrasse 50, 73430 Aalen, Germany	EU no. 1883	C2824.1CSS
EN 175:1997	ECS GMBH, Hüttfeldstrasse 50, 73430 Aalen, Germany	EU no. 1883	C2625.1CSS
DIN EN 166:2002-04	DIN Certo Gesellschaft Für konformitätsbewertung mbH, Alboinstrasse 56, 12103 BERLIN, Germany	EU no. 0196	C5683CSS/R2
EN12941:1998 EN12941:1998/A2003 EN12941:1998/A2008	VUBP Occupational Safety Research Institute, Jeruzalémská 1283/9, 110 00 Praha 1, Czech Republic	EU no. 1024	1024/E-010/2020

Importatore:

Riconlas B.V.
Tinstraat 28, 2984AN
Ridderkerk Netherlands

Toine van der Valk
Managing Partner
Riconlas B.V.

Produttore:

Changzhou Shine Science & Technology Co. Ltd
No. 318 Wuyi Road
Economic Development Zone
Changzhou 213025 Jiangsu, China

PORTUGUESE (PT)

LER E COMPREENDER TODAS AS INSTRUÇÕES ANTES DE UTILIZAR O EQUIPAMENTO!

O sistema de respirador foi concebido para proteger os utilizadores que trabalham em ambientes contaminados. O equipamento filtra o ar contaminado utilizando um filtro de insuflação incorporado, fornecendo ar fresco do tubo de respiração para a proteção facial de soldadura. Este dispositivo combina proteção facial e respiratória para aumentar a segurança e o conforto durante a soldadura. Leia atentamente as instruções antes de as desmontar. Para obter orientações sobre a utilização correta, consulte as instruções de utilização ou contacte o fabricante para obter assistência.

AVISOS E INSTRUÇÕES DE SEGURANÇA

PARA SUA SEGURANÇA:

- ⚠ • Em caso de dúvida sobre a concentração de poluição ou o desempenho do equipamento, consultar o engenheiro de segurança industrial.
- ⚠ • Os sistemas de proteção respiratória só devem ser utilizados por pessoas com formação e pessoal qualificado.
- ⚠ • Assegurar a compreensão de que as taxas de trabalho elevadas podem causar uma pressão negativa durante o pico de inalação.
- ⚠ • Preste atenção a potenciais utilizações incorrectas, tais como mangueiras com laços ou cabos emaranhados.
- ⚠ • Se os dispositivos de proteção respiratória estiverem desligados, a proteção respiratória será reduzida ou nula; abandonar o local de trabalho e retirar o arnês para evitar a acumulação de CO₂.

⚠ • Os filtros devem ser fixados à unidade PAPR e não diretamente ao capacete.

⚠ • Utilizar filtros marcados com a classificação EN 12941 para desempenho correto do dispositivo.

NÃO:

- ⚠ • Não utilizar o SparX Double Air com o ventilador desligado.
- ⚠ • Não utilizar o SparX Double Air em atmosferas que sejam imediatamente perigosas para a higiene ou saúde do utilizador, ou em que o teor de oxigénio seja inferior a 19,5%, ou que contenham substâncias desconhecidas.
- ⚠ • Não utilizar o SparX Double Air em atmosferas explosivas.
- ⚠ • Não utilizar em espaços confinados ou mal ventilados

NOTA IMPORTANTE:

- ⚠ • Evitar tocar nas partes móveis do aparelho.
- ⚠ • Evitar a entrada de água ou outros líquidos no impulsor câmara, filtro ou compartimento das pilhas.
- ⚠ • O não cumprimento destes avisos e instruções de funcionamento pode resultar em lesões pessoais graves. O fabricante não assume qualquer responsabilidade por ferimentos resultantes da utilização ou seleção incorrecta do equipamento.

CONTEÚDO

1. Aprovações
2. Garantia
3. Antes da utilização
4. Dados técnicos
5. Desembalagem e montagem
 - 5.1. Substituição do filtro
 - 5.2. Instalação da bateria e carregamento
 - 5.3. Fixação da unidade PAPR ao cinto
 - 5.4. Montagem
 - 5.5. Ligar o tubo
 - 5.6. Teste do caudal de ar e do alarme
 - 5.7. Manutenção e armazenamento
6. Instrução de operações
 - 6.1. Ecrã LCD
 - 6.2. Operações
7. Resolução de problemas
8. Explicação da marcação
9. Lista de peças
10. Declaração de Conformidade

1. APROVAÇÕES

O sistema de proteção respiratória cumpre os requisitos de Regulamento EPI 2016/425 e Norma Europeia EN 12941: 1998+A2:2008, classificado como TH3 P R S L. Fornece uma proteção filtrada ar através de um tubo de respiração para um capacete de soldadura, adequado para ambientes que exigem proteção respiratória de classe TH3P contra a contaminação por partículas.

Todos os componentes utilizados no sistema de proteção respiratória devem ser aprovados pelo fabricante e utilizados de acordo com as instruções fornecidas neste manual.

ATENÇÃO:

- A homologação do produto não é válida se forem utilizadas peças ou componentes não homologados.
- Apenas o filtro de partículas e o pré-filtro especificados para este sistema podem ser utilizados em conjunto. Os filtros de outros fabricantes não podem, em caso algum, ser utilizados.

2. GARANTIA

24 meses de garantia para o capacete de soldadura SparX Double Air ADF, 12 meses para a unidade PAPR contra defeitos mecânicos ou eléctricos e 6 meses de garantia para a bateria. Trocamos ou reparamos as peças defeituosas dentro do período de garantia.

CONDIÇÕES: Apenas para utilização prevista, sem utilização incorrecta, acidente, modificação ou reparação. Contactar o revendedor para reclamações. Exclui o desgaste normal.

PORTUGUESE (PT)

3. ANTES DA UTILIZAÇÃO

1. Antes de cada utilização, inspecionar o sistema de proteção respiratória quanto a danos e verificar se funciona corretamente. Antes de utilizar o sistema de proteção respiratória, testar o fluxo de ar para verificar se está a fornecer um volume de ar adequado.

2. Usar sempre o sistema de respiração e não retirar o capacete nem desligar a unidade de filtragem de ar antes de sair da área contaminada; caso contrário, existe o risco de uma concentração elevada de CO₂, enquanto o nível de oxigénio no capacete desce, pelo que a proteção é reduzida ou nula.

4. DADOS TÉCNICOS

MODELO: SISTEMA PAPR	
Caudal de ar	170L/min 200L/min 230L/min
Sistema	O sistema automático de deteção e controlo fornece ar constantemente estável.
Interruptor	3 níveis de controlo do fluxo de ar interruptor on-off desligado automaticamente após 30 minutos sem utilização.
Ecrã LCD	Nível do caudal de ar, dados da bateria, estado do filtro e estado da carga.
Aviso	Bateria fraca, filtro saturado, fluxo de ar bloqueado, fluxo de ar baixo e temperatura elevada da bateria.
Duração da bateria	Bateria padrão: NÍVEL 1: >10H NÍVEL 2: > 8H NÍVEL 3: > 6H Bateria resistente: NÍVEL 1: >15H NÍVEL 2: > 12H NÍVEL 3: > 10H
Tempo de carregamento	Bateria normal: 3,5H Bateria para serviço pesado: 5H
Frequência de carregamento	≥500
Temperatura de utilização	- 5°C ~ + 55°C
Certificações	CE EN 12941.1998 + A2:2008

5. DESEMBALAGEM E MONTAGEM

Após a receção, verifique se a embalagem apresenta danos e inspecione todos os componentes para detetar problemas de transporte. Certifique-se de que o dispositivo está completamente montado, operacional e todas as peças estão presentes. Quaisquer componentes defeituosos ou danificados devem ser imediatamente substituídos antes de utilizar o dispositivo.

O pacote deve incluir:

1. Capacete SparX Double Air + Comando Bluetooth + Carregador
2. Sistema respiratório purificador de ar elétrico (PAPR) (unidade turbo + filtros + cinto de cintura)
3. O tubo, o seu tecido anti-incêndio e as duas extremidades
4. Bateria de íões de lítio
5. O arnés de ombro
6. O carregador de bateria de íões de lítio
7. O testador de caudal de ar
8. O saco de transporte

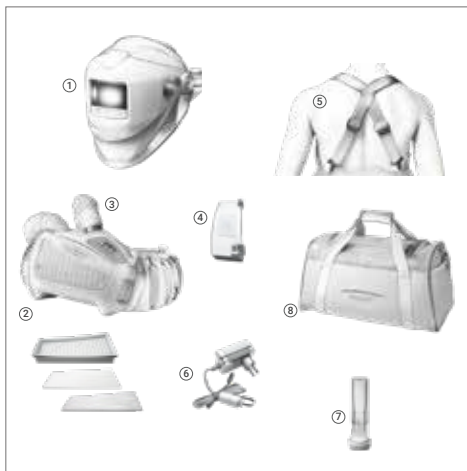

5.1 SUBSTITUIÇÃO DO FILTRO

Em caso de utilização intensiva, verifique periodicamente a limpeza do filtro e substitua-o quando o sistema o exigir. Como medida de segurança, mudar o filtro principal pelo menos uma vez de três em três meses.



PORTUGUESE (PT)

5.2 INSTALAÇÃO DA BATERIA E CARREGAMENTO

- A bateria está parcialmente carregada aquando da entrega. **Deve ser carregado a 100% (4 bar) antes da primeira utilização.**
- Recomenda-se que carregue as pilhas a 100% antes de cada utilização

CARREGADOR:

- O carregador não deve ser utilizado para nenhum outro fim que não seja o da sua conceção.
- Não carregue a bateria numa área potencialmente explosiva.
- O carregador só pode ser utilizado em espaços interiores.

ARMAZENAMENTO DA BATERIA:

- A bateria descarrega-se após longos períodos de armazenamento
- Carregue sempre a bateria se o dispositivo tiver sido guardado durante mais de 15 dias.

• Quando a bateria for nova ou tiver sido armazenada durante mais de 3 meses, carregue-a e descarregue-a pelo menos duas vezes seguidas para atingir a capacidade de carga nominal/avaliada.

CARGA DA BATERIA:



- Ligue a bateria ao carregador. O conector encontra-se por cima da bateria.
- A bateria pode ser carregada enquanto estiver instalada na unidade PAPR ou separadamente.



- Coloque a bateria na ranhura designada na parte de trás da unidade PAPR.
- O estado de carga é indicado através de um LED vermelho na rede eléctrica carregador

• Quando o carregamento estiver concluído, o dispositivo entra no modo de carregamento flutuante: o LED vermelho desliga-se e o LED verde liga-se.

• Certifique-se de que a bateria está firmemente bloqueada na sua posição. □

• Para retirar a bateria, puxe o interruptor para baixo para o desbloquear e, em seguida, retire a bateria. □

⚠ **NÃO** manter o carregador ligado à corrente eléctrica se não estiver a ser utilizado.

5.3 FIXAÇÃO DA UNIDADE PAPR AO CINTO

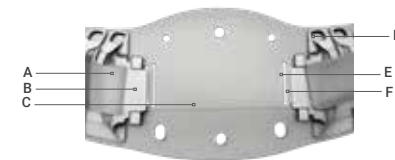

Identificare i componenti:

A	Velcro do cinto	D	Anéis de cinto
B	Suporte do cinto	E	Circuito 1
C	Forro do cinto	F	Circuito 2

1. Virar a unidade PAPR e posicioná-la (de acordo com a figura 1).
2. Passe o velcro (A) pelas ranhuras na parte de trás da unidade PAPR em ambos os lados (conforme a figura 1).
3. Passar o velcro pela argola 1 de ambos os lados (E) da acolchoamento do cinto (C).
4. Certifique-se de que o suporte da correia de ambos os lados (B) está corretamente instalado nas ranhuras da parte de trás da unidade (de acordo com a figura 2).

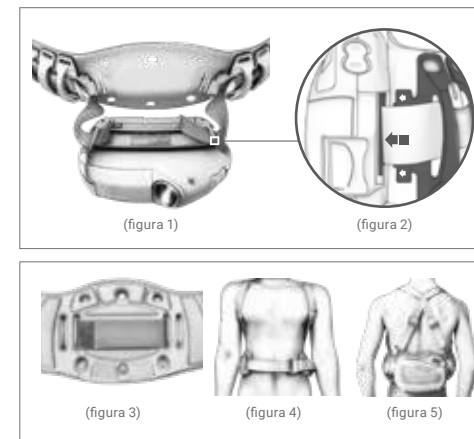

5. Quando o velcro (A) e o suporte do cinto (B) estiverem no sítio, fixar firmemente o velcro (A) na parte de trás do cinto (de acordo com a figura 3)

6. Fixe o arnés aos quatro anéis de plástico (D) do cinto, como indicado na (figura 5).

7. Colocar o cinto à volta da cintura e apertar as duas extremidades. Se o cinto estiver demasiado solto, ajuste-o até obter um ajuste confortável e seguro. (figura 4)

8. Posicionar a unidade PAPR à volta da cintura, no centro da a parte de trás para minimizar o risco de a unidade ou o tubo ficarem presos para cima durante a utilização. (figura 5)

PORTUGUESE (PT)

5.4 MONTAGEM

Uma vedação facial corretamente posicionada e apertada é crucial para uma proteção eficaz. Uma vedação inadequada pode comprometer a segurança proporcionada pelo equipamento.

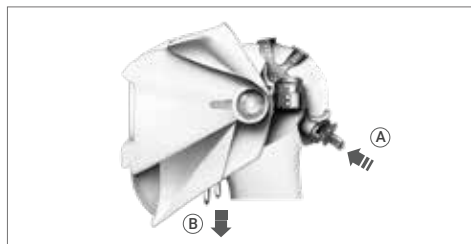

AJUSTAR O ARNÊS:

- Localizar o botão de regulação (A) no arnês.
- Para despertar: empurrar e rodar o botão para a esquerda.
- Para apertar: empurrar e rodar o botão para a direita.
- Assegurar que o arnês está bem ajustado mas é confortável de manter um ajuste correto.

FIXAR O VEDANTE FACIAL:

- Puxe as correias (B) para ajustar o aperto do vedante facial.
- Certifique-se de que o vedante facial está corretamente posicionado contra o seu rosto para obter uma vedação adequada.
- Verificar se não existem lacunas ou áreas soltas à volta do vedante para garantir a máxima proteção.

5.5 LIGAR O TUBO

- Alinhar os pinos do conector de bloqueio de torção do tubo com o PAPR saída de ar.
- Empurrar o conector para a saída de ar até estar completamente inserido.
- Rodar no sentido dos ponteiros do relógio para fixar os pinos no lugar.

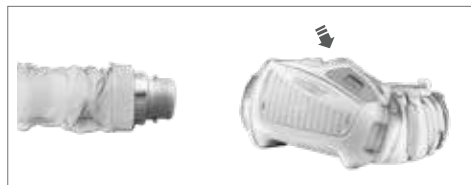

Ligação ao topo da cabeça:

- Alinhe a outra extremidade do conector de fecho rotativo do tubo com o orifício superior da cabeça.
- Empurre o conector para dentro da porta até estar completamente inserido.
- Rodar no sentido dos ponteiros do relógio para fixar os pinos no lugar.



⚠ Verificar se o tubo do respirador está bem ligado. Se o tubo estiver partido, substitua-o.

5.6 TESTE DO CAUDAL DE AR E DO ALARME

Ensaio de caudal de ar:

- (A) Introduzir o medidor de caudal na ponta do tubo.
- (B) Ligue o tubo à unidade turbo PAPR e rode-o no sentido dos ponteiros do relógio para o bloquear.
- (C) Premir o botão ON. Segurar o tubo verticalmente ao nível dos olhos.
- (A) O caudal de ar é suficiente se o berlinde atingir o nível mínimo de caudal O.

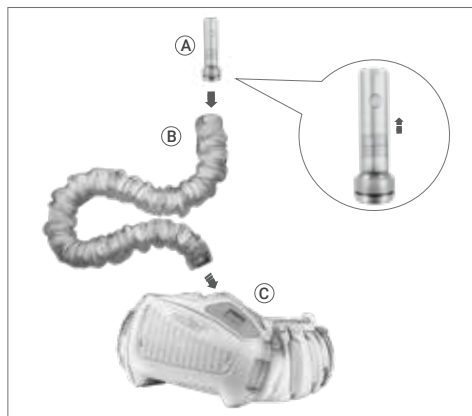

⚠ O caudal de ar deve ser testado antes da utilização. Se o berlinde não conseguir atingir o nível mínimo de caudal, não utilize o sistema. Substitua o filtro ou a bateria e volte a testar o caudal de ar.

Teste de alarme:

- (B) Tapar o tubo com a mão
- (C) Aguardar o alarme durante cerca de 15 segundos.

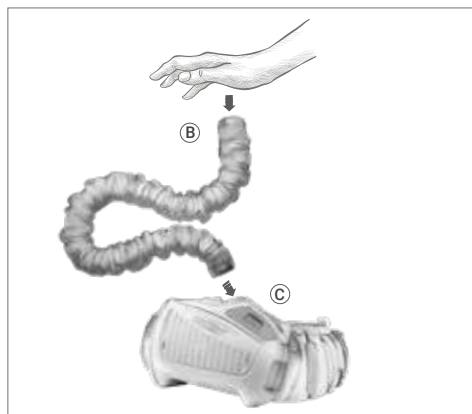

⚠ Se o alarme não for ativado, isso indica uma avaria. É favor providenciar a reparação ou substituição do sistema de proteção respiratória.

PORTUGUESE (PT)

6. INSTRUÇÃO DE OPERAÇÕES

6.1 ECRÃ LCD

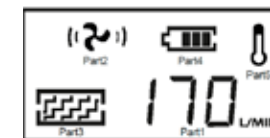

O ecrã LCD da unidade PAPR fornece as seguintes informações:

1. Mostra os dados do fluxo de ar atual
2. Mostra o nível do fluxo de ar
3. Mostra o estado do filtro
4. Mostra a bateria
5. Mostra a temperatura da bateria (visível apenas quando a bateria está a uma temperatura elevada)

Qualquer um destes indicadores piscará se houver alguma disfunção.

6.2 OPERAÇÕES

1. Desligar a unidade turbo:

- Per spegnere l'unità turbo, tenere premuto il pulsante OFF per più di 3 secondi.

2. Ativação do modo de repouso:

- L'unità PAPR entrerà automaticamente in modalità di riposo se l'indicatore Il turbo rimane spento per più di 30 minuti.

- Per riattivare il sistema dalla modalità di sospensione, premere il pulsante ON.

3. Condições de funcionamento:

- Assegurar que a unidade PAPR é utilizada dentro dos limites de gama de temperaturas de -5°C a +55°C.
- Manter a humidade relativa abaixo dos 90% HR durante o funcionamento.

5.7 MANUTENÇÃO E ARMAZENAMENTO

Inspecionar diariamente o equipamento e verificá-lo sempre que se verifique qualquer sinal de mau funcionamento ou qualquer dano visível.

Manutenção:

- A unidade do sistema respiratório deve ser verificada regularmente e deve ser substituída se estiver danificada e causar fugas.
- O filtro deve ser substituído se estiver partido ou se estiver bloqueado e não permitir um fluxo de ar suficiente.
- O tubo de respiração deve ser substituído se estiver partido ou com fendas.
- A bateria deve ser carregada quando o alarme de bateria fraca tocar.
- Utilize um pano macio para limpar as superfícies exteriores. NÃO utilizar água.
- O filtro deve ser substituído juntamente com o pré-filtro.

Armazenamento:

• O sistema de proteção respiratória deve ser guardado num local seco e limpo, na gama de temperaturas de -10 °C a +55 °C e humidade relativa inferior a 90%RH.

- Se o equipamento for armazenado a uma temperatura inferior a 0 °C, é necessário deixar a bateria aquecer para atingir a sua capacidade total. O equipamento deve ser protegido contra poeiras, partículas e outras contaminações.

• Se o equipamento não for utilizado durante um longo período de tempo, a bateria deve ser totalmente carregada, retirada da unidade do sistema de respiração e armazenada separadamente.







- Transportar o equipamento com a caixa de embalagem original e mantê-lo afastado da luz solar direta.

NÍVEL DE CAUDAL DE AR

1 x ON 	Ligar o aparelho premindo uma vez o botão ON.	
2 x ON 	Premir novamente o botão ON, o caudal de ar está no nível 1 (~170L/min).	
3 x ON 	Premir novamente o botão ON, o caudal de ar está no nível 2 (~200L/min).	
4 x ON 	Premir novamente o botão ON, o caudal de ar está no nível 3 (~230L/min). Premir novamente o botão ON, o caudal de ar volta ao nível 1 (~170L/min).	

PORTUGUESE (PT)

7. RESOLUÇÃO DE PROBLEMAS

PROBLEMA	PROBLEMA CAUSA	AÇÃO
Código de avaria « E01 » +  Pisca	<ul style="list-style-type: none"> O motor está preso O motor está danificado Falha na estrutura do ventilador causada por força exterior Falha do circuito 	Verificar e eliminar a falha física e reiniciar o sistema. Regresse ao revendedor se o LCD continuar a apresentar a indicação E01
Código de avaria « E02 » +  Pisca	<ul style="list-style-type: none"> O motor está danificado O impulsor do motor roça a carcaça do ventilador O circuito tem uma corrente excessiva 	Verificar e eliminar a falha física e reiniciar o sistema. Regresse ao revendedor se o LCD continuar a apresentar a indicação E02
 Pisca +  O alarme soa	Bateria fraca	Substituir a pilha
 Pisca +  O alarme soa	<ul style="list-style-type: none"> Filtro bloqueado Tubo bloqueado 	<ul style="list-style-type: none"> Remover a obstrução e/ou mudar o filtro Limpar o tubo
 Pisca + O alarme soa	Temperatura elevada da bateria	Parar de trabalhar e descansar
Sem fluxo de ar, sem alarme	<ul style="list-style-type: none"> Sem energia Contacto da bateria danificado 	Carregar a bateria e verificar o contacto da bateria
O tempo de funcionamento da bateria é demasiado curto	<ul style="list-style-type: none"> A bateria não está totalmente carregada O filtro está bloqueado A bateria está danificada 	<ul style="list-style-type: none"> Carregar a bateria Remover a obstrução e/ou mudar o filtro Substituir a pilha
O fornecimento de ar ao exaustor tem um cheiro invulgar	<ul style="list-style-type: none"> O filtro está avariado O tubo está partido O capacete do ADF está avariado 	<ul style="list-style-type: none"> Abandonar imediatamente a área atual Mudar o filtro Mudar de tubo Mudar o capacete do ADF
Fornecimento de ar insuficiente ao capacete	<ul style="list-style-type: none"> Tubo de respiração partido Tubo de respiração partido O filtro está bloqueado 	<ul style="list-style-type: none"> Verificar a ligação do tubo à unidade do sistema do capuz e do respirador Mudar o tubo de respiração Remover a obstrução, mudar o filtro

8. EXPLICAÇÃO DA MARCAÇÃO

Dispositivo de filtragem elétrico:

• EN 12941:1998 Aparelhos de proteção respiratória - Aparelhos filtrantes com motor incorporando um capacete ou capuz
Requisitos, ensaios, marcação.

• Classificação TH3 P R (SL) da unidade. "TH3" define o nível de proteção "P R" indica o tipo de filtro ("P" = partículas "R" = tipo de filtros de partículas reutilizáveis) e "SL" reflecte que o filtro foi testado contra partículas líquidas e sólidas matéria.

Indicador sonoro de aviso:

• O SparX Double Air PAPR tem uma função de alarme sonoro e vibratório. Cada grelha representa um período de 100ms. A cinzento é o sinal sonoro e a grelha em branco é um período de silêncio. Se várias grelhas contínuas estiverem a cinzento, é emitido um sinal sonoro contínuo.

Por exemplo: A corrente está sobrecarregada, o sistema soa como beep~beep~beep~~~~.

PORTUGUESE (PT)

100ms por grelha

	0	1	2	3	4	5	6	7	8	9	10
Instalar a bateria											
Ligar o sistema											
Alterar a velocidade do fluxo de ar											
Desligar o sistema											
Sobrecarga de corrente											
Saída de ar encravada											
Sobreaquecimento											
Bateria fraca											
Filtro encravado											

9. LISTA DE PEÇAS

CONJUNTO SPARX DUPLO OLED AIR:

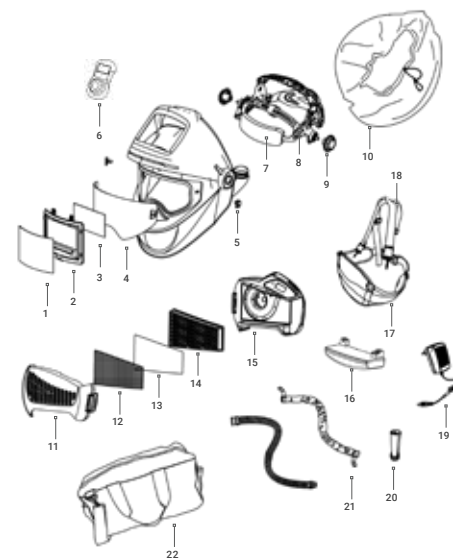

POS.	PEÇAS	NÚMERO DO ARTIGO
1	Lente de proteção exterior	13.01.013
2	Filtro automático (ADF)	13.06.100
3	Lente de proteção interior	13.01.117
4	Viseira interior grande	13.02.411
5	Fixadores (corrediças de bloqueio L+R)	13.01.043
6	Controlo remoto Blue-tooth	13.06.105
7	Faixa de transpiração	13.02.212
8	Capacete HG2003	13.01.011
9	Porca do parafuso de regulação do arnés	13.01.019
10	Vedação facial	13.02.201
11	Tampa do filtro	13.03.101
12	Protetor de faíscas	13.03.104
13	Pré-filtro	13.03.103
14	Filtro P3	13.03.102
15	Unidade Turbo PAPR	13.03.105
16	Bateria padrão	13.03.106
16	Bateria para serviço pesado (opcional)	13.03.114
17	Cinto de cintura	13.03.108
18	Arnês de ombro	13.03.108
19	Carregador de bateria	13.03.110
20	Testador de caudal de ar	13.03.109
21	Pano anti-fogo e tubo de respiração	13.03.116
22	Saco de transporte	13.03.111
	Recipiente de armazenamento (opcional)	13.03.117
	Velcro de vedação facial	13.02.116

PORTUGUESE (PT)

10. DECLARAÇÃO DE CONFORMIDADE

CERTIFICAÇÕES:

O capacete de soldadura Shine SparX Double Oled Air com filtro de escurecimento automático cumpre os requisitos para o equipamento de proteção dos olhos e da face, de acordo com os regulamentos da Autoridade Nacional do Ambiente de Trabalho para as normas de segurança pessoal, bem como com as normas europeias, e possui a qualificação CE.

O regulamento a que se aplica a presente declaração:

Equipamentos de proteção individual:
Regulamento (UE) 2016/425

A base em que esta conformidade é declarada:

O fabricante declara que o(s) produto(s) mencionado(s) foi(ram) testado(s) de acordo com as seguintes normas relativas a equipamento de proteção individual e que cumpre(m) as mesmas:

- DIN EN 379:2009-07
- EN 175:1997
- EN 166:2002-04
- EN 12941:1998/A2003/A2008

Esta declaração abrange o(s) seguinte(s) produto(s):

13.03.200 (SHINE SPARX DOUBLE OLED AIR PAPR)

- Filtro de soldadura de escurecimento automático: SPARX
- Casco do capacete: SPARX AIR
- Lente de proteção exterior: PL-5004
- Sistema de ar fresco (sistema de filtragem): P1000

ESTES PRODUTOS FORAM TESTADOS E CERTIFICADOS POR:

EN CERTIFICADO		NÚMERO DO ORGANISMO NOTIFICADO	NÚMERO DO CERTIFICADO
DIN EN 379:2009-07	ECS GMBH, Hüttfeldstrasse 50, 73430 Aalen, Germany	EU no. 1883	C2824.1CSS
EN 175:1997	ECS GMBH, Hüttfeldstrasse 50, 73430 Aalen, Germany	EU no. 1883	C2625.1CSS
DIN EN 166:2002-04	DIN Certo Gesellschaft Für konformitätsbewertung mbH, Alboinstrasse 56, 12103 BERLIN, Germany	EU no. 0196	C5683CSS/R2
EN12941:1998 EN12941:1998/A2003 EN12941:1998/A2008	VUBP Occupational Safety Research Institute, Jeruzalémská 1283/9, 110 00 Praha 1, Czech Republic	EU no. 1024	1024/E-010/2020

Importador:

Riconlas B.V.
Tinstraat 28, 2984AN
Ridderkerk Netherlands

Toine van der Valk
Managing Partner
Riconlas B.V.

Fabricante:

Changzhou Shine Science & Technology Co. Ltd
No. 318 Wuyi Road
Economic Development Zone
Changzhou 213025 Jiangsu, China

DANISH (DA)



LÆS OG FORSTÅ ALLE INSTRUKTIONER, FØR DU BRUGER UdstyRET!

Åndedrætsværnssystemet er designet til at beskytte brugere, der arbejder i forurenede miljøer. Udstyret filtrerer forurenede luft ved hjælp af et indbygget blæsefilter, der leverer frisk luft fra åndedrætsrøret til svejseansigtsskærmen. Denne enhed kombinerer ansigts- og åndedrætsbeskyttelse for at forbedre sikkerheden og komforten under svejsning. Læs vejledningen omhyggeligt, før du pakker den ud. Se brugsanvisningen for at få vejledning i korrekt brug, eller kontakt producenten for at få hjælp.

ADVARSLER OG SIKKERHEDSINSTRUKTIONER

FOR DIN SIKKERHEDS SKYLD:

- ⚠ • Hvis du er i tvivl om forureningskoncentrationen eller udstyrets ydeevne, skal du kontakte den industrielle sikkerhedsingeniør.
- ⚠ • Åndedrætsystemer må kun betjenes af uddannede og kvalificeret personale.
- ⚠ • Sørg for forståelse for, at høje arbejds hastigheder kan forårsage undertryk under maksimal indånding.
- ⚠ • Vær opmærksom på potentielt misbrug, f.eks. slanger eller kabler, der vikles ind i hinanden.
- ⚠ • Hvis åndedrætsværnet er slukket, kan du forvente ringe eller ingen åndedrætsbeskyttelse; forlad arbejdspladsen og tag hovedbeklædningen af for at undgå ophobning af CO₂.
- ⚠ • Filtre skal sættes på PAPR-enheden, ikke direkte på hjelmen.
- ⚠ • Brug filtre mærket med EN 12941-klassificering til korrekt enhedspræstation.
- ⚠ • Brug ikke SparX Double Air med slukket blæserenhed.
- ⚠ • Brug ikke SparX Double Air i atmosfærer, der er umiddelbart farlige for brugerens hygiejne eller sundhed, eller hvor iltindholdet er mindre end 19,5 % eller indeholder ukendte stoffer.
- ⚠ • Brug ikke SparX Double Air i eksplosive atmosfærer.
- ⚠ • Må ikke bruges i lukkede eller dårligt ventilerede rum.
- ⚠ • VIGTIG BEMÆRKNING:
 - ⚠ • Undgå at røre ved enhedens bevægelige dele.
- ⚠ • Forhindrer vand eller andre væsker i at trænge ind i pumpehjulet kammer, filter eller batterirum.
- ⚠ • Manglende overholdelse af disse advarsler og brugsanvisninger kan resultere i alvorlig personskade. Producenten påtager sig intet ansvar for skader som følge af forkert brug eller valg af udstyr.

INDHOLD

1. Godkendelser
2. Garanti
3. Før brug
4. Tekniske data
5. Udpakning og montering
 - 5.1. Udsiftning af filter
 - 5.2. Installation af batteri og opladning
 - 5.3. Fastgør PAPR-enheden til bæltet
 - 5.4. Tilpasning
 - 5.5. Tilslutning af slangen
 - 5.6. Test af luftstrøm og alarm
 - 5.7. Vedligeholdelse og opbevaring
6. Driftsinstruktion
 - 6.1. LCD-skærm
 - 6.2. Operationer
7. Fejlfinding
8. Forklaring på mærkning
9. Reservedelists
10. Overensstemmelseserklæring

1. GODKENDELSE

Åndedrætsværnssystemet overholder kravene i PPE-forordning 2016/425 og europæisk standard EN 12941: 1998+A2:2008, klassificeret som TH3 P R S L. Den leverer filtreret luft gennem en slange til en svejsehjelm, velegnet til miljøer, der kræver åndedrætsbeskyttelse i klasse TH3P mod partikelforurening.

Alle komponenter i åndedrætsværnet skal være godkendt af producenten og anvendes i overensstemmelse med anvisningerne i denne manual.

BEMÆRK VENLIGST:

- Produktets godkendelse er ikke gyldig, hvis der anvendes ikke-godkendte dele eller komponenter.
- Kun det partikelfilter og forfilter, der er specificeret til dette system, kan bruges sammen. Filtre fra andre producenter må under ingen omstændigheder bruges.

2. GARANTI

24 måneders garanti på SparX Double Air-svejsehjelmen ADF, 12 måneders garanti på PAPR-enheden mod mekaniske eller elektriske defekter og 6 måneders garanti på batteriet. Vi ombytter eller reparerer defekte dele inden for garantiperioden.

BETINGELSER: Kun beregnet til brug, ingen misbrug, ulykker, ændringer eller reparationer. Kontakt forhandleren for reklamationer. Omfatter ikke normal slitage.

DANISH (DA)

3. FØR BRUG

1. Før hver brug skal åndedrætsværnet efterses for skader, og det skal kontrolleres, at det fungerer korrekt. Før du bruger åndedrætsværnet, skal du teste luftgennemstrømningen for at sikre, at den giver en tilstrækkelig luftmængde.

2. Bær altid åndedrætsværnet, og tag ikke hovedtoppen af eller sluk for luftfilterenheden, før du er uden for det forurenede område, ellers er der risiko for en høj koncentration af CO₂, mens iltniveauet i hovedtoppen falder, hvilket giver ringe eller ingen beskyttelse.

4. TEKNISKE DATA

MODEL: PAPR-SYSTEM	
Luftmængde	170L/min 200L/min 230L/min
System	Automatisk detektions- og kontrolsystem giver konstant stabil luft.
Kontakt	3 niveauer af luftstrømskontrol tænd/sluk-kontakt slukkes automatisk efter 30 minutter uden brug.
LCD-skærm	luftmængdeniveau, batteridata, filterstatus og opladningsstatus.
Advarsel	Lavt batteriniveau, mættet filter, blokeret luftstrøm, lav luftstrøm og høj batteritemperatur.
Batteriets levetid	Standardbatteri: NIVEAU 1: > 10 TIMER NIVEAU 2: > 8 TIMER NIVEAU 3: > 6 TIMER Kraftigt batteri: NIVEAU 1: > 15 TIMER NIVEAU 2: > 12 TIMER NIVEAU 3: > 10 TIMER
Opladningstid	Standardbatteri: 3,5 timer Kraftigt batteri: 5 timer
Opladningsfrekvens	≥500
Temperatur under brug	-5°C ~ +55°C
Certificeringer	CE EN 12941:1998 + A2:2008

5. UDPAKNING OG MONTERING

Tjek emballagen for skader ved modtagelsen, og undersøg alle komponenter for transportproblemer. Sørg for, at enheden er fuldt samlet, funktionsdygtig, og alle dele er til stede. Eventuelle defekte eller beskadigede komponenter skal straks udskiftes, før enheden tages i brug.

Pakken skal indeholde:

- SparX Double Air-hjelm + Bluetooth-fjernbetjening + oplader
- Motoriseret luftrensende åndedrætsværn (PAPR) (turboenhed + filtre + taljebælte)
- Røret, dets brandhæmmende klæde og begge endebeslag
- Litium-ion-batteri
- Skuldarselen
- Litium-ion-batteriopladeren
- Luftstrømstesteren
- Den bærende taske

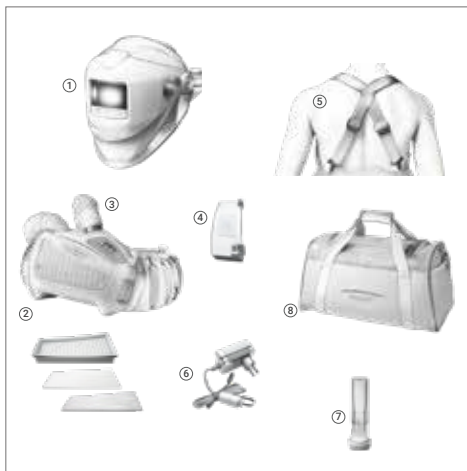

5.1 UDSKIFTNING AF FILTER

Ved intensiv brug skal filterets renhed kontrolleres med jævne mellemrum, og filteret skal skiftes, når systemet kræver det. Som en sikkerhedsforanstaltning skal du skifte hovedfilteret mindst en gang hver tredje måned.



1. Tryk på låsen for at frigøre filterdækslet.

2. Fjern filterdækslet.

3. Løft de brugte filtre ud af filterdækslet (A + B).

4. Hvis filtreringsgnistfangeren (C) er snavset, skal den rengøres eller erstatte den.

5. Følg instruktionerne på billedet for at sætte filteret igen.

6. Sæt filterdækslet tilbage på PAPR-enheden, og tryk på låsen (1), indtil den klikker for at låse dækslet på plads.

DANISH (DA)

5.2 INSTALLATION AF BATTERI OG OPLADNING

Batteriet er delvist opladet, når det leveres. **Det skal være opladet til 100% (4 bar) før første brug.**

• Det anbefales at oplade batterierne til 100% før hver brug.

OPLADER:

- Opladeren må ikke bruges til andet end det, den er beregnet til.
- Oplad ikke batteriet i et potentielt eksplosionsområde.
- Opladeren må kun bruges indendørs.

OPBEVARING AF BATTERIER:

- Batteriet aflader sig selv efter længere tids opbevaring.
- Oplad altid batteriet, hvis enheden har været opbevaret i mere end 15 dage.

• Når batteriet er nyt eller har været opbevaret i mere end 3 måneder, skal det oplades og aflades mindst to gange i træk for at nå den nominelle/vurderede opladningskapacitet.

BATTERIET ER OPLADET:



- Tilslut batteriet til opladeren. Stikket sidder over batteriet.
- Batteriet kan enten oplades, mens det er installeret i PAPR-enheden, eller separat.



• Sæt batteriet i den dertil indrettede plads på bagsiden af PAPR-enheden.

• Opladningstilstanden vises via en rød LED på lysnettet. Oplader

• Når opladningen er færdig, går enheden i flydende opladningstilstand: Den røde LED slukkes, og den grønne LED tændes.

• Sørg for, at batteriet er forsvarligt låst på plads.

• For at fjerne batteriet skal du trække kontakten ned for at låse den op og derefter løfte batteriet ud.

Lad **IKKE** opladeren være tilsluttet lysnettet, hvis den ikke er i brug.

5.3 FASTGØR PAPR-ENHEDEN TIL BÆLTET

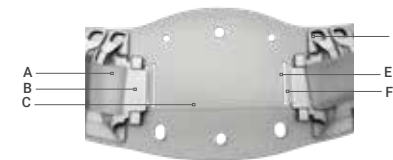

Identificer komponenterne:

A	Velcro til bælte	D	Bælteringe
B	Støtte til bælte	E	Loop 1
C	Polstring af bælte	F	Loop 2

1. Vend PAPR-enheden, og placer den (som vist i figur 1).

2. Før velcroen (A) gennem åbningerne på bagsiden af PAPR-enheden på begge sider (som vist i figur 1).

3. Før velcroen gennem lækken 1 i begge sider (E) på polstring af bæltet (C).

4. Sørg for, at bæltestøtten i begge sider (B) er korrekt monteret, ind i åbningerne på bagsiden af enheden (jf. figur 2).

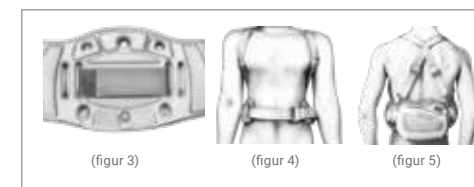
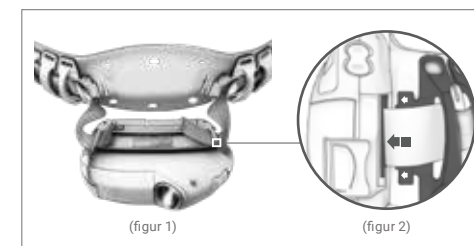

5. Når velcroen (A) og bæltestøtten (B) er på plads, skal du fastgøre velcroen (A) på bæltets bagerste polstring (i henhold til figur 3)

6. Sæt selen fast på bæltets fire plastikringe (D) som vist i (figur 5).

7. Sæt bæltet rundt om taljen, og sæt de to ender sammen. Hvis bæltet er for løst, skal du justere det, indtil du opnår en behagelig og sikker pasform. (figur 4)

8. Placer PAPR-enheden omkring taljen i midten af bagsiden for at minimere risikoen for, at enheden eller slangen kommer i klemme op under brug. (figur 5)

DANISH (DA)

5.4 TILPASNING

En korrekt placeret og strammet ansigtstætning er afgørende for effektiv beskyttelse. Utilstrækkelig tætning kan kompromittere den sikkerhed, som udstyret giver.

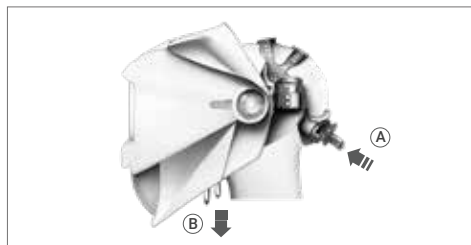

JUSTER HOVEDBEKLÆDNINGEN:

- Find justeringsknappen (A) på hovedbeklædningen.
- For at løsne: Tryk og drej knappen til venstre.
- For at stramme: Tryk og drej knappen til højre.
- Sørg for, at hovedbeklædningen sidder tæt, men er behagelig at have på, en ordentlig pasform.

FASTGØR ANSIGTSFORSEGLINGEN:

- Træk i stropperne (B) for at justere tætheden af ansigtstætningen.
- Sørg for, at ansigtsforseglingen er placeret korrekt mod dit ansigt for at opnå en ordentlig forsegling.
- Kontrollér, at der ikke er huller eller løse områder omkring tætningen for at sikre maksimal beskyttelse.

5.5 TILSLUTNING AF SLANGEN

- Ret slangens twist-lock-stik ind efter PAPR'en. luftudtag.
- Skub stikket ind i luftudtaget, indtil det er helt indsat.
- Drej med uret for at låse stifterne på plads.

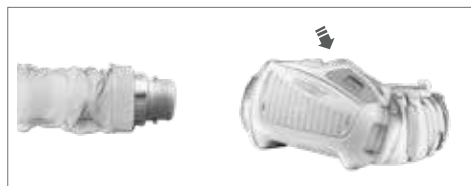

Tilslutning til hovedtoppen:

- Ret den anden ende af slangens twist-lock-stik ind efter hovedets øverste port.
- Skub stikket ind i porten, indtil det er helt indsat.
- Drej med uret for at låse stifterne på plads.



⚠ Kontrollér, at respiratorslangen er solidt forbundet. Hvis slangen er knækket, skal den udskiftes.

5.6 TEST AF LUFTSTRØM OG ALARM

Test af luftstrøm:

- (A) Sæt flowmåleren i spidsen af røret.
- (B) Slut slangen til PAPR-turboenheden, og drej den med uret for at låse den.
- (C) Tryk på ON-knappen. Hold røret lodret i øjenhøjde.
- (A) Luftstrømmen er tilstrækkelig, hvis kuglen når minimumsstrømningsniveauet 0.

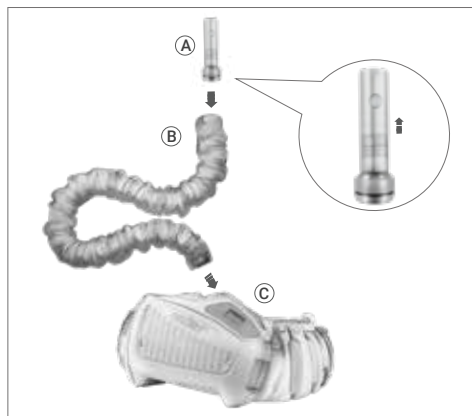

⚠ Luftstrømmen skal testes før brug. Hvis marmorkuglen ikke kan nå minimumsflowet, må du ikke bruge systemet. Skift filter eller batteri, og test luftgennemstrømningen igen.

Alarmtest:

- (B) Dæk røret med din hånd
- (C) Vent på alarmer i ca. 15 sekunder.

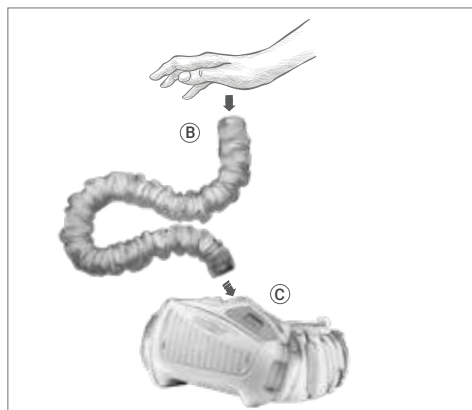

⚠ Hvis alarmerne ikke aktiveres, er der tale om en fejlfunktion. Sørg for reparation eller udskiftning af åndedrætsværnet.

DANISH (DA)

6. DRIFTSINSTRUKTION

6.1 LCD-SKÆRM

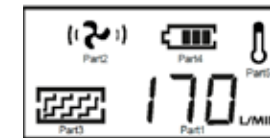

LCD-skærmen på PAPR-enhed giver følgende oplysninger:

1. Viser data for den aktuelle luftstrøm
2. Viser niveauet for luftstrømmen
3. Viser filterets tilstand
4. Viser batteriet
5. Viser batteriets temperatur (kun synlig, når batteriet er på høj temperatur)

Enhver af disse indikatorer vil blinke, hvis der er nogen dysfunktioner.

6.2 OPERATIONER

1. Slukning af turboenheden:

- For at slukke for turboenheden skal du trykke på OFF-knappen og holde den nede i mere end 3 sekunder.

2. Aktivering af dvaletilstand:

- PAPR-enhed går automatisk i dvaletilstand, hvis turboenheden forbliver slukket i mere end 30 minutter.

- Tryk på ON-knappen for at genaktivere systemet fra dvaletilstand.

3. Driftsbetingelser:

- Sørg for, at PAPR-enhed anvendes inden for temperaturområde på -5°C til +55°C.
- Hold den relative luftfugtighed under 90 % RH under drift.

5.7 VEDLIGEHOLDELSE OG OPBEVARING

Efterse udstyret dagligt, og tjek det altid, hvis der er tegn på funktionsfejl eller synlige skader.

Vedligeholdelse:

- Åndedrætsværnets systemenhed skal kontrolleres regelmæssigt og skal udskiftes, hvis den er beskadiget og forårsager lækage.
- Filteret skal skiftes, hvis det er i stykker, eller hvis det er blokeret og ikke giver tilstrækkelig luftgennemstrømning.
- Åndedrætsslangen skal skiftes, hvis den er i stykker eller har sprækker.
- Batteriet skal oplades, når alarmerne for lavt batteriniveau ringer.
- Brug en blød klud til at tørre de udvendige overflader af. Brug IKKE vand.
- Filteret skal udskiftes sammen med forfilteret.

Opbevaring:









- Åndedrætsværnet skal opbevares på et tørt og rent sted, i temperaturområdet -10 °C til +55 °C og en relativ luftfugtighed på mindre end 90 %RH.

- Hvis udstyret opbevares ved en temperatur under 0 °C, skal batteriet have lov til at varme op for at opnå fuld batterikapacitet. Udstyret skal beskyttes mod støv, partikler og anden forurening.

• Hvis udstyret ikke skal bruges i lang tid, skal batteriet oplades helt, fjernes fra åndedrætsværnet og opbevares separat.







- Transporter udstyret i den originale emballage, og hold det væk fra direkte sollys.

LUFTSTRØMSNIVEAU

1 x ON 	Tænd for enheden ved at trykke én gang på ON-knappen.	
2 x ON 	Tryk på ON-knappen igen, så er luftstrømmen på niveau 1 (~170L/min).	
3 x ON 	Tryk på ON-knappen igen, så er luftstrømmen på niveau 2 (~200L/min).	
4 x ON 	Tryk på ON-knappen igen, så er luftstrømmen på niveau 3 (~230L/min). Tryk på ON-knappen igen, så vender luftstrømmen tilbage til niveau 1 (~170L/min).	

DANISH (DA)

7. FEJLFINDING

PROBLEM	PROBLEMÅRSAG	HANDLING
Fejlkode « E01 » +  Bliker	<ul style="list-style-type: none"> • Motoren sidder fast • Motoren er beskadiget • Fejl i blæserstrukturen forårsaget af ydre kraft • Fejl i kredsløb 	ontrollér og fjern den fysiske fejl, og genstart systemet. Vend tilbage til forhandleren, hvis LCD stadig viser E01
Fejlkode « E02 » +  Bliker	<ul style="list-style-type: none"> • Motoren er beskadiget • Motorhjulet gnider mod blæserhuset • Kredsløbet har for høj strøm 	Kontrollér og fjern den fysiske fejl, og genstart systemet. Vend tilbage til forhandleren, hvis LCD stadig viser E02
 Bliker +  Alarmen lyder	<ul style="list-style-type: none"> • Lavt batteriniveau 	Skift batteri
 Bliker +  Alarmen lyder	<ul style="list-style-type: none"> • Filteret er blokeret • Rør blokeret 	<ul style="list-style-type: none"> • Fjern forhindring og/eller skift filter • Rengør slangen
 Bliker + Alarmen lyder	<ul style="list-style-type: none"> • Høj temperatur på batteriet 	Stop med at arbejde og hvil dig
Ingen luftstrøm, ingen alarm	<ul style="list-style-type: none"> • Ingen strøm • Batterikontakt beskadiget 	Oplad batteriet, og tjek batterikontakten
Batteriets driftstid er for kort	<ul style="list-style-type: none"> • Batteriet er ikke fuldt opladet • Filteret er blokeret • Batteriet er beskadiget 	<ul style="list-style-type: none"> • Oplad batteriet • Fjern forhindringer og/eller skift filter • Skift batteri
Lufttilførslen til emhætten lugter usædvanligt	<ul style="list-style-type: none"> • Filteret er i stykker • Røret er gået i stykker • ADF-hjelmen er i stykker 	Forlad det aktuelle område med det samme <ul style="list-style-type: none"> • Skift filter • Skift rør • Skift ADF-hjelm
Tilførsel af utilstrækkelig luft til hjelmen	<ul style="list-style-type: none"> • Åndedrætsrøret er knækket af • Åndedrætsrøret er gået i stykker • Filteret er blokeret 	<ul style="list-style-type: none"> • Kontrollér slangeforbindelsen til hættens og åndedrætsværnets systemenhed • Skift åndedrætslange • Fjern forhindringer, skift filter

8. FORKLARING PÅ MÆRKNING

Drevet filtreringsenhed:

• EN 12941:1998 Åndedrætsværn - Motordrevet filterudstyr med hjelm eller hætte - Krav, prøvning, mærkning.

• TH3 P R (SL) klassificering af enheden. "TH3" definerer beskyttelsesniveauet "P R" angiver filtertypen ("P" = partikel filter, "R" = genanvendelig type partikelfilter) og "SL" afspejler, at filteret er blevet testet mod partikler af væske og fast stof. spørgsmål.

Indikator for advarselslyd:

• SparX Double Air PAPR har lyd- og vibrationsalarmfunktion. Hvert gitter står for en periode på 100 ms. Gråt er bip-lyden, og tomt gitter er en stille periode. Hvis flere kontinuerlige gitter er grå, lyder der en kontinuerlig bip-lyd.

For eksempel: Strømmen er overbelastet, systemet lyder som bip~bip~bip~~~~~.

DANISH (DA)

100 ms pr. gitter

	0	1	2	3	4	5	6	7	8	9	10
Installer batteriet											
Tænd for systemet											
Skift luftstrømmens hastighed											
Sluk for systemet											
Overbelastning af strøm											
Luftudtaget sidder fast											
Overophedning											
Lavt batteriniveau											
Filteret sidder fast											

9. RESERVEDELSLISTE

SPARX DOUBLE OLED AIR-SAMLING:

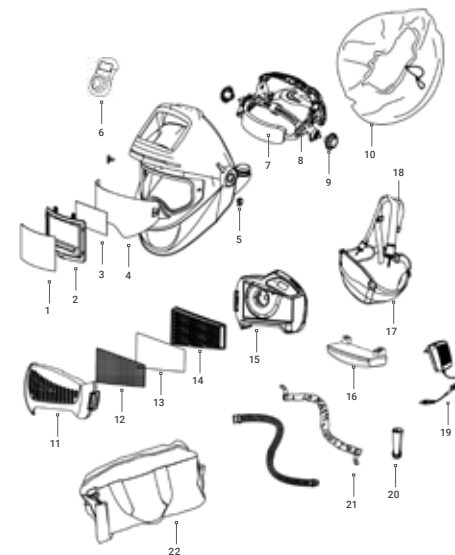

POS.	DELE	ARTIKELNUMMER
1	Udvendig beskyttelseslinse	13.01.013
2	Automatisk filter (ADF)	13.06.100
3	Indvendig beskyttelseslinse	13.01.117
4	Stort indre visir	13.02.411
5	Fastgørelseselementer (låseskydere L+R)	13.01.043
6	Blue-tooth-fjernbetjening	13.06.105
7	Svedbånd	13.02.212
8	Hovedbeklædning HG2003	13.01.011
9	Skruemøtrik til justering af hovedbeklædning	13.01.019
10	Ansigtforsegling	13.02.201
11	Filterdæksel	13.03.101
12	Gnistfanger	13.03.104
13	Forfilter	13.03.103
14	P3-filter	13.03.102
15	PAPR Turbo-enhed	13.03.105
16	Standardbatteri	13.03.106
16	Kraftigt batteri (ekstraudstyr)	13.03.114
17	Taljebælte	13.03.108
18	Skuldersæle	13.03.108
19	Batterioplader	13.03.110
20	Test af luftgennemstrømning	13.03.109
21	Brandhæmmende klud og åndedrætsrør	13.03.116
22	Bæretaske	13.03.111
	Opbevaringsbeholder (valgfrit)	13.03.117
	Velcro de vedação facial	13.02.116

DANISH (DA)

10. ERKLÆRING OM OVERENSSTEMMELSE

CERTIFICERINGER:

Shine SparX Double Oled Air svejsehjelm med automatisk mørklægningsfilter opfylder kravene til udstyr til øjen- og ansigtsbeskyttelse i henhold til Arbejdstilsynets regler for personlige sikkerhedsstandarder samt europæiske standarder og er CE-mærket.

Den forordning, som denne erklæring gælder for:

Personlige værnemidler:
Forordning (UE) 2016/425

Denne erklæring dækker følgende produkt(er):

13.03.200 (SHINE SPARX DOUBLE OLED AIR PAPR)

- Automatisk mørklæggende svejsefilter: SPARX
- Hjelmskal: SPARX AIR
- Ydre beskyttelseslinse: PL-5004
- Friskluftsystem (filtersystem): P1000

Det grundlag, hvorpå denne overensstemmelse er erklæret:

Producenten erklærer, at de(t) nævnte produkt(er) er blevet testet i henhold til og opfylder følgende standarder for personlige værnemidler:

- DIN EN 379:2009-07
- EN 175:1997
- EN 166:2002-04
- EN 12941:1998/A2003/A2008

DISSE PRODUKTER ER TESTET OG CERTIFICERET AF:

EN CERTIFIKAT		NUMMER PÅ BEMYNDIGET ORGAN	CERTIFIKATNUMMER
DIN EN 379:2009-07	ECS GMBH, Hüttfeldstrasse 50, 73430 Aalen, Germany	EU no. 1883	C2824.1CSS
EN 175:1997	ECS GMBH, Hüttfeldstrasse 50, 73430 Aalen, Germany	EU no. 1883	C2625.1CSS
DIN EN 166:2002-04	DIN Certo Gesellschaft Für Konformitätsbewertung mbH, Alboinstrasse 56, 12103 BERLIN, Germany	EU no. 0196	C5683CSS/R2
EN12941:1998 EN12941:1998/A2003 EN12941:1998/A2008	VUBP Occupational Safety Research Institute, Jeruzalémská 1283/9, 110 00 Praha 1, Czech Republic	EU no. 1024	1024/E-010/2020

Importør:

Riconlas B.V.
Tinstraat 28, 2984AN
Ridderkerk Netherlands

Toine van der Valk
Managing Partner
Riconlas B.V.

Producent:

Changzhou Shine Science & Technology Co. Ltd
No. 318 Wuyi Road
Economic Development Zone
Changzhou 213025 Jiangsu, China

SWEDISH (SV)



LÄS OCH FÖRSTÅ ALLA INSTRUKTIONER INNAN DU ANVÄNDER UTRUSTNINGEN!

Andningskyddssystemet är utformat för att skydda användare som arbetar i förorenade miljöer. Utrustningen filtrerar förorenad luft med hjälp av ett inbyggt fläktfilter och levererar frisk luft från andningsröret till svetsmasken. Utrustningen kombinerar ansikts- och andningskydd för att öka säkerheten och komforten vid svetsning. Läs instruktionerna noggrant innan du packar upp. För korrekt användning, se bruksanvisningen eller kontakta tillverkaren för hjälp.

VARNINGAR OCH SÄKERHETSANVISNINGAR

FÖR DIN SÄKERHET:

- ⚠ • Om du är osäker på föroreningskoncentrationen eller utrustningens prestanda ska du rådfråga en säkerhetsingenjör.
- ⚠ • Andningskyddssystem får endast användas av utbildade och kvalificerad personal.
- ⚠ • Säkerställ förståelse för att höga arbetstakter kan orsaka undertryck under maximal inandning.
- ⚠ • Var uppmärksam på potentiell felanvändning, t.ex. slangar som slingrar sig eller kablar som trasslar in sig.
- ⚠ • Om andningskyddet är avstängt kan du förvänta dig ett svagt eller obefintligt andningskydd; lämna arbetsplatsen och ta av dig huvudbonaderna för att undvika att CO₂ ansamlas.
- ⚠ • Filtern måste fästas på PAPR-enheten, inte direkt på hjälmen.

- ⚠ • Använd filter märkta med EN 12941-klassificering för korrekt enhetsprestanda.

GÖR INTE DET:

- ⚠ • Använd inte SparX Double Air med fläktenheten avstängd.
- ⚠ • Använd inte SparX Double Air i atmosfärer som utgör en omedelbar fara för användarens hygien eller hälsa, eller där syrehalten är lägre än 19,5% eller innehåller okända ämnen.
- ⚠ • Använd inte SparX Double Air i explosionsfarliga miljöer.
- ⚠ • Använd inte i trånga eller dåligt ventilerade utrymmen

VIKTIG ANMÄRKNING:

- ⚠ • Undvik att vidröra rörliga delar på enheten.
- ⚠ • Hindrar vatten eller andra vätskor från att tränga in i pumpkjulet kammare, filter eller batterifack.
- ⚠ • Underlåtenhet att följa dessa varningar och bruksanvisningar kan leda till allvarliga personsador. Tillverkaren påtar sig inget ansvar för skador som uppstår på grund av felaktig användning eller felaktigt val av utrustning.

INNEHÅLL

1. Godkännande
2. Garanti
3. Före användning
4. Tekniska data
5. Uppackning och montering
 - 5.1. Byte av filter
 - 5.2. Installera batteriet och ladda
 - 5.3. Fäst PAPR-enheten på bältet
 - 5.4. Montering
 - 5.5. Anslutning av slangen
 - 5.6. Luftflödes- och larmtest
 - 5.7. Underhåll och förvaring
6. Instruktioner för verksamheten
 - 6.1. LCD-skärm
 - 6.2. Verksamhet
7. Felsökning
8. Förklaring av märkning
9. Reservdelista
10. Försäkringen om överensstämmelse

1. GODKÄNNANDE

Andningskyddssystemet uppfyller kraven i PPE-förordning 2016/425 och europeisk standard EN 12941: 1998+A2:2008, klassificerad som TH3 P R S L. Den levererar filtrerad luft genom en andningsslang till en svets hjälm, lämplig för miljöer som kräver andningskydd i klass TH3P mot partikelföroreningar.

Alla komponenter som används i andningskyddssystemet måste vara godkända av tillverkaren och användas i enlighet med anvisningarna i denna bruksanvisning.

OBSERVERA DETTA:

- Produktens godkännande är inte giltigt om icke godkända delar eller komponenter används.
- Endast de partikelfilter och förfilter som specificerats för detta system får användas tillsammans. Filter från andra tillverkare får inte under några omständigheter användas.

2. GARANTI

24 månaders garanti på SparX Double Air svets hjälm ADF, 12 månaders garanti på PAPR-enheten mot mekaniska eller elektriska defekter och 6 månaders garanti på batteriet. Vi byter ut eller reparerar defekta delar inom garantiperioden.

VILLKOR: Endast avsedd användning, ingen felaktig användning, olycka, modifiering eller reparation. Kontakta återförsäljaren för reklamationer. Exkluderar normalt slitage.

SWEDISH (SV)

3. FÖRE ANVÄNDNING

1. Före varje användningstillfälle ska du kontrollera att andningsskyddet inte är skadat och att det fungerar korrekt. Innan du använder andningsskyddet ska du testa luftflödet för att kontrollera att det ger en tillräcklig luftvolym.

2. Använd alltid andningsskyddssystemet och ta inte av huvudenheten eller stäng av luftfilterenheten förrän du är utanför det förorenade området, annars finns det risk för hög koncentration av CO₂ samtidigt som syrenivån i huvudenheten sjunker, vilket ger litet eller inget skydd.

4. TEKNISKA DATA

MODELL: PAPER-SYSTEM	
Luftflöde	170L/min 200L/min 230L/min
System	Automatiskt detekterings- och kontrollsystem ger konstant stabil luft.
Strömbrytare	3 nivåer av luftflödeskontroll med av/på-brytare som stängs av automatiskt efter 30 minuters oanvändning.
LCD-display	Luftflödesnivå, batteridata, filterstatus och laddningsstatus.
Varning	Svagt batteri, mättat filter, blockerat luftflöde, lågt luftflöde och hög batteritemperatur.
Batteriets livslängd	Standardbatteri: NIVÅ 1: >10H NIVÅ 2: > 8H NIVÅ 3: > 6H Kraftigt batteri: NIVÅ 1: >15H NIVÅ 2: > 12H NIVÅ 3: > 10H
Laddningstid	Standardbatteri: 3,5H Extra kraftigt batteri: 5H
Laddningsfrekvens	≥500
Temperatur vid användning	- 5°C ~ + 55°C
Certifieringar	CE EN 12941:1998 + A2:2008

5. UPPACKNING OCH MONTERING

Kontrollera att förpackningen inte är skadad vid mottagandet och inspektera alla komponenter med avseende på transportproblem. Säkerställ att enheten är helt monterad, funktionsduglig och alla delar är närvarande. Alla defekta eller skadade komponenter måste omedelbart bytas ut innan enheten tas i bruk.

Paketet måste innehålla:

- SparX Double Air-hjelm + Bluetooth-fjärbetjening + laddare
- Motoriseret luftrensande ånderätsvärn (PAPR) (turboenhet + filtre + taljebælte)
- Røret, dets brandhæmmende klæde og begge endebeslag
- Litium-ion-batteri
- Skulderselen
- Litium-ion-batteriopladeren
- Luftstrømstesteren
- Den bærende taske

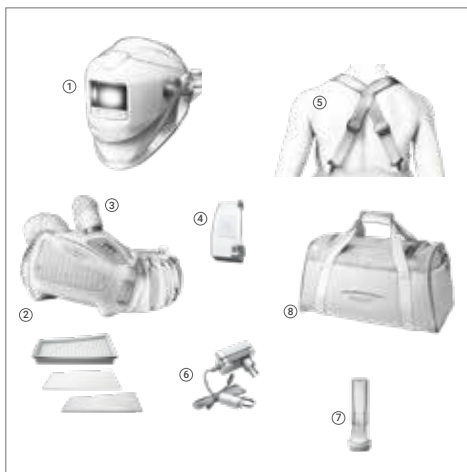

5.1 BYTE AV FILTER

Vid intensiv användning ska du regelbundet kontrollera att filtret är rent och byta filter när systemet kräver det. Som en säkerhetsåtgärd bör du byta huvudfiltret minst en gång var tredje månad.



SWEDISH (SV)

5.2 INSTALLERA BATTERIET OCH LADDA

- Batteriet är delvis laddat när det levereras. **Det måste vara laddat till 100% (4 bar) före första användningen.**
- Vi rekommenderar att du laddar batterierna till 100% före varje användning

LADDARE:

- Laddaren får inte användas till något annat än vad den är avsedd för.
- Ladda inte batteriet i en potentiellt explosiv miljö.
- Laddaren får endast användas inomhus

BATTERILAGRING:

- Batteriet laddar ur sig självt efter långa förvaringsperioder

- Ladda alltid batteriet om enheten har förvarats i mer än 15 dagar.

- När batteriet är nytt eller har förvarats i mer än 3 månader ska det laddas och urladdas minst två gånger i rad för att uppnå nominell/klassad laddningskapacitet.**

BATTERILADDNING:



- Anslut batteriet till laddaren. Kontakten sitter ovanför batteriet.
- Batteriet kan laddas antingen när det är monterat i PAPR-enheten eller separat.

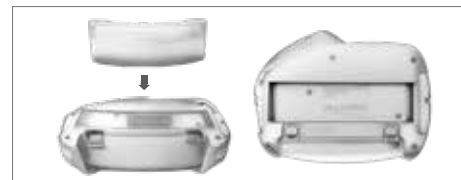

- Sätt i batteriet i det avsedda facket på baksidan av PAPR-enheten.

- Laddningstillståndet visas med en röd LED på nätdelen laddare

- När laddningen är klar övergår enheten till flytande laddningsläge: den röda LED-lampan släcks och den gröna LED-lampan tänds.

- Se till att batteriet är ordentligt låst i sitt läge.

- För att ta ut batteriet, dra ned strömbrytaren för att låsa upp den och lyft sedan ut batteriet.

- Låt INTE** laddaren vara ansluten till elnätet om den inte används.

5.3 FÅST PAPER-ENHETEN PÅ BÄLTET

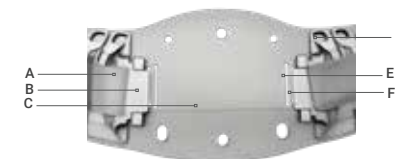

Identifiera komponenterna:

A	Bälte Kardborreband	D	Bältesringar
B	Stöd för bälte	E	Slinga 1
C	Vadderat bälte	F	Slinga 2

- Vänd PAPR-enheten och placera den i rätt läge (enligt bild 1).

- För kardborrebandet (A) genom skårorna på baksidan av PAPR-enheten på båda sidor (se bild 1).

- För kardborrebandet genom ögla 1 på båda sidor (E) på stoppning av bältet (C).

- Kontrollera att bältesstödet på båda sidor (B) är korrekt monterat i spåren på enhetens baksida (enligt figur 2).

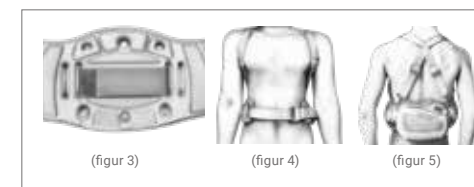
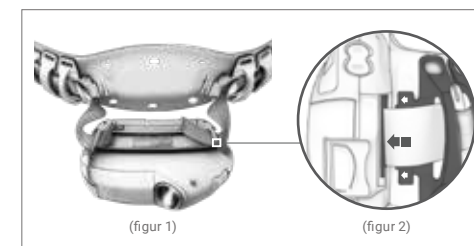

- När kardborrebandet (A) och bältesstödet (B) är på plats, fäst kardborrebandet (A) ordentligt på bältets bakre stoppning (enligt figur 3)

- Fäst selen på bältets fyra plastringar (D) enligt bilden (fig. 5).

- Sätt bältet runt midjan och fäst de två ändarna tillsammans. Om bältet är för löst, justera bältet tills det sitter bekvämt och säkert. (bild 4)

- Placera PAPR-enheten runt midjan vid mitten av baksidan för att minimera risken för att enheten eller røret fastnar upp vid användning. (figur 5)

SWEDISH (SV)

5.4 MONTERING

En korrekt placerad och åtdragen ansiktstätning är avgörande för ett effektivt skydd. Otillräcklig tätning kan äventyra den säkerhet som utrustningen ger.

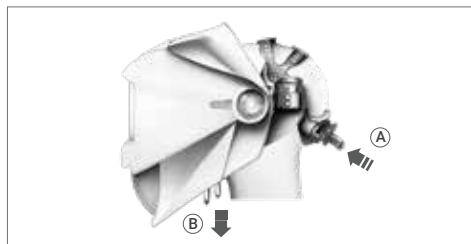

JUSTERA HUVUDBONADEN:

- Leta reda på inställningsratten (A) på huvudbonaden.
- För att lossa: tryck och vrid ratten åt vänster.
- För att dra åt: tryck och vrid ratten åt höger.
- Se till att huvudbonaden är åtsittande men bekväm att bära en korrekt passform.

SÄKRA ANSIKTSTÄTNINGEN:

- Dra i remmarna (B) för att justera ansiktstätningens täthet.
- Se till att ansiktstättningen är korrekt placerad mot ditt ansikte för att uppnå en ordentlig tätning.
- Kontrollera att det inte finns några luckor eller lösa områden runt tätningen för att säkerställa maximalt skydd.

5.5 ANSLUTNING AV SLANGEN

- Rikta in slangens skruvlåsanslutningsstift med PAPR luftutlopp.
- Tryck in kontakten i luftutloppet tills den är helt införd.
- Vrid medurs för att låsa stiften på plats.

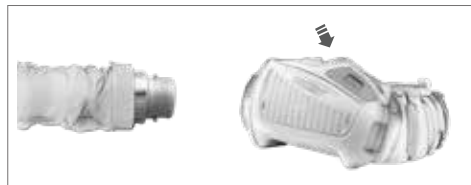

Anslutning till huvudtoppen:

- Rikta in den andra änden av slangens vridlåsanslutning mot huvudets övre port.
- Tryck in kontakten i porten tills den är helt införd.
- Vrid medurs för att låsa stiften på plats.



- ⚠ Kontrollera att andningsskyddsslangen är ordentligt ansluten. Om slangens är trasig ska den bytas ut.

5.6 LUFTFLÖDES- OCH LARMTEST

Test av luftflöde:

- (A) För in flödesmätaren i rörets spets.
- (B) Anslut slang till PAPR-turboenheten och vrid den medurs för att låsa den.
- (C) Tryck på ON-knappen. Håll röret vertikalt i ögonhöjd.
- (A) Luftflödet är tillräckligt om marmorn når minimiflödesnivån 0.

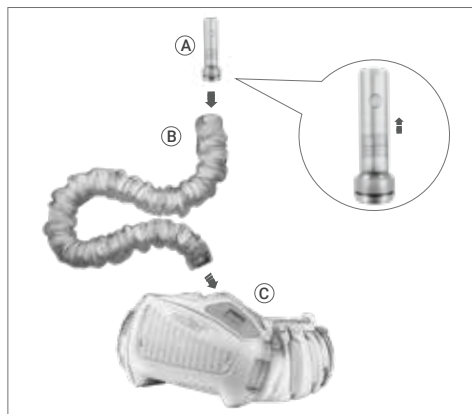

- ⚠ Luftflödet måste testas före användning. Om marmorn inte når upp till minimiflödesnivån ska systemet inte användas. Byt filter eller batteri och testa luftflödet på nytt.

Test av larm:

- (B) Täck över röret med din hand
- (C) Vänta på larmet i cirka 15 sekunder.

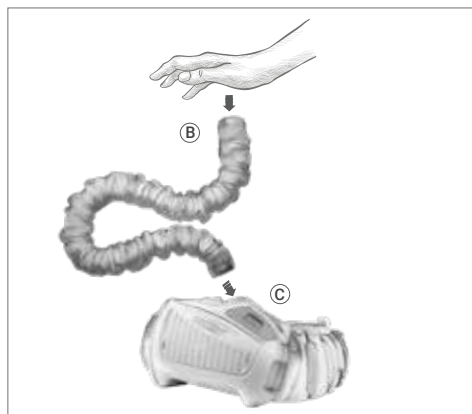

- ⚠ Om larmet inte aktiveras tyder det på ett funktionsfel. Se till att andningsskyddssystemet repareras eller byts ut.

SWEDISH (SV)

6. INSTRUKTIONER FÖR VERKSAMHETEN

6.1 LCD-SKÄRM

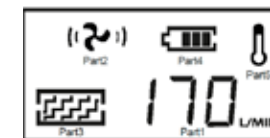

LCD-skärmen på PAPR-enheten visar följande information:

1. Visar data för aktuellt luftflöde
2. Visar nivån på luftflödet
3. Visar filtrets tillstånd
4. Visar batteriet
5. Visar batteriets temperatur (syns endast när batteriet är på hög temperatur)

Någon av dessa indikatorer kommer att blinka om det finns några dysfunktioner.

6.2 VERKSAMHET

1. Stängning av Turboenheten:

- För att stänga av turboenheten, tryck och håll in OFF-knappen i mer än 3 sekunder.

2. Aktivering av viloläge:

- PAPR-enheten går automatiskt in i viloläge om turboenheten är avstängd i mer än 30 minuter.

- För att återaktivera systemet från viloläge, tryck på ON-knappen.

3. Driftförhållanden:

- Säkerställ att PAPR-enheten används inom temperaturområde på -5°C till +55°C.
- Håll den relativa luftfuktigheten under 90% RH under drift.

5.7 UNDERHÅLL OCH FÖRVARING

Inspektera utrustningen dagligen och kontrollera den alltid om det finns tecken på funktionsfel eller synliga skador.









Underhåll:

- Andningsskyddets systemenhet måste kontrolleras regelbundet och måste bytas ut om den är skadad och orsakar läckage.
- Filtret måste bytas om det är trasigt eller om det är blockerat och inte ger tillräckligt luftflöde.
- Andningsslangen måste bytas om den är trasig eller har sprickor.
- Batteriet måste vara laddat när larmet för låg batterinivå ljuder.
- Använd en mjuk trasa för att torka av de yttre ytorna. Använd INTE vatten.
- Filtret ska bytas ut tillsammans med förfiltret.

Förvaring:

- Andningsskyddssystemet måste förvaras på en torr och ren plats, i temperaturområdet -10 °C till +55 °C och relativ luftfuktighet mindre än 90%RH.
- Om utrustningen förvaras vid en temperatur under 0 °C måste batteriet få värmas upp för att uppnå full batterikapacitet. Utrustningen måste skyddas från damm, partiklar och annan kontaminering.
- Om utrustningen inte ska användas under en längre tid ska batteriet laddas helt, tas bort från andningsskyddets systemenhet och förvaras separat.
- Transportera utrustningen i originalförpackningen och håll den borta från direkt solljus.

LUFTFLÖDES NIVÅ

	LUFTFLÖDES NIVÅ	
1 x ON 	Slå på enheten genom att trycka en gång på ON-knappen.	
2 x ON 	Tryck på ON-knappen en gång till, luftflödet är på nivå 1 (~170L/min).	
3 x ON 	Tryck på ON-knappen en gång till, luftflödet är på nivå 2 (~200L/min).	
4 x ON 	Tryck på ON-knappen en gång till, luftflödet är på nivå 3 (~230L/min). Tryck en gång till på ON-knappen så återgår luftflödet till nivå 1 (~170 l/min).	

SWEDISH (SV)

7. FELSÖKNING

PROBLEM	PROBLEM ORSAK	ÅTGÄRD
Felkod « E01 » + Warning Blinkar	<ul style="list-style-type: none"> • Motorn har fastnat • Motorn är skadad • Fel i fläktstrukturen orsakat av yttre kraft • Kretsfel 	Kontrollera och åtgärda det fysiska felet och starta om systemet. Återvänd till återförsäljaren om LCD-skärmen fortfarande visar E01
Felkod « E02 » + Warning Blinkar	<ul style="list-style-type: none"> • Motorn är skadad • Motorns impeller gnider mot fläktens hölje • Kretsen har för hög strömstyrka 	Kontrollera och åtgärda det fysiska felet och starta om systemet. Återvänd till återförsäljaren om LCD-skärmen fortfarande visar E02
Blinkar + Blinkar + Larmet ljuder	• Låg batterinivå	Byt batteri
Blinkar + Blinkar + Larmet ljuder	<ul style="list-style-type: none"> • Filter blockerat • Röret blockerat 	<ul style="list-style-type: none"> • Avlägsna hinder och/eller byt filter • Rengör slangen
Blinkar + Larmet ljuder	• Hög temperatur på batteriet	Sluta arbeta och vila
Inget luftflöde, inget larm	<ul style="list-style-type: none"> • Ingen ström • Batterikontakten skadad 	Ladda batteriet och kontrollera batterikontakten
Batteriets drifttid är för kort	<ul style="list-style-type: none"> • Batteriet är inte fulladdat • Filtret är igensatt • Batteriet är skadat 	<ul style="list-style-type: none"> • Ladda batteriet • Avlägsna hinder och/eller byt filter • Byt batteri
Lufttillförseln till huvan luktar ovanligt	<ul style="list-style-type: none"> • Filtret är trasigt • Röret är trasigt • ADF-hjälmen är trasig 	Lämna aktuellt område omedelbart <ul style="list-style-type: none"> • Byt filter • Byt rör • Byt ADF-hjälme
Tillför inte tillräckligt med luft till hjälmen	<ul style="list-style-type: none"> • Andningsröret har brutits av • Andningsslangen är trasig • Filtret är blockerat 	<ul style="list-style-type: none"> • Kontrollera slanganslutningen till huv- och andningsskyddssystemets enhet • Byt andningsslang • Avlägsna hinder, byt filter

8. FÖRKLARING AV MÄRKNING

Kraftfull filtreringsenhet:

• EN 12941:1998 Andningsskydd - Motordrivna filterskydd med hjälm eller huv - Krav, provning, märkning.

• TH3 P R (SL) klassificering av enheten. "TH3" definierar skyddsnivån "P R" anger filtertypen ("P" = partikel filter, "R" = återanvändbar typ av partikelfilter) och "SL" återspeglar att filtret har testats mot partiklar av flytande och fasta ämnen fråga.

Indikator för varningsljud:

• SparX Double Air PAPR har ljud- och vibrationslarmfunktion. Varje rutnät står för en period på 100 ms. Grått är pipljudet och tomt rutnät är en tyst period. Om flera rutor i följd är grå hör ett kontinuerligt pip.

Ett exempel: Strömmen är överbelastad, systemet låter som **beep~beep~beep~~~~~**.

SWEDISH (SV)

100 ms per rutnät

	0	1	2	3	4	5	6	7	8	9	10
Installera batteriet											
Slå på systemet											
Ändra luftflödets hastighet											
Stäng av systemet											
Överbelastning av ström											
Luftutlopp fastnat											
Över värme											
Låg batterinivå											
Filterstopp											

9. RESERVDLSLISTA

SPARX DOUBLE OLED AIR MONTERING:

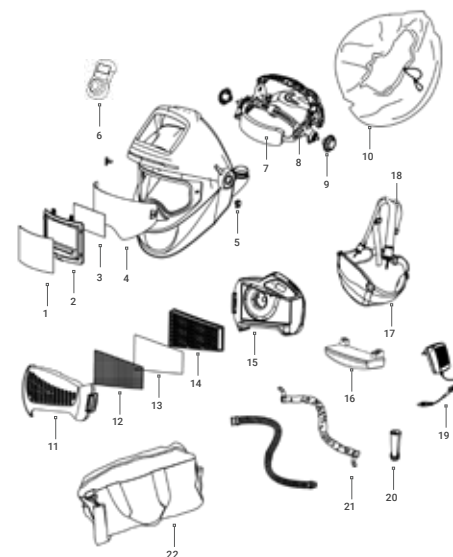

POS.	DELAR	ARTIKELNUMMER
1	Yttre skyddslins	13.01.013
2	Automatiskt filter (ADF)	13.06.100
3	Inre skyddslins	13.01.117
4	Stort inre visir	13.02.411
5	Fästelement (läsreglage L+R)	13.01.043
6	Blue-tooth fjärrkontroll	13.06.105
7	Sveitband	13.02.212
8	Huvudbonad HG2003	13.01.011
9	Skruvmutter för justering av huvudbonad	13.01.019
10	Tätning på framsidan	13.02.201
11	Filterkåpa	13.03.101
12	Gnistfångare	13.03.104
13	Förfilter	13.03.103
14	P3-filter	13.03.102
15	PAPR Turboenhet	13.03.105
16	Standardbatteri	13.03.106
16	Kraftigt batteri (tillval)	13.03.114
17	Midjebälte	13.03.108
18	Axelhurts	13.03.108
19	Batteriladdare	13.03.110
20	Test av luftflöde	13.03.109
21	Brandskyddsduk och andningsrör	13.03.116
22	Bärväska	13.03.111
	Förvaringsbehållare (tillval)	13.03.117
	Ansiktstättning Kardborreband	13.02.116

SWEDISH (SV)

10. FÖRSÄKRAN OM ÖVERENSSTÄMMELSE

CERTIFIERINGAR:

Shine SparX Double LCD-svetshjälm med automatiskt mörkläggningsfilter uppfyller kraven på utrustning för ögon- och ansiktsskydd enligt Arbetsmiljöverkets föreskrifter om personlig säkerhet samt europeiska standarder och är CE-märkt.

Den förordning som denna förklaring gäller:

Personlig skyddsutrustning:
Förordning (EU) 2016/425

Den grund på vilken denna överensstämmelse förklaras:

Tillverkaren försäkras att den/de nämnda produkten/produkterna har testats enligt och uppfyller följande standarder för personlig skyddsutrustning:

Denna försäkran omfattar följande produkt(er):

13.03.200 (SHINE SPARX DOUBLE OLED AIR PAPR)

- Svetsfilter med automatisk nedbländning: SPARX
- Hjälmskal: SPARX AIR
- Yttre skyddslins: PL-5004
- Friskluftssystem (filtersystem): P1000

- DIN EN 379:2009-07
- EN 175:1997
- EN 166:2002-04
- EN 12941:1998/A2003/A2008

DESSA PRODUKTER HAR TESTATS OCH CERTIFIERATS AV:

CERTIFIKAT	DET ANMÄLDA ORGANETS NUMMER	CERTIFIKATETS NUMMER	
DIN EN 379:2009-07	ECS GMBH, Hüttfeldstrasse 50, 73430 Aalen, Germany	EU no. 1883	C2824.1CSS
EN 175:1997	ECS GMBH, Hüttfeldstrasse 50, 73430 Aalen, Germany	EU no. 1883	C2625.1CSS
DIN EN 166:2002-04	DIN Certo Gesellschaft Für konformitätsbewertung mbH, Alboinstrasse 56, 12103 BERLIN, Germany	EU no. 0196	C5683CSS/R2
EN12941:1998 EN12941:1998/A2003 EN12941:1998/A2008	VUBP Occupational Safety Research Institute, Jeruzalémská 1283/9, 110 00 Praha 1, Czech Republic	EU no. 1024	1024/E-010/2020

Importör:

Riconlas B.V.
Tinstraat 28, 2984AN
Ridderkerk Netherlands

Toine van der Valk
Managing Partner
Riconlas B.V.

Tillverkare:

Changzhou Shine Science & Technology Co. Ltd
No. 318 Wuyi Road
Economic Development Zone
Changzhou 213025 Jiangsu, China

POLISH (PL)

PRZED UŻYCIEM URZĄDZENIA NALEŻY PRZECZYTAĆ I ZROZUMIEĆ WSZYSTKIE INSTRUKCJE!



System półmaski został zaprojektowany w celu ochrony użytkowników pracujących w zanieczyszczonym środowisku. Urządzenie filtruje zanieczyszczone powietrze za pomocą wbudowanego filtra dmuchawy, dostarczając świeże powietrze z przewodu oddechowego do przyłbicy spawalniczej. Urządzenie to łączy w sobie ochronę twarzy i dróg oddechowych, zwiększając bezpieczeństwo i komfort podczas spawania. Przed rozpakowaniem należy uważnie przeczytać instrukcję. Aby uzyskać wskazówki dotyczące prawidłowego użytkownika, należy zapoznać się z instrukcją obsługi lub skontaktować się z producentem w celu uzyskania pomocy.

OSTRZEŻENIA I INSTRUKCJE BEZPIECZEŃSTWA

DLA BEZPIECZEŃSTWA:

- ⚠️ W przypadku braku pewności co do stężenia zanieczyszczeń lub wydajności sprzętu należy skonsultować się z inżynierem ds. bezpieczeństwa przemysłowego.
- ⚠️ Systemy oddechowe mogą być obsługiwane wyłącznie przez przeszkolonych i wykwalifikowany personel.
- ⚠️ Zapewnienie zrozumienia, że wysokie tempo pracy może powodować podciśnienie podczas szczytowego wdechu.
- ⚠️ Należy zwracać uwagę na potencjalne niewłaściwe użycie, takie jak zapętlenie węży lub kabli.
- ⚠️ Jeśli aparaty oddechowe są wyłączone, należy spodziewać się niewielkiej lub żadnej ochrony dróg oddechowych; należy opuścić miejsce pracy i zdjąć nakrycie głowy, aby uniknąć gromadzenia się CO₂.
- ⚠️ Filtry muszą być przymocowane do jednostki PAPR, a nie bezpośrednio do helmu.
- ⚠️ Używaj filtrów oznaczonych klasyfikacją EN 12941 dla prawidłowe działanie urządzenia.
- ⚠️ **NIE:**
 - Nie należy używać urządzenia SparX Double Air z wyłączoną dmuchawą.
 - Nie używaj SparX Double Air w atmosferze, która stanowi bezpośrednie zagrożenie dla higieny lub zdrowia użytkownika, lub w której zawartość tlenu jest mniejsza niż 19,5% lub zawiera nieznane substancje.
 - Nie używaj SparX Double Air w atmosferze wybuchowej.
 - Nie używaj w zamkniętych lub słabo wentylowanych pomieszczeniach
- ⚠️ **WAŻNA UWAGA:**
 - Należy unikać dotykania ruchomych części urządzenia.
- ⚠️ Zapobieganie przedostawaniu się wody lub innych płynów do wirnika komora, filtr lub komora baterii.
- ⚠️ Niezastosowanie się do tych ostrzeżeń i instrukcji obsługi może spowodować poważne obrażenia ciała. Producent nie ponosi odpowiedzialności za obrażenia wynikające z nieprawidłowego użytkownika lub wyboru sprzętu.

TRZEŚĆ

1. Zatwierdzenia
2. Gwarancja
3. Przed użyciem
4. Dane techniczne
5. Rozpakowywanie i montaż
 - 5.1. Wymiana filtra
 - 5.2. Instalacja akumulatora i ładowanie
 - 5.3. Mocowanie jednostki PAPR do paska
 - 5.4. Dopasowanie
 - 5.5. Podłączenie rurki
 - 5.6. Test przepływu powietrza i alarmu
 - 5.7. Konserwacja i przechowywanie
6. Instrukcje operacyjne
 - 6.1. Wyświetlacz LCD
 - 6.2. Operacje
7. Rozwiązywanie problemów
8. Wyjaśnienie dotyczące oznaczeń
9. Lista części
10. Deklaracja zgodności

1. ZATWIERDZENIA

System ochrony dróg oddechowych jest zgodny z następującymi wymaganiami Rozporządzenie w sprawie środków ochrony indywidualnej 2016/425 i norma europejska EN 12941: 1998+A2:2008, sklasyfikowany jako TH3 P R S L. Zapewnia filtrowane powietrze przez przewód oddechowy do przyłbicy spawalniczej, odpowiedni do środowisk wymagających ochrony dróg oddechowych klasy TH3P przed zanieczyszczeniem cząstkami stałymi.

Wszystkie komponenty używane w układzie oddechowym muszą być zatwierdzone przez producenta i używane zgodnie z instrukcjami zawartymi w niniejszym podręczniku.

UWAGA:

- Zatwierdzenie produktu nie jest ważne, jeśli używane są niezatwierdzone części lub komponenty.
- Tylko filtr cząstek stałych i filtr wstępny określone dla tego systemu mogą być używane razem. W żadnym wypadku nie wolno używać filtrów innych producentów.

2. GWARANCJA

24-miesięczna gwarancja na przyłbicę spawalniczą SparX Double Air ADF, 12-miesięczna gwarancja na urządzenie PAPR na wady mechaniczne lub elektryczne oraz 6-miesięczna gwarancja na akumulator. Wymieniamy lub naprawiamy wadliwe części w okresie gwarancyjnym.

WARUNKI: Wyłącznie do użytku zgodnego z przeznaczeniem, bez niewłaściwego użytkownika, wypadków, modyfikacji lub napraw. W sprawie roszczeń należy kontaktować się ze sprzedawcą. Nie obejmuje normalnego zużycia.

POLISH (PL)

3. PRZED UŻYCIEM

1. Przed każdym użyciem należy sprawdzić, czy system oddechowy nie jest uszkodzony i czy działa prawidłowo. Przed użyciem systemu oddechowego należy sprawdzić przepływ powietrza, aby upewnić się, że zapewni on odpowiednią ilość powietrza.

2. Należy zawsze nosić aparat oddechowy i nie zdejmować nagłowia ani nie wyłączać filtra powietrza, dopóki nie znajdzie się poza zanieczyszczonym obszarem, w przeciwnym razie istnieje ryzyko wysokiego stężenia CO₂, a poziom tlenu w nagłowiu spadnie, co zapewni niewielką lub żadną ochronę.

4. DANE TECHNICZNE

MODEL: SYSTEM PAPR	
Prędkość powietrza	170L/min 200L/min 230L/min
System	Automatyczny system wykrywania i kontroli zapewnia stale stabilne powietrze.
Przełącznik	3 poziomy kontroli przepływu powietrza, automatyczne wyłączenie po 30 minutach nieużywania.
Wyświetlacz LCD	Poziom przepływu powietrza, dane baterii, stan filtra i stan naładowania.
Ostrzeżenie	rozładowana bateria, zapachany filtr, zablokowany przepływ powietrza, niski przepływ powietrza i wysoka temperatura baterii.
Żywotność baterii	Standardowy akumulator: POZIOM 1: > 10H POZIOM 2: > 8H POZIOM 3: > 6H Wytrzymała bateria: POZIOM 1: >15H POZIOM 2: >12H POZIOM 3: >10H
Czas ładowania	Bateria standardowa: 3,5 godz. Bateria do dużych obciążeń: 5 godz.
Częstotliwość ładowania	≥500
Temperatura pracy	- 5°C ~ + 55°C
Certyfikaty	CE EN 12941.1998 + A2:2008

5. ROZPAKOWYWANIE I MONTAŻ

Po otrzymaniu urządzenia należy sprawdzić opakowanie pod kątem uszkodzeń i sprawdzić wszystkie komponenty pod kątem problemów z transportem. Upewnij się, że urządzenie jest w pełni zmontowane, sprawne i zawiera wszystkie części. Wszelkie wadliwe lub uszkodzone elementy muszą zostać niezwłocznie wymienione przed użyciem urządzenia.

Pakiet musi zawierać:

1. Kask SparX Double Air + pilot Bluetooth + Ładowarka
2. Zasilany respirator oczyszczający powietrze (PAPR) (jednostka turbo + filtry + pas biodrowy)
3. Rura, jej tkanina przeciwogniowa i oba złącza końcowe
4. Akumulator litowo-jonowy
5. Uprząż na ramię
6. Ładowarka akumulatorów litowo-jonowych
7. Tester przepływu powietrza
8. Torba transportowa

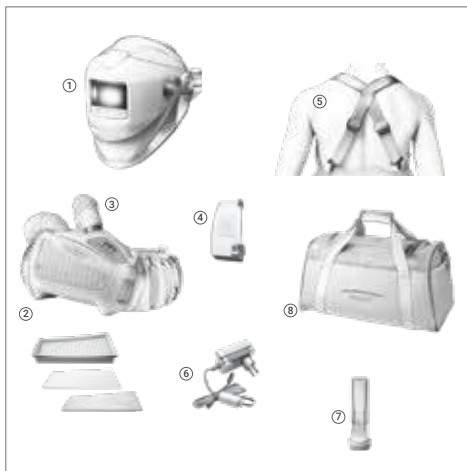

5.1 WYMIANA FILTRA

W przypadku intensywnego użytkowania należy okresowo sprawdzać czystość filtra i wymieniać go, gdy wymaga tego system. Ze względów bezpieczeństwa filtr główny należy wymieniać co najmniej raz na trzy miesiące.



1. Naciśnij zatrzask, aby zwolnić pokrywę filtra.

2. Zdejmij pokrywę filtra.

3. Wyjmij zużyte filtry z pokrywy filtra (A + B).

4. Jeśli filtrujący iskiernik (C) jest zabrudzony, wyczyść go lub wymień.

5. Postępuj zgodnie z instrukcjami pokazanymi na obrazku, aby ponownie zamontować filtr.

6. Umieść pokrywę filtra z powrotem na urządzeniu PAPR, naciśnij zatrzask (1), aż kliknie, aby zablokować pokrywę na miejscu.

POLISH (PL)

5.2 INSTALACJA AKUMULATORA I ŁADOWANIE

• W momencie dostawy bateria jest częściowo naładowana.

Musi być naładowany do 100% (4 bary) przed pierwszym użyciem.

• Zaleca się naładowanie baterii do 100% przed każdym użyciem.

ŁADOWARKA:

- Ładowarka nie może być używana do celów innych niż te, do których została zaprojektowana.
- Nie ładować akumulatora w obszarze zagrożonym wybuchem.
- Ładowarka może być używana wyłącznie w pomieszczeniach zamkniętych.

PRZECHOWYWANIE BATERII:

• Akumulator rozładowuje się samoczynnie po długim okresie przechowywania

• Zawsze ładuj baterię, jeśli urządzenie było przechowywane dłużej niż 15 dni.

• Gdy akumulator jest nowy lub był przechowywany przez ponad 3 miesiące, należy go naładować i rozładować co najmniej dwa razy z rzędu, aby osiągnąć nominalną/znamionową pojemność ładowania.

ŁADOWANIE AKUMULATORA:



• Podłącz akumulator do ładowarki. Złącze znajduje się nad akumulatorem.

• Akumulator może być ładowany, gdy jest zainstalowany w urządzeniu PAPR lub oddzielnie.



• Umieść akumulator w przeznaczonym do tego gnieździe z tyłu urządzenia PAPR.

• Stan naładowania jest wyświetlany za pomocą czerwonej diody LED na zasilaczu ładowarka

• Po zakończeniu ładowania urządzenie przechodzi w tryb ładowania pływającego: czerwona dioda LED wyłącza się, a zielona dioda LED włącza się.

• Upewnij się, że akumulator jest prawidłowo zablokowany.

• Aby wyjąć baterię, pociągnij przełącznik w dół, aby go odblokować, a następnie wyjmij baterię.

⚠ NIE WOLNO podłączać ładowarki do zasilania, jeśli nie jest używana.

5.3 MOCOWANIE JEDNOSTKI PAPR DO PASKA

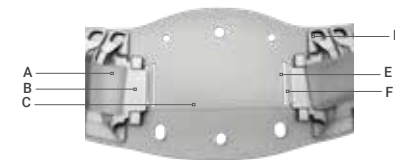

Identyfikacja komponentów:

A Pasek na rzep	D Pierścienie z paskiem
B Wsparcie paska	E Pętla 1
C Wyściółka paska	F Pętla 2

1. Odwróć zespół PAPR i ustaw go (zgodnie z rysunkiem 1).

2. Przełóż rzep (A) przez szczeliny z tyłu jednostki PAPR po obu stronach (zgodnie z rysunkiem 1).

3. Przeprowadź rzep przez pętlę 1 po obu stronach (E) na wyściółkę paska (C).

4. Upewnij się, że wspornik paska po obu stronach (B) jest prawidłowo zamontowany w gniazda z tyłu urządzenia (zgodnie z rysunkiem 2).

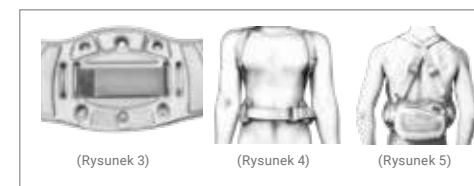
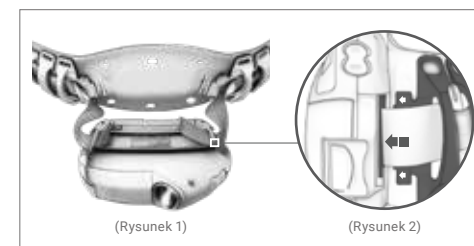

5. Gdy rzep (A) i wspornik pasa (B) znajdują się na miejscu, mocno zamocuj rzep (A) na tylnej wyściółce pasa (zgodnie z rysunkiem 3)

6. Przymocuj uprząż do czterech plastikowych pierścieni pasa (D), jak pokazano na (Rysunek 3).

7. Załóż pasek wokół talii i zapnij oba końce razem. Jeśli pasek jest zbyt luźny, wyreguluj go, aż do uzyskania wygodnego i bezpiecznego dopasowania. (Rysunek 4)

8. Umieścić aparat PAPR wokół talii na środku z tyłu, aby zminimalizować ryzyko zaczepienia urządzenia lub rurki w górę podczas użytkowania. (rysunek 5)

POLISH (PL)

5.4 DOPASOWANIE

Prawidłowo umieszczone i dokręcone uszczelnienie twarzy ma kluczowe znaczenie dla skutecznej ochrony. Nieodpowiednie uszczelnienie może zagrozić bezpieczeństwu zapewnianemu przez sprzęt.

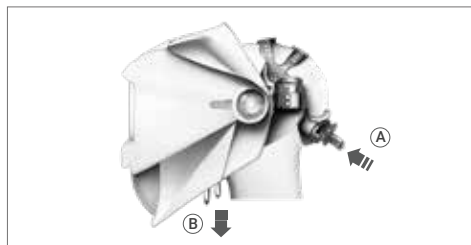

WYREGULUJ NAKRYCIE GŁOWY:

- Znajdź pokrętko regulacji (A) na nakryciu głowy.
- Aby poluzować: naciśnij i obróć pokrętko w lewo.
- Aby dokręcić: wciśnij i przekręć pokrętko w prawo.
- Upewnij się, że nakrycie głowy jest dopasowane, ale wygodne w utrzymaniu odpowiednio dopasowanie.

ZABEZPIECZ USZCZELKĘ CZOŁOWĄ:

- Pociągnij paski (B), aby wyregulować szczelność uszczelnienia twarzy.
- Upewnij się, że uszczelka twarzowa jest prawidłowo przyłożona do twarzy, aby uzyskać odpowiednie uszczelnienie.
- Sprawdź, czy wokół uszczelki nie ma żadnych szczelin lub luźnych obszarów, aby zapewnić maksymalną ochronę.

5.5 PODŁĄCZANIE RURKI

- Wyrównaj styki złącza blokady skrętnego rurki z PAPR wylot powietrza.
- Wciśnij złącze do wylotu powietrza, aż zostanie całkowicie wsunięte.
- Przekręć zgodnie z ruchem wskazówek zegara, aby zablokować sworznie na miejscu.

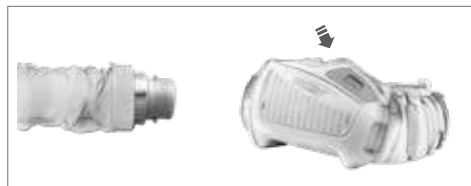

Podłączanie do głowicy górnej:

- Dopasuj drugi koniec złącza skręcanego rurki do górnego portu głowicy.
- Wciśnij złącze do portu, aż zostanie całkowicie wsunięte.
- Przekręć zgodnie z ruchem wskazówek zegara, aby zablokować sworznie na miejscu.



- ⚠ Sprawdź, czy rurka respiratora jest dobrze podłączona. Jeśli przewód jest uszkodzony, należy go wymienić.

5.6 TEST PRZEPŁYWU POWIETRZA I ALARMU

Test przepływu powietrza:

- (A) Umieścić przepływomierz na końcu rurki.
- (B) Podłączyć przewód do jednostki turbo PAPR i przekręć go zgodnie z ruchem wskazówek zegara, aby go zablokować.
- (C) Naciśnij przycisk ON. Trzymaj rurkę pionowo na wysokości oczu.
- (A) Przepływ powietrza jest wystarczający, jeśli marmur osiągnie minimalny poziom przepływu 0.

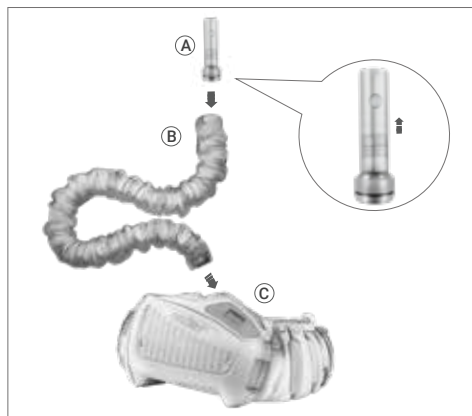

- ⚠ Przed użyciem należy przetestować przepływ powietrza. Jeśli marmur nie może osiągnąć minimalnego poziomu przepływu, nie należy używać systemu. Wymień filtr lub baterię i ponownie sprawdź przepływ powietrza.

Test alarmu:

- (B) Zakryj rurkę dłonią
- (C) Poczekaj na alarm około 15 sekund.

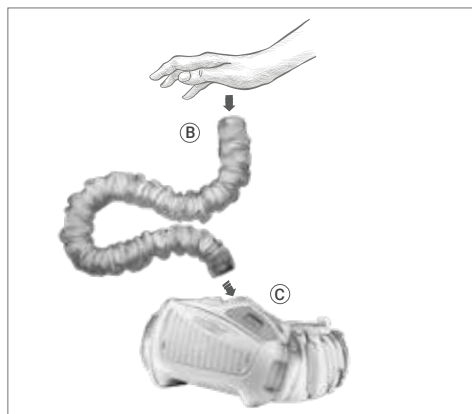

- ⚠ Jeśli alarm nie włączy się, oznacza to awarię. Należy zorganizować naprawę lub wymianę systemu oddechowego.

POLISH (PL)

6. INSTRUKCJE OPERACYJNE

6.1 WYŚWIETLACZ LCD

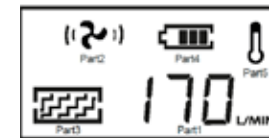

Ekran wyświetlacza LCD na urządzeniu PAPR zawiera następujące informacje:

1. Wyświetla dane bieżącego przepływu powietrza
2. Pokazuje poziom przepływu powietrza
3. Pokazuje stan filtra
4. Pokazuje baterię
5. Pokazuje temperaturę akumulatora (widoczne tylko, gdy bateria ma wysoką temperaturę)

Każdy z tych wskaźników będzie migać, jeśli wystąpią jakiegokolwiek dysfunkcje.

6.2 OPERACJE

1. Wyłączenie modułu Turbo:

- Aby wyłączyć urządzenie turbo, naciśnij i przytrzymaj przycisk OFF przez ponad 3 sekundy.

2. Aktywacja trybu uśpienia:

- Urządzenie PAPR automatycznie przejdzie w tryb uśpienia, jeśli Urządzenie turbo pozostaje wyłączone przez ponad 30 minut.

- Aby ponownie aktywować system z trybu uśpienia, naciśnij przycisk ON.

3. Warunki pracy:

- Upewnij się, że urządzenie PAPR jest obsługiwane w zakresie Zakres temperatur od -5°C do +55°C.

- Utrzymywać wilgotność względną poniżej 90% RH podczas pracy.

5.7 KONSERWACJA I PRZECHOWYWANIE

Sprzęt należy sprawdzać codziennie i zawsze w przypadku wystąpienia jakichkolwiek oznak nieprawidłowego działania lub widocznych uszkodzeń.

Konserwacja:

- Jednostka układu oddechowego musi być regularnie sprawdzana i wymieniana, jeśli jest uszkodzona i powoduje wycieki.
- Filtr należy wymienić, jeśli jest uszkodzony lub zablokowany i nie zapewnia wystarczającego przepływu powietrza.
- Rurka oddechowa musi zostać wymieniona, jeśli jest pęknięta lub ma szczelinę.
- Bateria musi być naładowana, gdy zadzwoni alarm niskiego poziomu naładowania baterii.
- Do wycierania powierzchni zewnętrznych należy używać miękkiej szmatki NIE używaj woda.
- Filtr należy wymieniać razem z filtrem wstępnym.

Przechowywanie:









- Respirator musi być przechowywany w suchym i czystym miejscu, w zakresie temperatur od -10 °C do +55 °C i wilgotności względnej poniżej 90%.

- Jeśli urządzenie jest przechowywane w temperaturze poniżej 0°C, akumulator musi się rozgrzać, aby osiągnąć pełną pojemność. Urządzenie należy chronić przed kurzem, cząsteczkami i innymi zanieczyszczeniami.

- Jeśli sprzęt nie będzie używany przez dłuższy czas, bateria powinna być w pełni naładowana, wyjęta z jednostki systemu oddechowego i przechowywana oddzielnie.

- Urządzenie należy transportować w oryginalnym opakowaniu i trzymać z dala od bezpośredniego światła słonecznego.

POZIOM PRZEPŁYWU POWIETRZA

1 x ON 	Włącz urządzenie, naciskając jeden raz przycisk ON.	
2 x ON 	Ponowne naciśnięcie przycisku ON spowoduje ustawienie przepływu powietrza na poziomie 1 (~170 l/min).	
3 x ON 	Ponownie naciśnij przycisk ON, przepływ powietrza osiągnie poziom 2 (~200 l/min).	
4 x ON 	Ponownie naciśnij przycisk ON, przepływ powietrza osiągnie poziom 3 (~230 l/min). Po ponownym naciśnięciu przycisku ON przepływ powietrza powróci do poziomu 1 (~170 l/min).	

POLISH (PL)

7. ROZWIĄZYWANIE PROBLEMÓW

PROBLEM	PRZYCZYNA PROBLEMU	AKCJA
Kod błędu « E01 » + Warning Mrugnięcia	<ul style="list-style-type: none"> Silnik jest zablokowany Silnik jest uszkodzony Uszkodzenie struktury dmuchawy spowodowane siłą zewnętrzną Awaria obwodu 	Sprawdź i usuń usterkę fizyczną, a następnie uruchom ponownie system. Jeśli na wyświetlaczu LCD nadal wyświetlany jest komunikat E01, należy zwrócić się do sprzedawcy.
Kod błędu « E02 » + Warning Mrugnięcia	<ul style="list-style-type: none"> Silnik jest uszkodzony Wirnik silnika ociera się o obudowę dmuchawy Obwód ma nadmierny prąd 	Sprawdź i usuń usterkę fizyczną, a następnie uruchom ponownie system. Jeśli na wyświetlaczu LCD nadal wyświetlany jest komunikat E02, należy zwrócić się do sprzedawcy.
Mrugnięcia + Mrugnięcia + Warning Dźwięki alarmu	<ul style="list-style-type: none"> Niski poziom naładowania baterii 	Wymiana baterii
Mrugnięcia + Mrugnięcia + Warning Dźwięki alarmu	<ul style="list-style-type: none"> Filtr zablokowany Rurka zablokowana 	<ul style="list-style-type: none"> Usunąć przeszkodę i/lub wymienić filtr Wyczyścić rurkę
Mrugnięcia + Dźwięki alarmu	<ul style="list-style-type: none"> Wysoka temperatura akumulatora 	Przestań pracować i odpocznij
Brak przepływu powietrza, brak alarmu	<ul style="list-style-type: none"> Brak zasilania Uszkodzony styk akumulatora 	Naładuj akumulator i sprawdź jego styki
Czas pracy akumulatora jest zbyt krótki	<ul style="list-style-type: none"> Akumulator nie jest w pełni naładowany Filtr jest zablokowany Akumulator jest uszkodzony 	<ul style="list-style-type: none"> Ładowanie akumulatora Usunąć przeszkodę i/lub wymienić filtr Wymiana baterii
Powietrze dostarczane do okapu wydziela nietypowy zapach	<ul style="list-style-type: none"> Filtr jest uszkodzony Rurka jest pęknięta Kask ADF jest uszkodzony 	Natychmiastowe opuszczenie bieżącego obszaru <ul style="list-style-type: none"> Wymiana filtra Zmień rurkę Zmiana kasku ADF
Dostarczanie niewystarczającej ilości powietrza do kasku	<ul style="list-style-type: none"> Odłamanie przewodu oddechowego Uszkodzony przewód oddechowy Filtr jest zablokowany 	<ul style="list-style-type: none"> Sprawdź połączenie rurki z maską i jednostką układu oddechowego Zmiana rurki do oddychania Usunąć przeszkodę, wymienić filtr

8. WYJAŚNIENIE DOTYCZĄCE OZNACZEŃ

Zasilane urządzenie filtrujące:

• EN 12941:1998 Sprzęt ochrony układu oddechowego - Zasilane urządzenia filtrujące zawierające hełm lub kaptur - wymagania, badanie, znakowanie.

• Klasyfikacja TH3 P R (SL) urządzenia. "TH3" określa poziom ochrony "P R" wskazuje typ filtra ("P" = cząstki stałe), filtr, "R" = filtr cząstek stałych wielokrotnego użytku), a "SL" oznacza, że filtr został przetestowany pod kątem cząstek cieczy i ciał stałych sprawa.

Wskaźnik dźwięku ostrzeżenia:

• SparX Double Air PAPR posiada funkcję alarmu dźwiękowego i wibracyjnego. Każda kratka oznacza okres 100 ms. Kolor szary oznacza sygnał dźwiękowy, a pusta kratka oznacza okres ciszy. Jeśli kilka ciągłych kratek jest szarych, emitowany jest ciągle sygnał dźwiękowy.

Na przykład: Prąd jest przeciążony, system wydaje dźwięki np. **beep~beep~beep~~~~**.

POLISH (PL)

100 ms na siatkę

	0	1	2	3	4	5	6	7	8	9	10
Instalacja akumulatora											
Włączenie systemu											
Zmiana prędkości przepływu powietrza											
Wyłącz system											
Przeciążenie prądowe											
Zacięcie wylotu powietrza											
Przegrzanie											
Niski poziom naładowania baterii											
Zacięcie filtra											

9. LISTA CZĘŚCI

ZESPÓŁ SPARX DOUBLE OLED AIR:

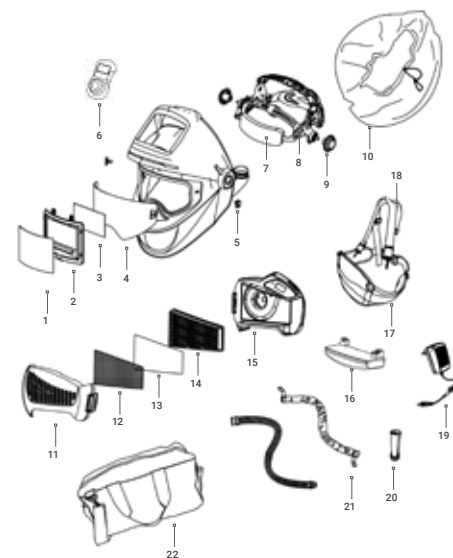

POS.	CZĘŚCI	NUMER ARTYKUŁU
1	Zewnętrzna soczewka ochronna	13.01.013
2	Automatyczny filtr (ADF)	13.06.100
3	Wewnętrzna soczewka ochronna	13.01.117
4	Duży wewnętrzny daszek	13.02.411
5	Zapięcia (suwaki blokujące L+R)	13.01.043
6	Pilot zdalnego sterowania Blue-tooth	13.06.105
7	Sveitband	13.02.212
8	Nakrycie głowy HG2003	13.01.011
9	Nakrętka regulacyjna nakrycia głowy	13.01.019
10	Uszczelka czołowa	13.02.201
11	Pokrywa filtra	13.03.101
12	Ogranicznik iskier	13.03.104
13	Filtr wstępny	13.03.103
14	P3-filtr	13.03.102
15	Jednostka PAPR Turbo	13.03.105
16	Bateria standardowa	13.03.106
16	Akumulator o dużej wytrzymałości (opcjonalny)	13.03.114
17	Pas biodrowy	13.03.108
18	Uprząż na ramię	13.03.108
19	Ładowarka	13.03.110
20	Tester przepływu powietrza	13.03.109
21	Tkanina przeciwpożarowa i rurka do oddychania	13.03.116
22	Torba transportowa	13.03.111
	Pojemnik do przechowywania (opcjonalnie)	13.03.117
	Ansiktstätning Kardborreband	13.02.116

POLISH (PL)

10. DEKLARACJA ZGODNOŚCI

CERTYFIKATY:

Przybica spawalnica Shine SparX Double Oled Air z automatycznym filtrem zaciemniającym spełnia wymagania dotyczące sprężetu do ochrony oczu i twarzy zgodnie z przepisami Państwowej Inspekcji Pracy dotyczącymi norm bezpieczeństwa osobistego oraz normami europejskimi i posiada certyfikat CE.

Rozporządzenie, którego dotyczy niniejsze oświadczenie:

Środki ochrony indywidualnej:
Rozporządzenie (UE) 2016/425

Niniejsza deklaracja obejmuje następujące produkty:

13.03.200 (SHINE SPARX DOUBLE OLED AIR PAPR)

- Automatycznie przyciemniający filtr spawalnicy: SPARX
- Skorupa kasku: SPARX AIR
- Zewnętrzna soczewka ochronna: PL-5004
- System świeżego powietrza (system filtrów): P1000

Podstawa, na której deklarowana jest zgodność:

Producent oświadcza, że wymieniony(-e) produkt(-y) został(-y) przetestowany(-e) zgodnie z następującymi normami dotyczącymi środków ochrony indywidualnej i je spełnia(-ją):

- DIN EN 379:2009-07
- EN 175:1997
- EN 166:2002-04
- EN 12941:1998/A2003/A2008

TE PRODUKTY ZOSTAŁY PRZETESTOWANE I CERTYFIKOWANE PRZEZ:

CERTYFIKAT		NUMER JEDNOSTKI NOTYFIKOWANEJ	NUMER CERTYFIKATU
DIN EN 379:2009-07	ECS GMBH, Hüttfeldstrasse 50, 73430 Aalen, Germany	EU no. 1883	C2824.1CSS
EN 175:1997	ECS GMBH, Hüttfeldstrasse 50, 73430 Aalen, Germany	EU no. 1883	C2625.1CSS
DIN EN 166:2002-04	DIN Certo Gesellschaft Für konformitätsbewertung mbH, Alboinstrasse 56, 12103 BERLIN, Germany	EU no. 0196	C5683CSS/R2
EN12941:1998 EN12941:1998/A2003 EN12941:1998/A2008	VUBP Occupational Safety Research Institute, Jeruzalémská 1283/9, 110 00 Praha 1, Czech Republic	EU no. 1024	1024/E-010/2020

Importer:

Riconlas B.V.
Tinstraat 28, 2984AN
Ridderkerk Netherlands

Toine van der Valk
Managing Partner
Riconlas B.V.

Producent:

Changzhou Shine Science & Technology Co. Ltd
No. 318 Wuyi Road
Economic Development Zone
Changzhou 213025 Jiangsu, China

CZECH (CS)

PŘED POUŽITÍM ZAŘÍZENÍ SI PŘEČTĚTE VŠECHNY POKYNY A POROZUMĚJTE JIM!

Systém respirátorů je určen k ochraně uživatelů pracujících v kontaminovaném prostředí. Zařízení filtruje kontaminovaný vzduch pomocí vestavěného dmychadlového filtru, který přivádí čerstvý vzduch z dýchací trubice do svářečského obličejového štítu. Toto zařízení kombinuje ochranu obličeje a dýchacího ústrojí pro zvýšení bezpečnosti a pohodlí při svařování. Před vybalením si pečlivě přečtěte návod k použití. Pokyny pro správné používání naleznete v návodu k použití nebo se obraťte na výrobce.

VAROVÁNÍ A BEZPEČNOSTNÍ POKYNY

PRO VAŠI BEZPEČNOST:

- Pokud si nejste jisti koncentrací znečištění nebo výkonem zařízení, poraďte se s technikem průmyslové bezpečnosti.
- Respirátorové systémy smí obsluhovat pouze vyškolení a kvalifikovaný personál.
- Ujistěte se, že jste srozuměni s tím, že vysoká pracovní rychlost může způsobit podtlak během špičkové inhalace.
- Dávejte pozor na případné nesprávné použití, například na zamotání hadic nebo kabelů do smyčky.
- Pokud jsou respirátory vypnuté, počítejte s malou nebo žádnou ochranou dýchacích cest; opusťte pracoviště a sundejte si pokrývku hlavy, abyste zabránili hromadění CO₂.
- Filtry musí být připevněny k jednotce PAPR, nikoli přímo k přilbě.
- Používejte filtry označené klasifikací EN 12941 pro správný výkon zařízení.

NEDĚLEJTE:

- Nepoužívejte SparX Double Air s vypnutým ventilátorem.
- Nepoužívejte SparX Double Air v prostředí, které bezprostředně ohrožuje hygienu nebo zdraví uživatele, nebo v prostředí, kde je obsah kyslíku nižší než 19,5 % nebo obsahuje neznámé látky.
- Nepoužívejte SparX Double Air ve výbušném prostředí.
- Nepoužívejte v uzavřených nebo špatně větraných prostorech.

DŮLEŽITÉ UPOZORNĚNÍ:

- Nedotýkejte se pohyblivých částí zařízení.
- Zabraňte vniknutí vody nebo jiných kapalin do oběžného kola komory, filtru nebo prostoru pro baterie.
- Nedodržení těchto upozornění a pokynů k obsluze může mít za následek vážné zranění osob. Výrobce nepřebírá žádnou odpovědnost za zranění způsobená nesprávným použitím nebo výběrem zařízení.

Obsah

- Schválení
- Záruka
- Před použitím
- Technická data
- Vybalování a montáž
 - Výměna filtru
 - Instalace baterie a nabíjení
 - Přípevnění jednotky PAPR k pásu
 - Montáž
 - Připojení trubky
 - Test proudění vzduchu a alarmu
 - Údržba a skladování
- Provozní instrukce
 - LCD displej
 - Operace
- Řešení problémů
- Vysvětlení značení
- Seznam dílů
- Prohlášení o shodě

1. SCHVÁLENÍ

Systém respirátoru splňuje požadavky těchto předpisů. Nařízení 2016/425 o osobních ochranných prostředcích a evropská norma EN 12941: 1998+A2:2008, klasifikovaná jako TH3 PR S L. Poskytuje filtrovanou vodu. vzduchu přes dýchací trubici do svářečské přilby, vhodné pro prostředí vyžadující ochranu dýchacích cest před znečištěním částicemi třídy TH3P.

Všechny součásti použité v systému respirátoru musí být schváleny výrobcem a musí být používány v souladu s pokyny uvedenými v této příručce.

UPOZORNĚNÍ:

• Schválení výrobku není platné, pokud jsou použity neschválené díly nebo součásti.

• Společně lze použít pouze filtr pevných částic a předfiltr určený pro tento systém. Filtry jiných výrobců se v žádném případě nesmí používat.

2. ZÁRUKA

Záruka 24 měsíců na svářečskou přilbu SparX Double Air ADF, 12 měsíců na jednotku PAPR na mechanické nebo elektrické závady a 6 měsíců na baterii. Vadné díly v záruční době vyměníme nebo opravíme.

PODMÍNKY: Pouze při použití v souladu s určením, bez nesprávného použití, nehody, úpravy nebo opravy. V případě reklamace kontaktujte prodejce. Nevztahuje se na běžné opotřebení.

CZECH (CS)

3. PŘED POUŽITÍM

1. Před každým použitím zkontrolujte, zda není respirátorový systém poškozen, a ověřte jeho správnou funkci. Před použitím respirátorového systému vyzkoušejte průtok vzduchu a ověřte, zda poskytuje dostatečné množství vzduchu.

2. Vždy noste respirátorový systém a nesundávejte náhlavní soupravu ani nevytáhněte jednotku vzduchového filtru, dokud se nenacházíte mimo kontaminovaný prostor, jinak hrozí vysoká koncentrace CO₂ a zároveň klesne hladina kyslíku v náhlavní soupravě, čímž je ochrana malá nebo žádná.

4. TECHNICKÁ DATA

MODEL: SYSTEM PAPER	
Průtok vzduchu	170L/min 200L/min 230L/min
Systém	Automatický detekční a řídicí systém zajišťuje stálou stabilitu vzduchu.
Přepínač	3 úrovně regulace proudění vzduchu vypínač se automaticky vypne po 30 minutách nepoužívání.
LCD displej	Úroveň průtoku vzduchu, údaj o baterii, stav filtru a stav nabíjení.
Varování	vybitá baterie, nasycený filtr, zablokovaný průtok vzduchu, nízký průtok vzduchu a vysoká teplota baterie.
Životnost baterie	Standardní baterie: ÚROVEŇ 1: > 10H ÚROVEŇ 2: > 8H ÚROVEŇ 3: > 6H Baterie pro náročné použití: ÚROVEŇ 1: > 15H ÚROVEŇ 2: > 12H ÚROVEŇ 3: > 10H
Doba nabíjení	Standardní baterie: 3,5H Baterie pro těžké nasazení: 5H
Frekvence nabíjení	≥500
Teplota při použití	- 5°C ~ + 55°C
Certifikace	CE EN 12941.1998 + A2:2008

5. VYBALOVÁNÍ A MONTÁŽ

Při převzetí zkontrolujte, zda není obal poškozen, a zkontrolujte všechny součásti, zda nejsou poškozeny při přepravě. Zkontrolujte, zda je zařízení je kompletně sestavený, funkční a všechny díly jsou k dispozici. Jakékoli vadné nebo poškozené součásti musí být před použitím zařízení neprodleně vyměněny.

Balíček musí obsahovat:

1. Přílba SparX Double Air + dálkové ovládání Bluetooth + nabíječka
2. Systém dýchacích přístrojů s filtrací vzduchu (PAPR) (turbo jednotka + filtry + bederní pás)
3. Trubka, její nehořlavá tkanina a obě koncovky
4. Lithium-iontová baterie
5. Ramenní popruh
6. Nabíječka lithium-iontových baterií
7. Tester průtoku vzduchu
8. Taška na přenášení

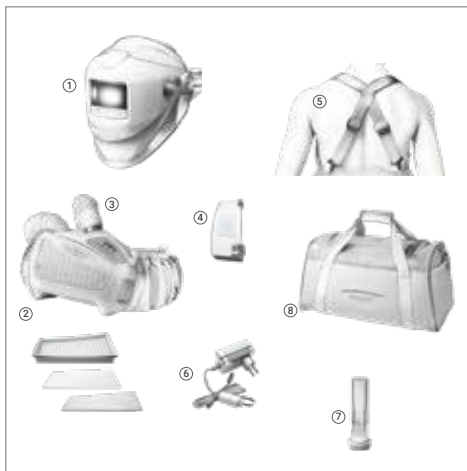

5.1 VÝMĚNA FILTRU

Při intenzivním používání pravidelně kontrolujte čistotu filtru a vyměňte jej, pokud to systém vyžaduje. Z bezpečnostních důvodů vyměňte hlavní filtr alespoň jednou za tři měsíce.



1. Stisknutím západky uvolněte kryt filtru.

2. Sejměte kryt filtru.

3. Vyjměte použité filtry z krytu filtru (A + B).

4. Pokud je filtrační jiskřiště (C) znečištěné, vyčistěte je nebo nahraďte.

5. Postupujte podle pokynů na obrázku a znovu sestavte filtr.

6. Nasaďte zpět kryt filtru na jednotku PAPR, stiskněte západku (1), dokud nezacvakne, aby se kryt zajistil na místě.



CZECH (CS)

5.2 INSTALACE BATERIE A NABÍJENÍ

- Baterie je při dodání částečně nabitá. **Musí být před prvním použitím nabit na 100 % (4 bary).**
- Před každým použitím se doporučuje nabit baterie na 100 % použit

NABÍJEČKA:

- Nabíječka se nesmí používat k jinému účelu, než ke kterému je určena.
- Nenabíjejte baterii v oblastech s nebezpečím výbuchu.
- Nabíječka se smí používat pouze v interiéru.

AKUMULÁTOROVÉ ÚLOŽIŠTĚ:

- Baterie se po delší době skladování sama vybije

- Vždy nabijte baterii, pokud bylo zařízení uloženo déle než 5 hodin.15 dní.

- **Pokud je baterie nová nebo byla skladována déle než 3 měsíce, nabijte ji a vybijte alespoň dvakrát za sebou, abyste dosáhli jmenovité/nominální kapacity nabití.**

NABÍJENÍ BATERIE:



- Připojte baterii k nabíječce. Konektor je nad baterii.
- Akumulátor lze nabíjet buď při instalaci v jednotce PAPR, nebo samostatně.

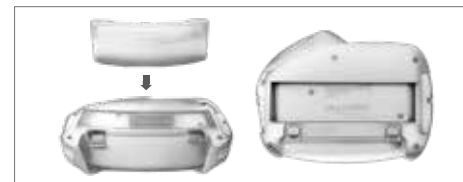

- Vložte baterii do určeného slotu na zadní straně jednotky PAPR.

- Stav nabíjení se zobrazuje pomocí červené LED diody na síťovém panelu nabíječky

- Po dokončení nabíjení přejde zařízení do režimu plovoucího nabíjení: červená kontrolka LED zhasne a rozsvítí se zelená kontrolka LED.

- Ujistěte se, že je baterie bezpečně zajištěna na svém místě.

- Chcete-li baterii vyjmout, zatáhněte za spínač, aby se odblokoval, a poté baterii vyjměte.

- ⚠ **NENECHÁVEJTE** nabíječku připojenou k elektrické síti, pokud ji nepoužíváte.

5.3 PŘÍPEVNĚNÍ JEDNOTKY PAPER K PÁSU

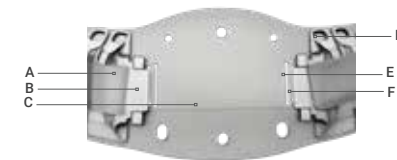

Identifikace složek:

A	Suchý zip na opasku	D	Opaskové kroužky
B	Podpora pásu	E	Smyčka 1
C	Polstrovaní opasku	F	Smyčka 2

1. Otočte jednotku PAPR a umístěte ji (podle obrázku 1).

2. Prostrčte suchý zip (A) otvory na zadní straně jednotky PAPR na obou stranách (podle obrázku 1).

3. Proveďte suchý zip smyčkou 1 na obou stranách (E) polstrovaní pásu (C).

4. Ujistěte se, že je podpora pásu na obou stranách (B) správně nainstalována do slotů na zadní straně jednotky (podle obrázku 2).

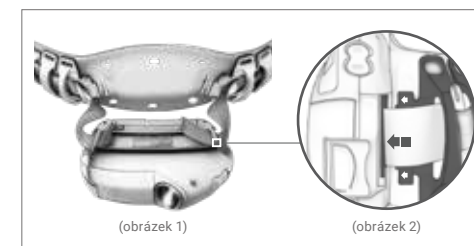

5.. Jakmile jsou suchý zip (A) a podpora pásu (B) na místě, pevně zajistěte suchý zip (A) na zadním polstrovaní pásu. (podle obrázku 3)

6. Připevněte postroj ke čtyřem plastovým kroužkům pásu (D), jak je znázorněno na (obr. 5).

7. Pásek obtočte kolem pasu a oba konce k sobě připevněte. Pokud je opasek příliš volný, upravte jej tak, aby byl pohodlný a bezpečný. (obrázek 4)

8. Umístěte jednotku PAPR kolem pasu do středu aby se minimalizovalo riziko zachycení jednotky nebo trubky. při používání. (obrázek 5)

CZECH (CS)

5.4 MONTÁŽ

Pro účinnou ochranu je zásadní správně umístěné a utažené těsnění obličej. Nedostatečné utěsnění může ohrozit bezpečnost výstroje.

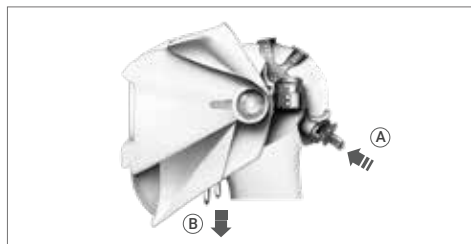

NASTAVENÍ POKRÝVKY HLAVY:

- Najděte nastavovací knoflík (A) na pokrývce hlavy.
- Uvolnění: zatlačte na knoflík a otočte jím doleva.
- Utažení: zatlačte a otočte knoflíkem doprava.
- Ujistěte se, že je pokrývka hlavy přiléhavá, ale pohodlná pro údržbu správné uložení.

ZAJISTĚTE ČELNÍ TĚSNĚNÍ:

- Zatáhněte za pásky (b), abyste upravili těsnost čelního těsnění.
- Ujistěte se, že je těsnění na obličej správně umístěno proti obličej, abyste dosáhli správného utěsnění.
- Zkontrolujte, zda kolem těsnění nejsou mezery nebo volná místa, aby byla zajištěna maximální ochrana.

5.5 PŘIPOJENÍ TRUBKY

- Vyrovnajte kolíky konektoru trubice s otočným zámekem s konektorem PAPR. výstup vzduchu.
- Zasuňte konektor do výstupu vzduchu, dokud není zcela zasunut.
- Otáčením ve směru hodinových ručiček kolíky zajistěte.



Připojení k horní části hlavy:

- Zarovnejte druhý konec konektoru s otočným zámekem s horním otvorem hlavy.
- Konektor zasuňte do portu až do úplného zasunutí.
- Otáčením ve směru hodinových ručiček kolíky zajistěte.



- ⚠ Zkontrolujte, zda je hadička respirátoru pevně připojena. Pokud je hadička přerušena, vyměňte ji.

5.6 TEST PROUDĚNÍ VZDUCHU A ALARMU

Zkouška proudění vzduchu:

- (A) Vložte průtokoměr na špičku trubice.
- (B) Připojte trubku k turbojednotce PAPR a otočením ve směru hodinových ručiček ji zajistěte.
- (C) Stiskněte tlačítko ON. Držte trubici ve svislé poloze ve výšce očí.
- (A) Průtok vzduchu je dostatečný, pokud kulička dosáhne minimální úrovně průtoku O.

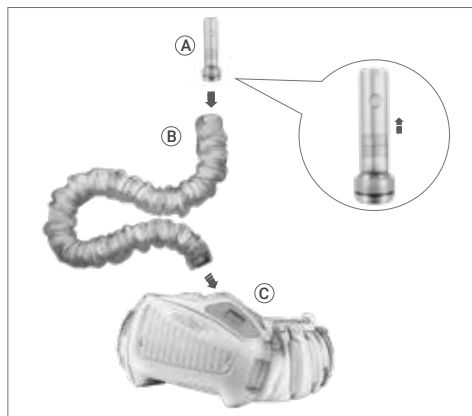

- ⚠ Před použitím je třeba otestovat proudění vzduchu. Pokud kulička nedosahuje minimální úrovně průtoku, systém nepoužívejte. Vyměňte filtr nebo baterii a znovu otestujte průtok vzduchu.

Test alarmu:

- (B) Zakryjte trubku rukou
- (C) Vyčkejte přibližně 15 sekund, než se alarm spustí.

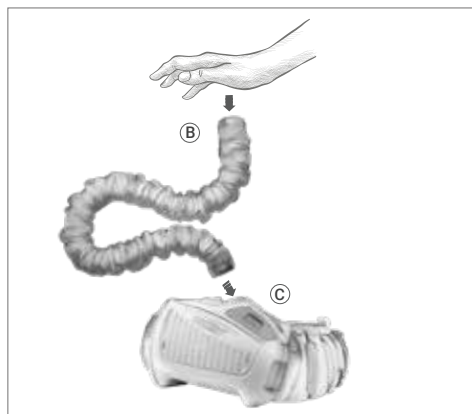

- ⚠ Pokud se alarm neaktivuje, znamená to poruchu. Zajistěte opravu nebo výměnu respirátorového systému.

CZECH (CS)

6. PROVOZNÍ INSTRUKCE

6.1 LCD DISPLEJ

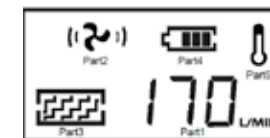

Displej LCD na jednotce PAPR poskytuje následující informace:

1. Zobrazuje údaje o aktuálním průtoku vzduchu
2. Zobrazuje úroveň proudění vzduchu
3. Zobrazuje stav filtru
4. Zobrazuje baterii
5. Zobrazuje teplotu baterie (viditelné pouze při vysoké teplotě baterie)

Kterýkoli z těchto indikátorů bude blikat, pokud se objeví nějaký dysfunkce.

6.2 OPERACE

1. Vypnutí turbo jednotky:

- Chcete-li turbo jednotku vypnout, stiskněte a podržte tlačítko OFF déle než 3 sekundy.

2. Aktivace režimu spánku:

- Jednotka PAPR automaticky přejde do režimu spánku, pokud je turbo jednotka zůstane vypnutá déle než 30 minut.
- Chcete-li systém znovu aktivovat z režimu spánku, stiskněte tlačítko ON.

3. Provozní podmínky:

- Ujistěte se, že jednotka PAPR je provozována v rozsahu teplotní rozsah -5 °C až +55 °C.
- Během provozu udržujte relativní vlhkost pod 90 % RH.

5.7 ÚDRŽBA A SKLADOVÁNÍ

Zařízení denně kontrolujte a vždy zkontrolujte, zda se na něm nevyskytují známky poruchy nebo viditelného poškození.

Údržba:

- Jednotka respirátorového systému se musí pravidelně kontrolovat a v případě poškození a netěsnosti se musí vyměnit.

- Filtr je třeba vyměnit, pokud je poškozený nebo je ucpaný a neumožňuje dostatečný průtok vzduchu.

- Dýchací trubice se musí vyměnit, pokud je poškozená nebo má trhliny.

- Po zazvonění signalizace vybití baterie musí být baterie nabitá.

- Vnější povrchy otřete měkkým hadříkem. NEPOUŽÍVEJTE voda.

- Filtr by měl být vyměněn společně s předfiltrem.

Skladování:

- Respirátorový systém musí být uložen na suchém a čistém místě, v teplotním rozmezí -10 °C až +55 °C a relativní vlhkosti nižší než 90 %RH.

- Pokud je zařízení skladováno při teplotě nižší než 0 °C, musí se baterie nechat zahřát, aby se dosáhlo plné kapacity baterie. Zařízení musí být chráněno před prachem, částicemi a jiným znečištěním.

- Pokud se zařízení nebude delší dobu používat, je třeba baterii plně nabit, vyjmout z jednotky respirátorového systému a uložit ji odděleně.

- Zařízení přepravujte v originálním obalu a chraňte před přímým slunečním zářením.

ÚROVEŇ PRŮTOKU VZDUCHU

Úroveň	Popis	Ikona
1 x ON	Zařízení zapnete jedním stisknutím tlačítka ON.	
2 x ON	Stiskněte tlačítko ON ještě jednou, průtok vzduchu je na úrovni 1 (~170 l/min).	
3 x ON	Znovu stiskněte tlačítko ON, průtok vzduchu je na úrovni 2 (~200 l/min).	
4 x ON	Znovu stiskněte tlačítko ON, průtok vzduchu je na úrovni 3 (~230 l/min). Po opětovném stisknutí tlačítka ON se průtok vzduchu vrátí na úroveň 1 (~170 l/min).	

CZECH (CS)

7. ŘEŠENÍ PROBLÉMŮ

PROBLÉMŮ	PŘÍČINA PROBLÉMU	AKCE
Fehlerûv kód « E01 » + Warning Bliká	<ul style="list-style-type: none"> Motor se zasekl Motor je poškozený Porucha konstrukce dmychadla způsobená vnější silou Porucha obvodu 	Zkontrolujte a odstraňte fyzickou závadu a restartujte systém. Pokud se na displeji LCD stále zobrazuje E01, vraťte se k
Fehlerûv kód « E02 » + Warning Bliká	<ul style="list-style-type: none"> Motor je poškozený Oběžné kolo motoru drhne o plášť dmychadla Obvod má nadměrný proud 	Zkontrolujte a odstraňte fyzickou závadu a restartujte systém. Pokud se na displeji LCD stále zobrazuje E02, vraťte se k prodejci.
Bliká + Bliká + Warning Zvuky alarmu	• Vybitá baterie	Výměna baterie
Bliká + Bliká + Warning Zvuky alarmu	<ul style="list-style-type: none"> Filtr zablokovaný Zablokovaná trubka 	<ul style="list-style-type: none"> Odstraňte překážku a/nebo vyměňte filtr Vyčistěte trubku
Bliká + Zvuky alarmu	• Vysoká teplota baterie	Přestaňte pracovat a odpočívajte
Žádné proudění vzduchu, žádný alarm	<ul style="list-style-type: none"> Žádný výkon Poškozený kontakt baterie 	Nabijte baterii a zkontrolujte kontakt baterie
Doba provozu na baterii je příliš krátká	<ul style="list-style-type: none"> Baterie není plně nabitá Filtr je zablokovaný Baterie je poškozená 	<ul style="list-style-type: none"> Nabíjení baterie Odstraňte překážku a/nebo vyměňte filtr Výměna baterie
Přívod vzduchu do odsavače je cítit neobvyklým zápachem	<ul style="list-style-type: none"> Filtr je poškozený Trubka je rozbitá Přilba ADF je rozbitá 	<ul style="list-style-type: none"> Okamžitě opustit aktuální oblast Výměna filtru Výměna trubky Změna přilby ADF
Nedostatečný přívod vzduchu do přilby	<ul style="list-style-type: none"> Odhamany przewód oddechowy Uszkodzony przewód oddechowy Filtr jest zablokowany 	<ul style="list-style-type: none"> Zkontrolujte připojení trubice k jednotce systému kukly a respirátoru. Výměna dýchací trubice Odstranění překážky, výměna filtru

8. VYSVĚTLENÍ ZNAČENÍ

Napájené filtrační zařízení:

• EN 12941:1998 Ochranné dýchací přístroje - Filtrační přístroje s přilbou nebo kuklou - Požadavky, zkoušení, značení.

• TH3 P R (SL) klasifikace jednotky. "TH3" určuje úroveň ochrany "P R" označuje typ filtru ("P" = částicový filtr). "R" = filtr pro opakované použití) a "SL" vyjadřuje, že filtr byl testován na částice kapalných a pevných látek záležitost.

Výstražný zvukový indikátor:

• SparX Double Air PAPR má funkci zvukového a vibračního alarmu. Každá mřížka znamená dobu 100 ms. Šedá barva představuje zvukový signál a prázdná mřížka klidovou periodu. Pokud je několik pokračujících mřížek v šedé slepici, je zde nepřetržitý zvukový signál.

Například: Proud je přetížen, systém zní jako **beep~beep~beep~~~~~**.

CZECH (CS)

100 ms na mřížku

	0	1	2	3	4	5	6	7	8	9	10
Instalace baterií											
Zapnutí systému											
Změna rychlosti proudění vzduchu											
Vypnutí systému											
Proudové přetížení											
Zaseknutí výstupu vzduchu											
Přehřátí											
Vybitá baterie											
Zaseknutí filtru											

9. SEZNAM DÍLŮ

SESTAVA SPARX DOUBLE OLED AIR:

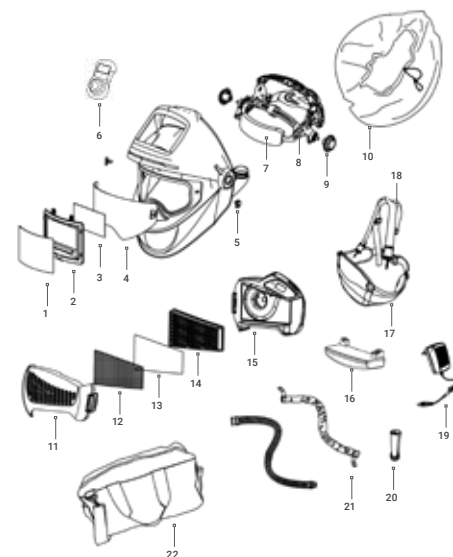

POL.	DÍLY	ČÍSLO ČLÁNKU
1	Vnější ochranná čočka	13.01.013
2	Automatický filtr (ADF)	13.06.100
3	Wewnętrzna soczewka ochronna	13.01.117
4	Velké vnitřní stínítko	13.02.411
5	Upevňovací prvky (zámkové jezdky L+R)	13.01.043
6	Dálkové ovládání Blue-tooth	13.06.105
7	Potítko	13.02.212
8	Pokrývka hlavy HG2003	13.01.011
9	Nastavovací šroub s maticí na hlavě	13.01.019
10	Těsnění obličje	13.02.201
11	Kryt filtru	13.03.101
12	Svodič jisker	13.03.104
13	Předfiltr	13.03.103
14	Filtr P3	13.03.102
15	Turbo jednotka PAPR	13.03.105
16	Standardní baterie	13.03.106
16	Baterie Heavy Duty (volitelné)	13.03.114
17	Bederní pás	13.03.108
18	Ramenní postroj	13.03.108
19	Nabíječka baterií	13.03.110
20	Tester průtoku vzduchu	13.03.109
21	Protipožární tkanina a dýchací trubice	13.03.116
22	Přepřavní taška	13.03.111
	Skladovací nádoba (volitelné)	13.03.117
	Těsnění obličje na suchý zip	13.02.116

CZECH (CS)

10. PROHLÁŠENÍ O SHODĚ

CERTIFIKACE:

Svářecí přilba Shine SparX Double OLED Air s automatickým stmivacím filtrem splňuje požadavky na zařízení pro ochranu očí a obličej podle předpisů Národního úřadu pro pracovní prostředí pro normy osobní bezpečnosti a evropských norem a má certifikaci CE.

Nařízení, na které se toto prohlášení vztahuje:

Osobní ochranné prostředky:
Nařízení (EU) 2016/425

Toto prohlášení se vztahuje na následující výrobek (výrobky):

13.03.200 (SHINE SPARX DOUBLE OLED AIR PAPR)

- Svářecí filtr s automatickým stmíváním: SPARX
- Skořepina přilby: SPARX AIR
- Vnější ochranná čočka: PL-5004
- Systém čerstvého vzduchu (filtrační systém): P1000

TYTO VÝROBKY BYLY TESTOVÁNY A CERTIFIKOVÁNY:

CERTIFIKÁT	ČÍSLO OZNÁMENÉHO SUBJEKTU	ČÍSLO CERTIFIKÁTU	
DIN EN 379:2009-07	ECS GMBH, Hüttfeldstrasse 50, 73430 Aalen, Germany	EU no. 1883	C2824.1CSS
EN 175:1997	ECS GMBH, Hüttfeldstrasse 50, 73430 Aalen, Germany	EU no. 1883	C2625.1CSS
DIN EN 166:2002-04	DIN Certo Gesellschaft Für konformitätsbewertung mbH, Alboinstrasse 56, 12103 BERLIN, Germany	EU no. 0196	C5683CSS/R2
EN12941:1998 EN12941:1998/A2003 EN12941:1998/A2008	VUBP Occupational Safety Research Institute, Jeruzalémská 1283/9, 110 00 Praha 1, Czech Republic	EU no. 1024	1024/E-010/2020

Dovozce:

Riconlas B.V.
Tinstraat 28, 2984AN
Ridderkerk Netherlands

Toine van der Valk
Managing Partner
Riconlas B.V.

Základ, na němž je tento soulad deklarován:

Výrobce prohlašuje, že uvedený(é) výrobek(y) byl(y) testován(y) podle následujících norem pro osobní ochranné prostředky a splňuje(jí) je:

- DIN EN 379:2009-07
- EN 175:1997
- EN 166:2002-04
- EN 12941:1998/A2003/A2008

Výrobce:

Changzhou Shine Science & Technology Co. Ltd
No. 318 Wuyi Road
Economic Development Zone
Changzhou 213025 Jiangsu, China

FINNISH (FI)

LUE JA YMMÄRRÄ KAIKKI OHJEET ENNEN LAITTEEN KÄYTTÖÄ!



Hengityssuojainjärjestelmä on suunniteltu suojaamaan saastuneissa ympäristöissä työskenteleviä käyttäjiä. Laite suodattaa saastunutta ilmaa sisäänrakennetun puhallinsuodattimen avulla, joka syöttää raikasta ilmaa hengityspotkusta hitsaajan kasvosuojukseen. Tässä laitteessa yhdistyvät kasvojen ja hengityksen suojaus, mikä parantaa turvallisuutta ja mukavuutta hitsauksen aikana. Lue ohjeet huolellisesti ennen pakkauksen purkamista. Katso asianmukaiset käyttöohjeet käyttöohjeista tai ota yhteyttä valmistajaan saadaksesi apua.

VAROITUKSET JA TURVALLISUUSOHJEET

TURVALLISUUTESI VUOKSI:

- Jos olet epävarma saastepitoisuudesta tai laitteiden suorituskyvystä, ota yhteys työsuojeluinsinööriin.
 - Hengityssuojainjärjestelmiä saavat käyttää vain koulutetut ja ammattitaitoinen henkilökunta.
 - Varmista, että ymmärretään, että korkea työtahti voi aiheuttaa alipaineen hengityshuipun aikana.
 - Kiinnitä huomiota mahdollisiin väärinkäytöksiin, kuten letkujen tai kaapeleiden sotkeutumiseen.
 - Jos hengityssuojainlaitteet on kytketty pois päältä, hengityssuojaus on vähäinen tai sitä ei ole lainkaan; poistu työpaikalta ja poista päähine hiilidioksidin kertymisen välttämiseksi.
 - Suodattimet on kiinnitettävä PAPR-yksikköön, ei suoraan kypärään.
 - Käytä suodattimia, jotka on merkitty EN 12941 luokituksella laitteen oikea suorituskyky.
- ÄLÄ:**
- Älä käytä SparX Double Airia puhallinyksikön ollessa pois päältä.
 - Älä käytä SparX Double Air -laitteita ilmatiloissa, jotka ovat välittömästi vaarallisia käyttäjän hygienialle tai terveydelle tai joissahappipitoisuus on alle 19,5 % tai jotka sisältävät tuntemattomia aineita.
 - Älä käytä SparX Double Airia räjähdysvaarallisissa tiloissa.
 - Ei saa käyttää ahtaissa tai huonosti tuuletetuissa tiloissa.

TÄRKEÄ HUOMAUTUS:

- Vältä koskemasta laitteen liikkuviin osiin.
- Estää veden tai muiden nesteiden pääsyn juoksupyörään, kammio, suodatin tai paristolokero.
- Näiden varoitusten ja käyttöohjeiden noudattamatta jättäminen voi aiheuttaa vakavia henkilövahinkoja. Valmistaja ei ota vastuuta vammoista, jotka johtuvat laitteen virheellisestä käytöstä tai valinnasta.

SISÄLTÖ

1. Hyväksynnät
2. Takuu
3. Ennen käyttöä
4. Tekniset tiedot
5. Pakkauksen purkaminen ja kokoaminen
 - 5.1. Suodattimen vaihto
 - 5.2. Akun asentaminen ja lataaminen
 - 5.3. PAPR-yksikön kiinnittäminen vyöhön
 - 5.4. Asennus
 - 5.5. Putken liittäminen
 - 5.6. Ilmavirtaus- ja hälytystesti
 - 5.7. Huolto ja varastointi
6. Toimintaohjeet
 - 6.1. LCD-näyttö
 - 6.2. Toiminta
7. Vianmääritys
8. Merkinnän selitys
9. Osaluettelo
10. Vaatimustenmukaisuusvakuutus

1. HYVÄKSYNNÄT

Hengityssuojainjärjestelmä on seuraavien asiakirjojen vaatimusten mukainen. PPE-asetus 2016/425 ja eurooppalainen standardi EN 12941: 1998+A2:2008, luokiteltu TH3 P R S L. Se tuottaa suodatetun suojan, ilmaa hengityspotken kautta hitsauskypärään, sopii ympäristöihin, joissa vaaditaan TH3P-luokan hengityssuojainta hiukkasmaista saastumista vastaan.

Kaikkien hengityssuojainjärjestelmässä käytettävien komponenttien on oltava valmistajan hyväksymiä ja niitä on käytettävä tässä käsikirjassa annettujen ohjeiden mukaisesti.

HUOM:

- Tuotteen hyväksyntä ei ole voimassa, jos käytetään muita kuin hyväksytyjä osia tai komponentteja.
- Vain tähän järjestelmään määritettyjä hiukkassuodatinta ja esisuodatinta voidaan käyttää yhdessä. Muiden valmistajien suodattimia ei saa missään tapauksessa käyttää.

2. TAKUU

24 kuukauden takuu SparX Double Air ADF -hitsauskypärälle, 12 kuukauden takuu PAPR-yksikölle mekaanisia tai sähköisiä vikoja vastaan ja 6 kuukauden takuu akulle. Vaihdamme tai korjaamme vialliset osat takuuajana.

EHDOT: Ei väärinkäyttöä, onnettomuuksia, muutoksia tai korjauksia. Ota yhteys jälleenmyyjään reklamaatioita varten. Ei sisällä normaalia kulumista.

FINNISH (FI)

3. ENNEN KÄYTTÖÄ

1. Tarkasta hengityssuojainjärjestelmä ennen jokaista käyttökertaa vaurioiden varalta ja varmista, että se toimii oikein. Testaa ilmavirta ennen hengityssuojainjärjestelmän käyttöä varmistaaksesi, että se tuottaa riittävästi ilmaa.

2. Käytä aina hengityssuojainjärjestelmää ja ota päähine pois päältä tai sammuta ilmansuodattynsikkö vasta saastuneen alueen ulkopuolella, koska muuten on olemassa riski, että hiiliidioksidipitoisuus on korkea ja happipitoisuus päähineessä laskee, jolloin suojaus on vähäinen tai sitä ei ole lainkaan.

4. TEKNISEET TIEDOT

MODEL: SYSTEM PAPR

Ilmavirta	170L/min 200L/min 230L/min
Järjestelmä	Automaattinen tunnistus- ja ohjausjärjestelmä takaa jatkuvasti vakaan ilman.
Kytin	3 ilmavirran säätötasoa on-off-kytkin kytkeytyy automaattisesti pois päältä 30 minuutin käyttämättömyyden jälkeen.
LCD-näyttö	Ilmavirran taso, akun tiedot, suodattimen tila ja lataustila.
Varoitus	Akku on tyhjä, suodatin on kyllästynyt, ilmavirta on tukossa, ilmavirta on alhainen ja akun lämpötila on korkea.
Akun kesto	Vakioakku: TASO 1: >10H TASO 2: > 8H TASO 3: > 6H Raskas akku: TASO 1: > 15H TASO 2: > 12H TASO 3: > 10H
Latausaika	Vakioakku: 3,5 h Raskaan akun latausaika: 5 h.
Lataustaajuus	≥500
Käyttölämpötila	- 5°C ~ + 55°C
Sertifikaatit	CE EN 12941.1998 + A2:2008

5. PAKKAUKSEN PURKAMINEN JA KOKOAMINEN

Tarkista pakkaus vaurioiden varalta vastaanottamisen jälkeen ja tarkista kaikki osat kuljetusongelmien varalta. Varmista, että laite on täysin koottu, toimiva ja kaikki osat ovat tallalla. Kaikki vialliset tai vaurioituneet osat on vaihdettava viipymättä ennen laitteen käyttöä.

Pakkauksen on sisällettävä:

1. SparX Double Air -kypärä + Bluetooth-kaukosäädin + Laturi
2. Koneellinen ilmaa puhdistava hengityssuojainjärjestelmä (PAPR) (turboyksikkö + suodattimet + vyötärövyö)
3. Putki, sen palonsuojakangas ja molemmat päätyjen liitososat.
4. Litium-ioniakku
5. Olkavaljaat
6. Litiumioniakkujen laturi
7. Ilmavirran testaaja
8. Kantolaukku

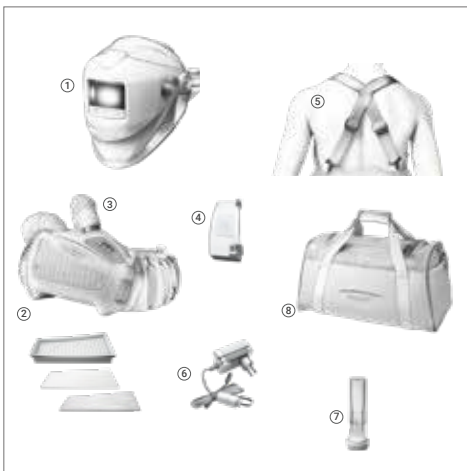

5.1 SUODATTIMEN VAIHTO

Tarkista suodattimen puhtaus säännöllisesti ja vaihda suodatin, kun järjestelmä sitä vaatii, kun sitä käytetään intensiivisesti. Turvallisuussyistä vaihda pääsuodatin vähintään kerran kolmessa kuukaudessa.



FINNISH (FI)

5.3 PAPR-YKSIKÖN KIINNITTÄMINEN VYÖHÖN

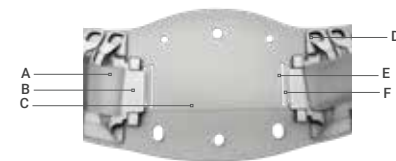

Tunnista komponentit:

A	Vyö tarranauha	D	Vyörenkaat
B	Hihnan tuki	E	Silmukka 1
C	Vyön pehmuste	F	Silmukka 2

1. Käännä PAPR-yksikkö ja aseta se paikalleen (kuvan 1 mukaisesti).

2. Johda tarranauha (A) PAPR-yksikön takaosassa olevien aukkojen läpi molemmin puolin (kuvan 1 mukaisesti).

3. Ohjaa tarranauha silmukan 1 läpi molemmin puolin (E). vyön pehmuste (C).

4. Varmista, että hihnatusi molemmin puolin (B) on asennettu oikein yksikön takaosassa oleviin aukkoihin. (kuvan 2 mukaisesti).

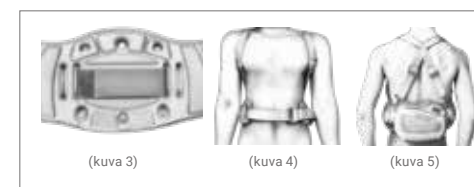
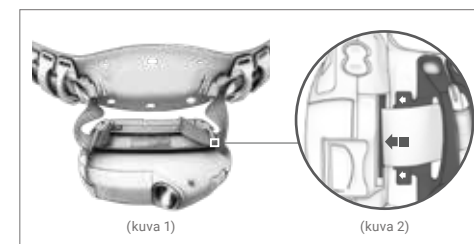

5. Kun tarranauha (A) ja vyötuki (B) ovat paikoillaan, kiinnitä tarranauha (A) vyön takapehmusteeseen tukevasti. (kuvan 3 mukaisesti)

6. Kiinnitä valjaat vyön neljään muovirenkaaseen (D) kuvan 5 mukaisesti.

7. Laita vyö vyötärön ympärille ja kiinnitä molemmat päät toisiinsa. Jos vyö on liian löysä, säädä vyötä, kunnes se istuu mukavasti ja varmasti. (kuva 4)

8. Aseta PAPR-yksikkö vyötärön ympärille keskelle takaosassa, jotta minimoidaan laitteen tai putken kiinnijäämisen vaara käytössä. (kuva 5)

5.2 AKUN ASENTAMINEN JA LATAAMINEN

• Akku on toimitettaessa osittain ladattu. **Se on ladattu 100 %:iin (4 palkkia) ennen ensimmäistä käyttökertaa.**
• On suositeltavaa ladata akut 100 %:iin ennen jokaista latausta. käytä

Laturi:

- Laturia ei saa käyttää mihinkään muuhun kuin siihen, mihin se on suunniteltu.
- Älä lataa akkuja räjähdysvaarallisella alueella.
- Laturia saa käyttää vain sisätiloissa.

Akkujen varastointi:

• Akku purkautuu itsestään pitkien varastointiaikojen jälkeen

• Lataa akku aina, jos laitetta on säilytetty yli 15 päivää.

• **Kun akku on uusi tai sitä on säilytetty yli 3 kuukautta, lataa se ja purkaa se vähintään kaksi kertaa peräkkäin, jotta saavutetaan nimellis-/arvolatauskapasiteetti.**

AKUN LATAUS:



• Kytke akku laturiin. Liitin on akun yläpuolella.
• Akku voidaan ladata joko silloin, kun se on asennettu PAPR-yksikköön, tai erikseen.

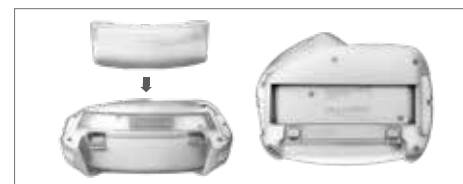

• Aseta paristo PAPR-yksikön takaosassa olevaan sille varattuun paikkaan.

• Lataustila näytetään verkkovirran punaisella LEDillä. laturi

• Kun lataus on valmis, laite siirtyy kelluvaan lataustilaan: punainen LED sammuu ja vihreä LED syttyy.

• Varmista, että akku on lukittu tukevasti paikalleen.

• Irrota akku vetämällä kytkintä alaspäin lukituksen avaamiseksi ja nostamalla sitten akku ulos.

ÄLÄ pidä laturia kytkettynä verkkovirtaan, jos se ei ole käytössä.

FINNISH (FI)

5.4 ASENNUS

Oikein sijoitettu ja kiristetty kasvotiiviste on ratkaisevan tärkeä tehokkaan suojan kannalta. Riittämätön tiivistys voi heikentää suojaruosteen tarjoamaa turvallisuutta.

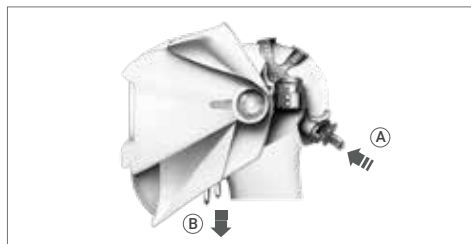

Säädä päähine:

- Etsi säätöpyörä (A) päähineestä.
- Löysääminen: työnnä ja käännä nuppia vasemmalle.
- Kiristäminen: työnnä ja käännä nuppia oikealle.
- Varmista, että päähine on napakka mutta mukava pitää yllä. Sopiva istuvuus.

Kiinnitä kasvotiiviste:

- Vedä hihnoista (B) säätääksesi kasvotiivisteeseen tiiviyyttä.
- Varmista, että kasvotiiviste asetettu oikein kasvoja vasten, jotta saavutetaan asianmukainen tiivistys.
- Tarkista, ettei tiivisteeseen ympärillä ole aukkoja tai irtoavia alueita, jotta varmistetaan paras mahdollinen suojaus.

5.5 PUTKEN LIITTÄMINEN

- Kohdistista putken kierrelukitusliittimen nastat PAPR-venttiiliin ilman ulostulo.
- Työnnä liitin ilman ulostuloaukkoon, kunnes se on kokonaan paikallaan.
- Kierrä myötäpäivään lukitaksesi tapit paikoilleen.

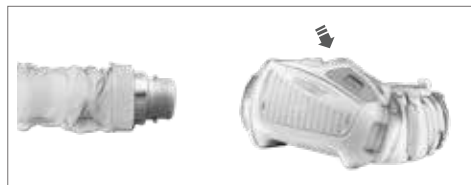

Liittäminen päähän:

- Kohdistista putken kierrelukitettavan liittimen toinen pää päähän yläporttiin.
- Työnnä liitin porttiin, kunnes se on kokonaan paikallaan.
- Kierrä myötäpäivään lukitaksesi tapit paikoilleen.



- ⚠ Tarkista, että hengityssuojaimen letku on tiukasti kiinni. Jos letku on rikki, vaihda se.

5.6 ILMAVIRTAUS- JA HÄLYTYSTESTI

Ilmavirtaustesti:

- (A) Aseta virtausmittari putken kärkeen.
- (B) Liitä letku PAPR-turboyksikköön ja kierrä sitä myötäpäivään lukitaksesi sen.
- (C) Paina ON-painiketta. Pidä putkea pystysuorassa silmien korkeudella.
- (A) Ilmavirta on riittävä, jos marmorin saavuttaa vähimmäisvirtaustason O.

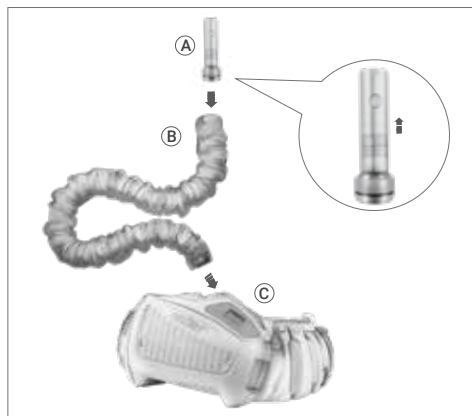

- ⚠ Ilmavirta on testattava ennen käyttöä. Jos marmorin ei saavuta minimivirtaustasoa, älä käytä järjestelmää. Vaihda suodatin tai akku ja testaa ilmavirta uudelleen.

Hälytystesti:

- (B) Peitä putki kädelläsi
- (C) Odota hälytystä noin 15 sekuntia.

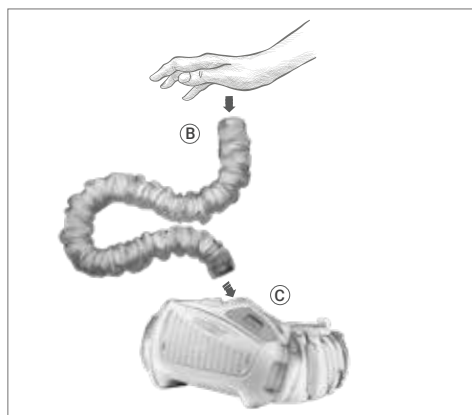

- ⚠ Jos hälytys ei aktivoidu, se on merkki toimintahäiriöstä. Järjestä hengityssuojainjärjestelmän korjaus tai vaihto.

FINNISH (FI)

6. TOIMINTAOHJEET

6.1 LCD-NÄYTTÖ

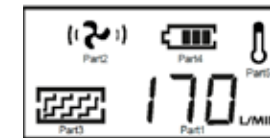

PAPR-yksikön nestekidenäytössä on seuraavat tiedot:

1. Näyttää nykyisen ilmavirran tiedot
2. Näyttää ilmavirran tason
3. Näyttää suodattimen tilan
4. Näyttää akun
5. Näyttää akun lämpötilan (näkyvä vain, kun akku on korkeassa lämpötilassa)

Mikä tahansa näistä merkkivaloista vilkkuu, jos jokin toimintahäiriöitä.

6.2 TOIMINTA

1. Turboyksikön sammuttaminen:

- Voit sammuttaa turboyksikön painamalla OFF-painiketta ja pitämällä sitä painettuna yli 3 sekunnin ajan.









2. Lepotilan aktivointi:

- PAPR-yksikkö siirtyy automaattisesti lepotilaan, jos turboyksikkö on pois päältä yli 30 minuuttia.
- Voit aktivoida järjestelmän uudelleen lepotilasta painamalla ON-painiketta.

3. Käyttöolosuhteet:

- Varmista, että PAPR-yksikköä käytetään PAPR-yksikön lämpötila-alue -5°C - +55°C.
- Pidä suhteellinen kosteus alle 90 % RH käytön aikana.

ILMAVIRTAUKSEN TASO

ILMAVIRTAUKSEN TASO		
1 x ON 	Kytke laite päälle painamalla ON-painiketta kerran.	
2 x ON 	Paina ON-painiketta uudelleen, ilmavirta on tasolla 1 (~170L/min).	
3 x ON 	Paina ON-painiketta uudelleen, jolloin ilmavirta on tasolla 2 (~200 l/min).	
4 x ON 	Paina ON-painiketta uudelleen, jolloin ilmavirta on tasolla 3 (~230 l/min). Paina ON-painiketta uudelleen, jolloin ilmavirta palaa tasolle 1 (~170 l/min).	

FINNISH (FI)

7. VIANMÄÄRITYS

PROBLEMN	ONGELMAN SYY	TOIMINTA
Virhekoodi « E01 » + Warning Vilkkuu	<ul style="list-style-type: none"> Moottori on jumissa Moottori on vaurioitunut Ulkoisen voiman aiheuttama puhaltimen rakenteen vikaantuminen Piirin vika 	Tarkista ja poista fyysinen vika ja käynnistä järjestelmä uudelleen. Palauta jälleenmyyjälle, jos LCD-näytössä näkyy edelleen E01
Virhekoodi « E02 » + Warning Vilkkuu	<ul style="list-style-type: none"> Moottori on vaurioitunut Moottorin siipipyörä hankaa puhaltimen kuorta Piirissä on liian suuri virta 	Tarkista ja poista fyysinen vika ja käynnistä järjestelmä uudelleen. Palauta jälleenmyyjälle, jos LCD-näytössä näkyy edelleen E02
Warning Vilkkuu + Vilkkuu + Virhekoodi	<ul style="list-style-type: none"> Akku tyhjä 	Vaihda akku
Warning Vilkkuu + Vilkkuu + Zvúky alarmu	<ul style="list-style-type: none"> Suodatin tukossa Putki tukossa 	<ul style="list-style-type: none"> Poista este ja/tai vaihda suodatin Puhdista putki
Warning Vilkkuu + Hälytysäänet	<ul style="list-style-type: none"> Akun korkea lämpötila 	Lopeta työskentely ja lepää
Ei ilmavirtaa, ei hälytystä	<ul style="list-style-type: none"> Ei virtaa Akun kontakti vaurioitunut 	Lataa akku ja tarkista akun kosketus
Akun käyttöaika on liian lyhyt	<ul style="list-style-type: none"> Akku ei ole täysin ladattu Suodatin on tukossa Akku on vaurioitunut 	<ul style="list-style-type: none"> Lataa akku Poista este ja/tai vaihda suodatin Vaihda akku
Hupun ilmansyöttö haisee epätavalliselta	<ul style="list-style-type: none"> Suodatin on rikki Putki on rikki ADF-kypärä on rikki 	<ul style="list-style-type: none"> Poistu välittömästi nykyiseltä alueelta Vaihda suodatin Vaihda putki Vaihda ADF-kypärä
Riittämätön ilmansyöttö kypärään	<ul style="list-style-type: none"> Hengitysputki katkennut Hengitysputki rikki Suodatin on tukossa 	<ul style="list-style-type: none"> Tarkista letkuliitäntä huppuun ja hengityssuojainjärjestelmän yksikköön. Vaihda hengitysputki Poista esteet, vaihda suodatin

8. MERKINNÄN SELITYS

Sähkökäyttöinen suodatinlaite:

• EN 12941:1998 Hengityksensuojaimet - Kypärällä tai hupulla varustetut moottorikäyttöiset suodatinlaitteet - Vaatimukset, testaus, merkintä.

• TH3 P R (SL) yksikön luokitus. "TH3" määrittää suojaustason "P R" ilmaisee suodatintyyppiin ("P" = hiukkaset). suodatin, "R" = uudelleenkäytettävä hiukkassuodatintyyppi) ja "SL" tarkoittaa, että suodatin on testattu nestemäisiä ja kiinteitä hiukkasia vastaan asia.

Varoitusaänen ilmaisin:

• SparX Double Air PAPR -suihkuhengityssuojaimessa on ääni- ja värinäilytystoiminto. Kukin ruudukko edustaa 100 ms:n jaksoa. Harmaa on äänimerkki ja tyhjä ruutu on hiljainen jakso. Jos useampi jatkuva ruudukko on harmaana, kuuluu jatkuva piippausääni.

Esimerkiksi: Järjestelmä kuulostaa seuraavalta: Virta on ylikuormitettu, järjestelmä kuulostaa **beep~beep~beep~beep~**.

FINNISH (FI)

100ms per ruutu

	0	1	2	3	4	5	6	7	8	9	10
Asenna akku											
Käynnistä järjestelmä											
Ilmavirran nopeuden muuttaminen											
Sammuta järjestelmä											
Virran ylikuormitus											
Ilman ulostulon jumiutuminen											
Ylikuumentuminen											
Akku tyhjä											
Suodattimen jumiutuminen											

9. OSALUETTELO

SPARX DOUBLE OLED AIR -KOKOONPANO:

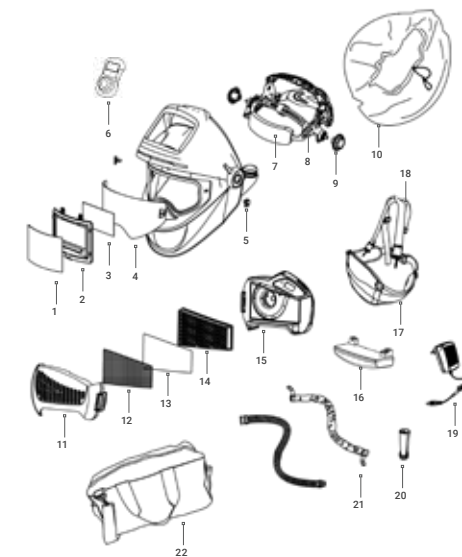

POS.	OSAT	ARTIKLANUMERO
1	Ulompi suojalinssi	13.01.013
2	Automaattinen suodatin (ADF)	13.06.100
3	Sisäinen suojalinssi	13.01.117
4	Suuri sisäinen visiiri	13.02.411
5	Kiinnittimet (lukitusosalvat L+R)	13.01.043
6	Blue-tooth kaukosäädin	13.06.105
7	Sweatband	13.02.212
8	Päähine HG2003	13.01.011
9	Päälaitteen säätöruuvi-mutteri	13.01.019
10	Kasvotiivist	13.02.201
11	Suodattimen kansi	13.03.101
12	Kipinänsammutin	13.03.104
13	Eisuodatin	13.03.103
14	P3 Suodatin	13.03.102
15	PAPR-turboyksikkö	13.03.105
16	Vakioakku	13.03.106
16	Raskas akku (valinnainen)	13.03.114
17	Vyötärö vyö	13.03.108
18	Olkapäävaljaat	13.03.108
19	Akkulaturi	13.03.110
20	Ilmavirran testaaja	13.03.109
20	Palontorjuntakangas ja hengitysputki	13.03.116
22	Kantolaukku	13.03.111
	Säilytysastia (valinnainen)	13.03.117
	Kasvotiivist tarranauha	13.02.116

FINNISH (FI)

9. VAATIMUSTENMUKAISUUSVAKUUTUS

SERTIFIOINNIT:

Shine SparX Double Oled Air -hitauskypärä, jossa on automaattinen tummennussuodatin, täyttää silmien ja kasvojen suojaamiseen tarkoitettujen laitteiden vaatimukset kansallisen työympäristöviranomaisen henkilökohtaisia turvallisuusstandardeja koskevien määräysten sekä eurooppalaisten standardien mukaisesti, ja sillä on CE-pätevyys.

Asetus, johon tätä julistusta sovelletaan:

Henkilökohtaiset suojavarusteet:
Asetus (EU) 2016/425

Tämä ilmoitus koskee seuraavaa tuotetta (seuraavia tuotteita):

13.03.200 (SHINE SPARX DOUBLE OLED AIR PAPR)

- Automaattisesti tummentava hitsaussuodatin: SPARX
- Kypärän kuori: SPARX AIR
- Ulompi suojalinsssi: PL-5004
- Raitisilmäjärjestelmä (suodatinjärjestelmä): P1000

NÄMÄ TUOTTEET ON TESTANNUT JA SERTIFIOINUT:

SERTIFIKAATTI	ILMOITETUN LAITOKSEN NUMERO	TODISTUKSEN NUMERO	
DIN EN 379:2009-07	ECS GMBH, Hüttfeldstrasse 50, 73430 Aalen, Germany	EU no. 1883	C2824.1CSS
EN 175:1997	ECS GMBH, Hüttfeldstrasse 50, 73430 Aalen, Germany	EU no. 1883	C2625.1CSS
DIN EN 166:2002-04	DIN Certo Gesellschaft Für Konformitätsbewertung mbH, Alboinstrasse 56, 12103 BERLIN, Germany	EU no. 0196	C5683CSS/R2
EN12941:1998 EN12941:1998/A2003 EN12941:1998/A2008	VUBP Occupational Safety Research Institute, Jeruzalémská 1283/9, 110 00 Praha 1, Czech Republic	EU no. 1024	1024/E-010/2020

Maahantuojat:

Riconlas B.V.
Tinstraat 28, 2984AN
Ridderkerk Netherlands

Toine van der Valk
Managing Partner
Riconlas B.V.

Peruste, jonka perusteella tämä vaatimustenmukaisuus ilmoitetaan:

Valmistaja vakuuttaa, että mainittu(t) tuote(t) on testattu seuraavien henkilökohtaisia suojavarusteita koskevien standardien mukaisesti ja että se (ne) täyttää (täyttävät) ne:

- DIN EN 379:2009-07
- EN 175:1997
- EN 166:2002-04
- EN 12941:1998/A2003/A2008

Valmistaja:

Changzhou Shine Science & Technology Co. Ltd
No. 318 Wuyi Road
Economic Development Zone
Changzhou 213025 Jiangsu, China

SLOVENIAN (SL)



PRED UPORABO OPREME PREBERITE IN RAZUMITE VSA NAVODILA!

Sistem respiratorjev je zasnovan za zaščito uporabnikov, ki delajo v onesnaženih okoljih. Oprema filtrira onesnažen zrak z vgrajenim pihalnim filtrom, ki dovaja svež zrak iz dihalne cevi v varilni ščitnik. Ta naprava združuje zaščito obraza in dihal ter tako povečuje varnost in udobje med varjenjem. Pred razpakiranjem natančno preberite navodila. Za navodila za pravilno uporabo glejte navodila za uporabo ali se za pomoč obrnite na proizvajalca.

OPOZORILA IN VARNOSTNA NAVODILA

ZA VAŠO VARNOST:

- ⚠ Če niste prepričani o koncentraciji onesnaženja ali delovanju opreme, se posvetujte z inženirjem za industrijsko varnost.
- ⚠ Respiratorske sisteme lahko upravljajo le usposobljeni in usposobljeno osebje.
- ⚠ Prepričajte se, da razumete, da lahko visoka delovna hitrost povzroči podtlak med največjim vdihavanjem.
- ⚠ Bodite pozorni na morebitno napačno uporabo, na primer na zapletene cevi ali kable.
- ⚠ Če so dihalne naprave izklopljene, pričakujte slabo ali nikakršno zaščito dihal; zapustite delovno mesto in odstranite pokrivalo, da se izognete kopičenju CO₂.
- ⚠ Filtre je treba pritrditi na enoto PAPR in ne neposredno na čelado.
- ⚠ Uporabljajte filtre, označene z razvrstitvijo EN 12941 za pravilno delovanje naprave y.
- NE:**
 - ⚠ Naprave SparX Double Air ne uporabljajte z izklopljeno pihalno enoto.
 - ⚠ Naprave SparX Double Air ne uporabljajte v atmosferah, ki so neposredno nevarne za higieno ali zdravje uporabnika, v katerih je vsebnost kisika manjša od 19,5 % ali vsebujejo neznane snovi.
 - ⚠ Naprave SparX Double Air ne uporabljajte v eksplozivnih atmosferah.
 - ⚠ Ne uporabljajte v zaprtih ali slabo prezračenih prostorih
- POMEMBNO OPOZORILO:**
 - ⚠ Ne dotikajte se gibljivih delov naprave.
 - ⚠ Preprečite vstop vode ali drugih tekočin v rotor komore, filtra ali prostora za baterijo.
 - ⚠ Neupoštevanje teh opozoril in navodil za uporabo lahko povzroči hude telesne poškodbe. Proizvajalec ne prevzema odgovornosti za poškodbe, ki so posledica nepravilne uporabe ali izbire opreme.

VSEBINA

1. Odobritve
2. Garancija
3. Pred uporabo
4. Tehnični podatki
5. Razpakiranje in montaža
 - 5.1. Zamenjava filtra
 - 5.2. Namestitve baterije in polnjenje
 - 5.3. Pritrditev enote PAPR na pas
 - 5.4. Vgradnja
 - 5.5. Priključitev cevi
 - 5.6. Preizkus pretoka zraka in alarma
 - 5.7. Vzdrževanje in shranjevanje
6. Navodila za delovanje
 - 6.1. Zaslon LCD
 - 6.2. Operacije
7. Odpravljanje težav
8. Razlaga označevanja
9. Seznam delov
10. Izjava o skladnosti

1. ODOBRITEV

Sistem respiratorjev je skladen z zahtevami iz Uredba 2016/425 o osebni varovalni opremi in evropski standard EN 12941: 1998+A2:2008, razvrščen kot TH3 P R S L. Zago-tavlja filtriranozrak skozi dihalno cev do varilske čelade, primeren za okolja, ki zahtevajo zaščito dihal pred onesnaženjem z delci razreda TH3P.

Vse komponente, ki se uporabljajo v sistemu respiratorja, morajo biti odobrene s strani proizvajalca in uporabljene v skladu z navodili iz tega priročnika.

POZOR:

• Homologacija izdelka ni veljavna, če so uporabljeni neodobreni deli ali komponente.

• Skupaj se lahko uporabljata samo filter za delce in predfilter, ki sta določena za ta sistem. Filtri drugih proizvajalcev se v nobenem primeru ne smejo uporabljati.

2. GARANCIJA

24 mesecev garancije za varilno čelado SparX Double Air ADF, 12 mesecev garancije za enoto PAPR proti mehanskim ali električnim napakam in 6 mesecev garancije za baterijo. Okvarjene dele zamenjamo ali popravimo v garancijskem roku.

POGOJI: Samo za namensko uporabo, brez zlorabe, nesreče, spreminjanja ali popravila. Za reklamacije se obrnite na prodajalca. Izključuje normalno obrabo.

SLOVENIAN (SL)

3. PRED UPORABO

1. Pred vsako uporabo preverite, ali je sistem respiratorja poškodovan, in preverite njegovo pravilno delovanje. Pred uporabo sistema respiratorja preizkusite pretok zraka in preverite, ali zagotavlja ustrezno količino zraka.

2. Vedno nosite respirator in ne snemajte glave ali izklopite enoto zračnega filtra, dokler niste zunaj kontaminiranega območja, sicer obstaja nevarnost visoke koncentracije CO₂, medtem ko se raven kisika v glavi zmanjša, zato je zaščita majhna ali ni zagotovljena.

4. TEHNIČNI PODATKI

MODEL: PAPER SISTEM	
Stopnja pretoka zraka	170L/min 200L/min 230L/min
Sistem	Automaattinen tunnistus- ja ohjausjärjestelmä takaa jatkuvasti vakaan ilman.
Stikalo	3 ilmavirran säätötasoa on-off-kytkin kytkeytyy automaattisesti pois päältä 30 minuutin käyttämättömyyden jälkeen.
LCD zaslon	Ilmavirran taso, akun tiedot, suodattimen tila ja lataustila.
Opozorilo	Akku on tyhjä, suodatin on kylästynyt, ilmavirta on tukossa, ilmavirta on alhainen ja akun lämpötila on korkea.
Življenjska doba baterije	Standardna baterija: STOPNJA 1: > 10 UR STOPNJA 2: > 8 UR STOPNJA 3: > 6 UR Baterija za velike obremenitve: STOPNJA 1: > 15 UR STOPNJA 2: > 12 UR STOPNJA 3: > 10 UR
Čas polnjenja	Standardna baterija: 3,5H Baterija za težke obremenitve: 5H
Pogostost polnjenja	≥500
Temperatura pri uporabi	- 5°C ~ + 55°C
Certifikati	CE EN 12941.1998 + A2:2008

5. RAZPAKIRANJE IN MONTAŽA

Ob prejemu preverite, ali je embalaža poškodovana, in preverite vse sestavne dele zaradi težav pri prevozu. Prepričajte se, da je naprava je v celoti sestavljen, deluje in ima vse dele. Vse okvarjene ali poškodovane sestavne dele je treba pred uporabo naprave nemudoma zamenjati.

Paket mora vsebovati:

- Čelada SparX Double Air + daljinski upravljalnik Bluetooth + Polnillec
- Sistem dihalnih aparatov za čiščenje zraka (PAPR) (turbinska enota + filtri + pas)
- Cev, tkanina proti ognju in oba končna priključka
- Litij-ionska baterija
- Ramenski pas
- Polnillec litij-ionske baterije
- Preizkuševalnik pretoka zraka
- Torba za prenašanje

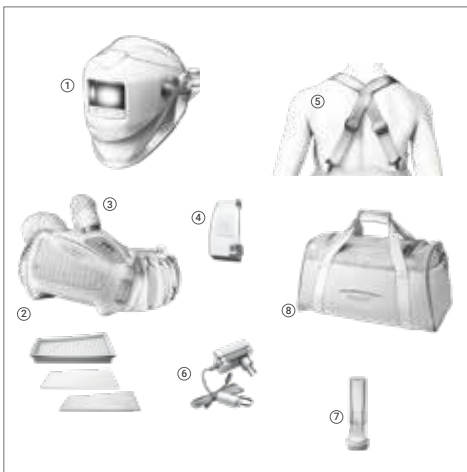

5.1 ZAMENJAVA FILTRA

Pri intenzivni uporabi redno preverjajte čistočo filtra in ga zamenjajte, ko to zahteva sistem. Kot varnostni ukrep zamenjajte glavni filter vsaj enkrat na tri mesece.



SLOVENIAN (SL)

5.2 NAMESTITEV BATERIJE IN POLNENJE

- Baterija je ob dobavi delno napolnjena. **Treba jo je pred prvo uporabo napolniti do 100 % (4 barov).**
- Priporočljivo je, da baterije pred vsakim polnjenjem napolnite do 100 % uporaba.

Polnillec:

- Polnilnica ne smete uporabljati za druge namene, kot je bil zasnovan.
- Baterije ne polnite na območju, kjer obstaja nevarnost eksplozije.
- Polnillec lahko uporabljate samo v zaprtih prostorih.

Shranjevanje baterij:

- Baterija se po daljšem skladiščenju sama izprazni.

- Vedno napolnite baterijo, če je bila naprava shranjena več kot 15 dni.

Ko je baterija nova ali je bila shranjena več kot 3 mesece, jo napolnite in izpraznite vsaj dvakrat zaporedoma, da dosežete nazivno/ merno zmogljivost polnjenja.

POLNENJE BATERIJE:



- Baterijo priključite na polnilnik. Priključek je nad baterijo.
- Baterijo lahko polnite, ko je nameščena v enoti PAPR, ali ločeno.



- Baterijo vstavite v namensko režo na zadnji strani enote PAPR.

- Stanje napoljenosti je prikazano z rdečo diodo LED na omrežnem napajalniku polnilca

- Po končanem polnjenju naprava preide v način plavajočega polnjenja: rdeča dioda LED se ugasne, zelena pa prižge.

- Prepričajte se, da je baterija varno zaklenjena.

- Če želite odstraniti baterijo, potegnite stikalo navzdol, da ga odklenete, nato pa dvignite baterijo.

- Če polnilnika ne uporabljate, ga **NE** puščajte priključenega na električno omrežje.

5.3 PRITRDITEV ENOTE PAPER NA PAS

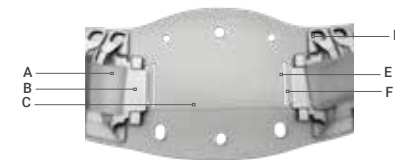

Opreделите sestavine:

A	Pas Velcro	D	Obročki za pas
B	Podpora za pas	E	Zanka 1
C	Oblazinjenje pasu	F	Zanka 2

- Obrnite enoto PAPR in jo namestite (kot na sliki 1).

- Velcro (A) vodite skozi reže na zadnji strani enote PAPR na obeh straneh (kot na sliki 1).

- Velcro napeljite skozi zanko 1 na obeh straneh (E) na oblažninje jermena (C).

- Prepričajte se, da je obojestranska opora jermena (B) pravilno nameščena v reže na zadnji strani enote (kot na sliki 2).

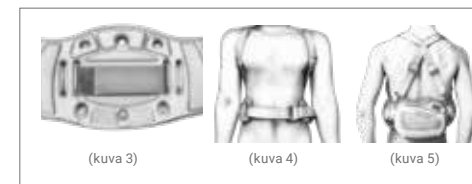
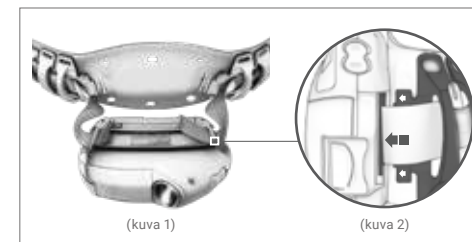

- Ko sta velcro (A) in nosilec pasu (B) nameščena, trdno pritrdite velcro (A) na zadnjem oblažninju pasu. (kot na sliki 3)

- Pritrdite jermen na štiri plastične obročke (D) pasu, kot je prikazano na (slika 5).

- Pas obesite okoli pasu in oba konca zapnite skupaj. Če je pas preohlapen, ga prilagodite, dokler ne dosežete udobnega in varnega prileganja. (slika 4)

- Napravo PAPR namestite okoli pasu na sredino zadaj, da bi zmanjšali tveganje, da bi se enota ali cev ujela. med uporabo. (slika 5)

SLOVENIAN (SL)

5.4 VGRADNJA

Za učinkovito zaščito je ključnega pomena pravilno nameščeno in zategnjeno tesnilo na obrazu. Neustrezno tesnjenje lahko ogrozi varnost, ki jo zagotavlja oprema.

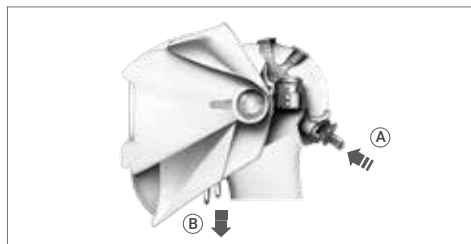

Prilagodite naglavno pokrivalo:

- Na naglavnem pokrivalu poiščite nastavitveni gumb (A).
- Za sprostitvev: potisnite in obrnite gumb v levo.
- Za zagotevanje: pritisnite in obrnite gumb v desno.
- Prepričajte se, da je naglavno pokrivalo tesno, vendar udobno za nošenje. pravilno prileganje.

Pritrdite čelno tesnilo:

- Potegnite trakove (B), da prilagodite tesnost obraznega tesnila.
- Prepričajte se, da je obrazno tesnilo pravilno nameščeno na vašem obrazu, da se doseže ustrezno tesnjenje.
- Preverite, ali ni vrzeli ali ohlapnih delov okoli tesnila, da zagotovite največjo možno zaščito.

5.5 PRIKLJUČITEV CEVI

- Uskladite zatiče za priključek cevi z nastavkom PAPR. izhod zraka.
- Vtič potisnite v izhod za zrak, dokler ni popolnoma vstavljen.
- Zavrtite v smeri urinega kazalca, da zataknete zatiče na mestu.



Povezava z zgornjim delom glave:

- Drugi konec cevnega priključka z zavojčkom poravnajte z zgornjo odprtino glave.
- Vtič potisnite v vrata, dokler ni popolnoma vstavljen.
- Zavrtite v smeri urinega kazalca, da zataknete zatiče na mestu.



- ⚠ Preverite, ali je dihalna cev trdno povezana. Če je cevka pretrgana, jo zamenjajte.

5.6 PREIZKUS PRETOKA ZRAKA IN ALARMA

Preizkus pretoka zraka:

- (A) Aseta virtausmittari putken kärkeen.
- (B) Liitä letku PAPR-turboyksikköön ja kierrä sitä myötäpäivään lukitaksesi sen.
- (C) Paina ON-painiketta. Pidä putkea pystysuorassa silmien korkeudella.
- (A) Ilmavirta on riittävä, jos marmorin saavuttaa vähimmäisvirtaustason O.

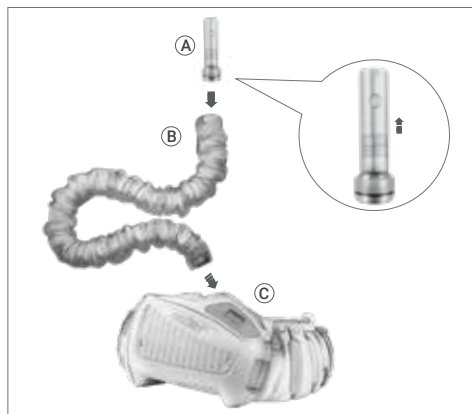

- ⚠ Pred uporabo je treba preizkusiti pretok zraka. Če marmor ne more doseči minimalnega pretoka, sistema ne uporabljajte. Zamenjajte filter ali baterijo in ponovno preizkusite pretok zraka.

Preizkus alarma:

- (B) Pokrijte cev z roko.
- (C) Počakajte na alarm približno 15 sekund.

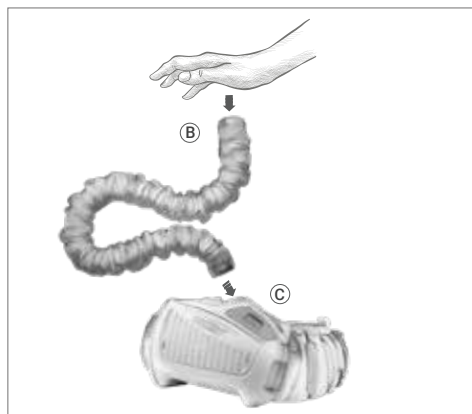

- ⚠ Če se alarm ne aktivira, to pomeni, da gre za okvaro. Poskrbite za popravilo ali zamenjavo respiratorja.

SLOVENIAN (SL)

6. NAVODILA ZA DELOVANJE

6.1 ZASLON LCD

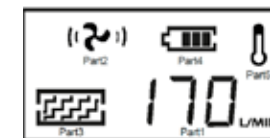

Zaslon LCD na enoti PAPR vsebuje naslednje informacije:

1. Prikazuje podatke o trenutnem pretoku zraka
2. Prikazuje stopnjo pretoka zraka
3. Prikaže stanje filtra
4. Prikazuje baterijo
5. Prikazuje temperaturo baterije (vidno samo, ko je baterija v visoki temperaturi)

Kateri koli od teh kazalnikov bo utripal, če so prisotni kakršni koli motnje v delovanju.

6.2 OPERACIJE

1. Izklop turbo enote:

- Če želite turbo enoto izklopiti, pritisnite in več kot 3 sekunde držite gumb OFF.

2. Vključitev načina mirovanja:

- Enota PAPR bo samodejno prešla v način mirovanja, če turbinska enota ostane izklopljena več kot 30 minut.
- Če želite sistem ponovno aktivirati iz načina mirovanja, pritisnite gumb ON.

3. Pogoji delovanja:

- Prepričajte se, da enota PAPR deluje v okviru temperaturno območje od -5 °C do +55 °C.
- Med delovanjem vzdržujte relativno vlažnost pod 90 % RH.

5.7 VZDRŽEVANJE IN SHRANJEVANJE

Opremo pregledajte vsak dan in jo vedno preverite, če se pojavi kakršen koli znak nepravilnega delovanja ali vidna poškodba.

Vzdrževanje:

- Sistemsko enoto respiratorja je treba redno preverjati in jo zamenjati, če je poškodovana in povzroča puščanje.
- Filter je treba zamenjati, če je pokvarjen ali če je zamašen in ne omogoča zadostnega pretoka zraka.
- Dihalno cev je treba zamenjati, če je poškodovana ali ima razpoko.
- Baterija mora biti napolnjena, ko se oglasi alarm za prazno baterijo.
- Zunanje površine obrišite z mehko krpo. NE uporabljajte voda.
- Filter je treba zamenjati skupaj s predfiltrrom.

Shranjevanje:

- Sistem respiratorjev je treba shranjevati v suhem in čistem prostoru, v temperaturnem območju od -10 °C do +55 °C in relativni vlažnosti manj kot 90 % RH.

• Če je oprema shranjena pri temperaturi pod 0 °C, se mora baterija segreti, da se doseže polna zmogljivost baterije. Opremo je treba zaščititi pred prahom, delci in drugimi onesnaženji.

• Če opreme ne boste dolgo uporabljali, je treba baterijo popolnoma napolniti, jo odstraniti iz enote respiratornega sistema in shraniti ločeno.

• Opremo prevažajte v originalni embalaži in jo hranite stran od neposredne sončne svetlobe.

RAVEN ZRAČNEGA TOKA

1 x ON 	Napravo vklopite tako, da enkrat pritisnete gumb ON.	
2 x ON 	Če še enkrat pritisnete gumb ON, je pretok zraka na ravni 1 (~170 L/min).	
3 x ON 	Še enkrat pritisnite gumb ON, pretok zraka je na ravni 2 (~200L/min).	
4 x ON 	Še enkrat pritisnite gumb ON, pretok zraka je na ravni 3 (~230L/min). Če še enkrat pritisnete gumb ON, se pretok zraka vrne na stopnjo 1 (~170 L/min).	

SLOVENIAN (SL)

7. ODPRAVLJANJE TEŽAV

PROBLEM	PROBLEM VZROK	AKCIJA
Koda Fehler « E01 » + Warning Utripa	<ul style="list-style-type: none"> Motor je zataknen Motor je poškodovan Okvara strukture pihalnika zaradi zunanje sile Okvara vezja 	Preverite in odstranite fizično napako ter znova zaženite sistem. Če se na zaslonu LCD še vedno prikazuje E01, se vrnite k prodajalcu.
Koda Fehler « E02 » + Warning Utripa	<ul style="list-style-type: none"> Motor je poškodovan Motorni rotor drgne lupino puhalo Vežje ima prevelik tok 	Preverite in odstranite fizično napako ter znova zaženite sistem. Če se na zaslonu LCD še vedno prikazuje E02, se vrnite k prodajalcu.
Utripa + Utripa + Koda Fehler Warning	• Nizka baterija	Zamenjajte baterijo
Utripa + Utripa + Zvoki alarma Warning	<ul style="list-style-type: none"> Filter je blokiran Blokirana cev 	<ul style="list-style-type: none"> Odstranite oviro in/ali zamenjajte filter Očistite cev
Utripa + Zvoki alarma	• Visoka temperatura baterije	Prenehajte delati in počivajte
Ni pretoka zraka, ni alarm	<ul style="list-style-type: none"> Brez moči Kontakt baterije je poškodovan 	Napolnite baterijo in preverite stik z baterijo
Čas delovanja baterije je prekratek	<ul style="list-style-type: none"> Baterija ni popolnoma napolnjena Filter je blokiran Baterija je poškodovana 	<ul style="list-style-type: none"> Polnjenje baterije Odstranite oviro in/ali zamenjajte filter Zamenjajte baterijo
Dovod zraka v napo ima nenavaden vonj	<ul style="list-style-type: none"> Filter je pokvarjen Cev je zlomljena Čelada ADF je zlomljena 	<ul style="list-style-type: none"> Takoj zapustite trenutno območje. Zamenjajte filter Zamenjajte cev Zamenjajte čelado ADF
Premajhna količina zraka v čeladi	<ul style="list-style-type: none"> Odlomljena dihalna cev Poškodovana dihalna cev Filter je blokiran 	<ul style="list-style-type: none"> Preverite povezavo cevi s kapuco in enoto sistema respiratorja. Spremeni dihalno cev Odstranite oviro, zamenjajte filter

8. RAZLAGA OZNAČEVANJA

Naprava za filtriranje z napajanjem:

• EN 12941:1998 Oprema za zaščito dihal - Naprave s pogonskim filtrom s čelado ali kapuco - Zahteve, preskušanje, označevanje.

• TH3 P R (SL) razvrstitev enote. "TH3" določa stopnjo zaščite "P R" označuje vrsto filtra ("P" = delci filter, "R" = filtri za večkratno uporabo) in "SL" odraža, da je bil filter testiran na delce tekočine in trdne snovi. zadeva.

Opozorilni zvočni indikator:

• Naprava SparX Double Air PAPR ima funkcijo zvočnega in vibracijskega alarma. Vsaka mreža traja 100 ms. Siva barva pomeni zvočni signal, prazna mreža pa obdobje tišine. Če je več neprekinjenih mrežic v sivi barvi, se neprekinjeno sliši zvočni signal.

Na primer: Tok je preobremenjen, sistem se sliši kot **beep~beep~beep~~~~~**.

SLOVENIAN (SL)

100 ms na mrežo

	0	1	2	3	4	5	6	7	8	9	10
Namestitvev baterije											
Vklop sistema											
Spreminjanje hitrosti pretoka zraka											
Izklopite sistem											
Trenutna preobremenitev											
Zamašitev izhoda zraka											
Prekomerno segrevanje											
Nizka baterija											
Zastoj filtra											

9. SEZNAM DELOV

SESTAVA SPARX DOUBLE OLED AIR:

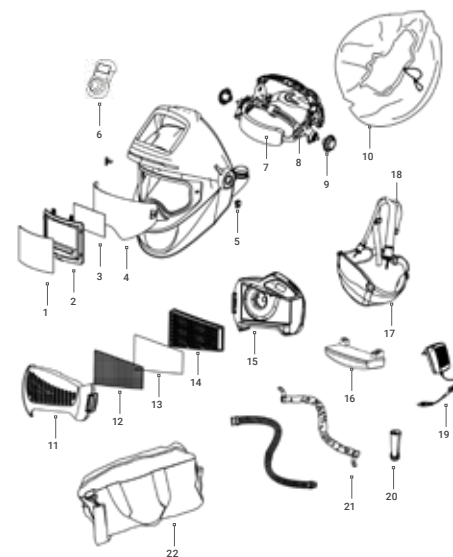

POL.	DELI	ŠTEVILKA ČLENA
1	Zunanja zaščitna leča	13.01.013
2	Samodejni filter (ADF)	13.06.100
3	Notranja zaščitna leča	13.01.117
4	Velik notranji vizir	13.02.411
5	Pritrdilni elementi (drsniki za zaklepanje L+R)	13.01.043
6	Daljinski upravljalnik Blue-tooth	13.06.105
7	Sweatband	13.02.212
8	Naglavno pokrivalo HG2003	13.01.011
9	Vijačna matica za nastavitev naglavnega pokrivala	13.01.019
10	Čelno tesnilo	13.02.201
11	Pokrov filtra	13.03.101
12	Zaščita pred iskrenjem	13.03.104
13	Predfiltri	13.03.103
14	Filter P3	13.03.102
15	Turbo enota PAPR	13.03.105
16	Standardna baterija	13.03.106
16	Velika baterija (opcijsko)	13.03.114
17	Pasni pas	13.03.108
18	Ramenski pas	13.03.108
19	Polnilec baterij	13.03.110
20	Tester pretoka zraka	13.03.109
21	Protipožarna tkanina in dihalna cev	13.03.116
22	Torba za prenašanje	13.03.111
	Posoda za shranjevanje (neobvezno)	13.03.117
	Tesnjenje obraza Velcro	13.02.116

SLOVENIAN (SL)

10. IZJAVA O SKLADNOSTI

CERTIFIKATI:

Varilna čelada Shine SparX Double Oled Air s samodejnim zatemnitvenim filtrom izpolnjuje zahteve za opremo za zaščito oči in obraza v skladu s predpisi nacionalnega urada za delovno okolje za osebno varnostne standarde in evropskimi standardi ter ima oznako CE.

Uredba, za katero se uporablja ta izjava:

Osebna zaščitna oprema:
Uredba (EU) 2016/425

Ta izjava velja za naslednje izdelke:

13.03.200 (SHINE SPARX DOUBLE OLED AIR PAPR)

- Samodejni zatemnitveni varilni filter: SPARX
- Ovojnica čelade: SPARX AIR
- Zunanja zaščitna leča: PL-5004.
- Sistem svežega zraka (sistem filtrov): P1000

Podlaga, na kateri je ta skladnost razglašena:

Proizvajalec izjavlja, da je bil navedeni izdelek(-i) testiran(-i) v skladu z naslednjimi standardi za osebno varovalno opremo in da jih izpolnjuje:

- DIN EN 379:2009-07
- EN 175:1997
- EN 166:2002-04
- EN 12941:1998/A2003/A2008

TE IZDELKE JE TESTIRAL IN CERTIFICIRAL:

EN CERTIFIKAT	ŠTEVILKA PRIGLAŠENEGA ORGANA	ŠTEVILKA POTRDLILA
DIN EN 379:2009-07	ECS GMBH, Hüttfeldstrasse 50, 73430 Aalen, Germany	EU no. 1883
EN 175:1997	ECS GMBH, Hüttfeldstrasse 50, 73430 Aalen, Germany	EU no. 1883
DIN EN 166:2002-04	DIN Certo Gesellschaft Für konformitätsbewertung mbH, Alboinstrasse 56, 12103 BERLIN, Germany	EU no. 0196
EN12941:1998 EN12941:1998/A2003 EN12941:1998/A2008	VUBP Occupational Safety Research Institute, Jeruzalémská 1283/9, 110 00 Praha 1, Czech Republic	EU no. 1024

Uvoznik:

Riconlas B.V.
Tinstraat 28, 2984AN
Ridderkerk Netherlands

Toine van der Valk
Managing Partner
Riconlas B.V.

Proizvajalec:

Changzhou Shine Science & Technology Co. Ltd
No. 318 Wuyi Road
Economic Development Zone
Changzhou 213025 Jiangsu, China

TURKISH (TR)



EKİPMANI KULLANMADAN ÖNCE TÜM TALİMATLARI OKUYUN VE ANLAYIN!

Solumun sistemi, kirlenmiş ortamlarda çalışan kullanıcıları korumak için tasarlanmıştır. Ekipman, dahili bir üfleyici filtre kullanarak kirli havayı filtreler ve solumun tüpünden kaynak yüz siperine temiz hava sağlar. Bu cihaz, kaynak sırasında güvenliği ve konforu artırmak için yüz ve solumun korumasını birleştirir. Lütfen ambalajı açmadan önce talimatları dikkatlice okuyun. Doğru kullanım kılavuzu için kullanıcı talimatlarına bakın veya yardım için üreticimize iletişime geçin.

UYARILAR & GÜVENLİK TALİMATLARI

- GÜVENLİĞİNİZ İÇİN:**
- Kirli konsantrasyonu veya ekipman performansı hakkında emin değilseniz, endüstriyel güvenlik mühendisine danışın.
 - Solumun sistemleri sadece eğitimli kişiler tarafından kullanılmalıdır kalifiye personel.
 - Yüksek çalışma hızlarının en yoğun inhalasyon sırasında negatif basınca neden olabileceğinin anlaşılmasını sağlayın.
 - İlmekli hortumlar veya kabloların dolaşması gibi olası yanlış kullanımlara dikkat edin.
 - Solumun cihazları kapalıysa, solumun korumasının çok az olmasını veya hiç olmamasını bekleyin; CO2 birikmesini önlemek için işyerini terk edin ve başlıklarını çıkarın.
 - Filtreler doğrudan kaska değil, PAPR ünitesine takılmalıdır.
 - Aşağıdakiler için EN 12941 sınıflandırması ile işaretlenmiş filtreler kullanın doğru cihaz performansı.y.
- YAPMA:**
- SparX Double Air'i üfleyici ünitesi kapalıyken kullanmayın.
 - SparX Double Air'i kullanıcı hijyeni veya sağlığı için hemen tehlikeli olan veya oksijen içeriğinin %19,5'ten az olduğu veya bilinmeyen maddeler içeren atmosferlerde kullanmayın.
 - SparX Double Air'i patlayıcı ortamlarda kullanmayın.
 - Kapalı veya havalandırması yetersiz alanlarda kullanmayın
- ÖNEMLİ NOT:**
- Cihazın hareketli parçalarına dokunmaktan kaçının.
 - Su veya diğer sıvıların pervaneyi girmesini önleyin haznesi, filtre veya pil bölmesi.
 - Bu uyarılara ve çalıştırma talimatlarına uyulmaması ciddi yaralanmalara neden olabilir. Üretici, yanlış ekipman kullanımı veya seçiminden kaynaklanan yaralanmalar için hiçbir sorumluluk kabul etmez.

İÇERİK

1. Onaylar
2. Garanti
3. Kullanmadan Önce
4. Teknik Veriler
5. Ambalajdan Çıkarma ve Montaj
 - 5.1. Filtre değişimi
 - 5.2. Akünün takılması ve şarj edilmesi
 - 5.3. PAPR ünitesinin kayışa takılması
 - 5.4. Montaj
 - 5.5. Tüpün bağlanması
 - 5.6. Hava akışı ve alarm testi
 - 5.7. Bakım ve Depolama
6. Operasyon Talimatı
 - 6.1. LCD Ekran
 - 6.2. Operasyonlar
7. Sorun Giderme
8. İşaretleme çıkarması
9. Parça Listesi
10. Uygunluk Beyanı

1. ONAYLAR

Solumun sistemi aşağıdaki gerekliliklere uygundur
KKD Yönetmeliği 2016/425 ve Avrupa Standardı EN 12941: 1998+A2:2008, TH3 P R S L olarak sınıflandırılmıştır. Bir solumun tüpü aracılığıyla kaynak kaskına giden hava, partikül kirliliğine karşı TH3P sınıfı solumun koruması gerektiren ortamlar için uygundur.

Solumun sistemi içinde kullanılan tüm bileşenler üretici onaylı olmalı ve bu kılavuzda verilen talimatlara uygun olarak kullanılmalıdır.

LÜTFEN DIKKAT:

- Onaylanmamış parçalar veya bileşenler kullanılırsa ürünün onayı geçerli değildir.
- Sadece bu sistem için belirtilen partikül filtresi ve ön filtre birlikte kullanılabilir. Diğer üreticilerin filtreleri hiçbir koşulda kullanılmamalıdır.

2. GARANTİ

SparX Double Air ADF kaynak bareti için 24 ay, PAPR ünitesi için mekanik veya elektrik arızalarına karşı 12 ay ve akü için 6 ay garanti. Arızalı parçaları garanti süresi içinde değiştiriyor veya onarıyoruz.

KOŞULLAR: Sadece amaçlanan kullanım, yanlış kullanım, kaza, değişiklik veya onarım yok. Talepler için satıcıyla iletişime geçin. Normal aşınma ve yıpranma hariçtir.

TURKISH (TR)

3. KULLANMADAN ÖNCE

1. Her kullanımdan önce, solunum sistemini hasara karşı inceleyin ve düzgün çalıştığını doğrulayın. Solunum sistemini kullanmadan önce, yeterli miktarda hava sağladığını doğrulamak için hava akışını test edin.

2. Her zaman solunum sistemini takın ve kirlenmiş alanın dışına çıkana kadar başlığı çıkarmayın veya hava filtresi ünitesini kapatmayın, aksi takdirde başlıktaki oksijen seviyesi düşerken yüksek CO2 konsantrasyonu riski vardır, bu nedenle çok az koruma sağlanır veya hiç koruma sağlanmaz.

4. TEKNİK VERİLER

MODEL: PAPER SYSTEM	
Hava akış hızı	170L/min 200L/min 230L/min
Sistem	Otomatik algılama ve kontrol sistemi sürekli stabil hava sağlar.
Anahtar	3 Seviye hava akışı kontrolü açma-kapama anahtarı 30 dakika kullanılmadığında otomatik olarak kapanır.
LCD Ekran	Hava akış seviyesi, pil verileri, filtre durumu ve Şarj durumu.
Uyarı	Düşük akü, doymuş filtre, hava akışı engellenmiş, düşük hava akışı ve yüksek akü sıcaklığı.
Pil ömrü	Standart akü: SEVİYE 1: > 10 SAAT SEVİYE 2: > 8 SAAT SEVİYE 3: > 6 SAAT Ağır hizmet aküsü: SEVİYE 1: > 15 SAAT SEVİYE 2: > 12 SAAT SEVİYE 3: > 10 SAAT
Şarj süresi	Standart akü: 3,5 saat Ağır hizmet tipi akü: 5 saat
Şarj frekansı	≥500
Kullanım sıcaklığı	- 5°C ~ + 55°C
Sertifikalar	CE EN 12941.1998 + A2:2008

5. AMBALAJDAN ÇIKARMA VE MONTAJ

Lütfen teslim aldıktan sonra ambalajda hasar olup olmadığını kontrol edin ve nakliye sorunları için tüm bileşenleri inceleyin. Cihazdan emin olun tamamen monte edilmiş, çalışır durumda ve tüm parçaları mevcut olmalıdır. Arızalı veya hasarlı parçalar, cihaz kullanılmadan önce derhal değiştirilmelidir.

Paket şunları içerir:

1. SparX Double Air kask
2. Bluetooth uzaktan kumanda + Şarj cihazı
3. Elektrikli hava temizleyici solunum sistemi (PAPR) (turbo ünitesi + filtreler + bel kemeri)
4. Tüp, yangın önleyici bezi ve her iki uç bağlantı parçası
5. Lityum-iyon pil
6. Omuz kemeri
7. Lityum-iyon pil şarj cihazı
8. Hava akış test cihazı
9. Taşıma çantası

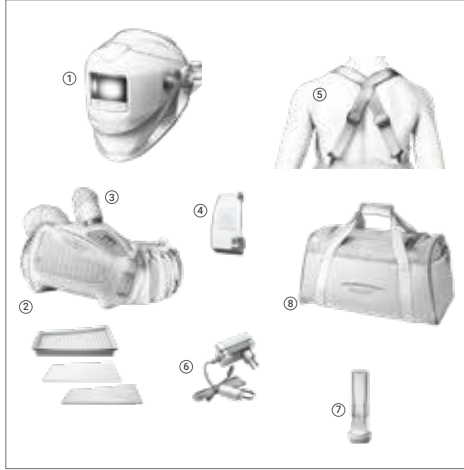

5.1 FİLTRE DEĞİŞİMİ

Yoğun kullanımda, filtre temizliğini periyodik olarak kontrol edin ve sistem gerektirdiğinde filtreyi değiştirin. Güvenlik önlemi olarak, ana filtreyi en az üç ayda bir değiştirin.



6. Filtre kapağını PAPR ünitesine geri yerleştirin, kapağı yerine kilitlemek için klik sesi duyulana kadar mandala (1) basın.

TURKISH (TR)

5.3 PAPER ÜNİTESİNİN KAYIŞA TAKILMASI

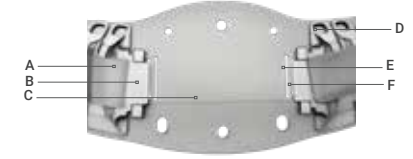

Bileşenleri Tanımlayın:

A	Kemer Velcro	D	Kemer Halkaları
B	Kemer Desteği	E	Döngü 1
C	Kemer dolgusu	F	Döngü 2

1. PAPR ünitesini çevirin ve konumlandırın (şekil 1'e göre).

2. Velcro'yu (A) PAPR ünitesinin arkasındaki her iki taraftaki yuvalardan geçirin (şekil 1'e göre).

3. Velcro'yu her iki taraftaki (E) halka 1'in içinden geçirin kayışın dolgusu (C).

4. Kayış desteğinin her iki tarafının (B) doğru takıldığından emin olun ünitenin arkasındaki yuvalara takın (şekil 2'ye göre).

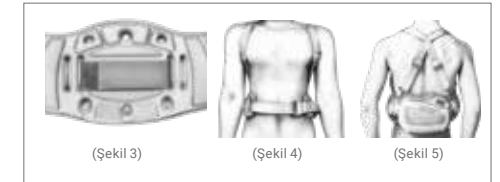
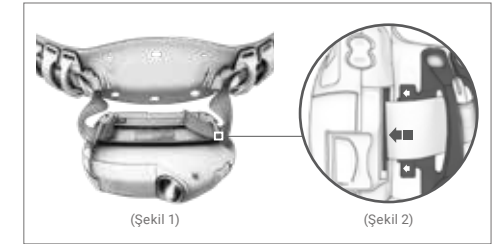

5. Velcro (A) ve kemer desteği (B) yerine yerleştirildikten sonra, kemerin arka dolgusundaki velcroyu (A) sıkıca sabitleyin (şekil 3'e göre)

6. Kablo demetini kayışın dört plastik halkasına (D) (şekil 5)'te gösterildiği gibi takın.

7. Kemer belinize dolayın ve iki ucunu birbirine bağlayın. Kemer çok gevşekse, rahat ve güvenli bir uyum elde edene kadar kemeri ayarlayın. (Şekil 4)

8. PAPR ünitesini belinizin ortasına yerleştirin Ünitenin veya borunun takılma riskini en aza indirmek için arka kullanımda yukarı. (Şekil 5)

5.2 AKÜNÜN TAKILMASI VE ŞARJ EDİLMESİ

• Akü teslim edildiğinde kısmen şarj edilmiş durumdadır. **Olması gerekir ilk kullanımdan önce %100'e (4 bar) kadar şarj edilmelidir.**
• Her kullanımdan önce pillerin %100 şarj edilmesi önerilir. kullanın.

Şarj aleti:

- Şarj cihazı, tasarlandığından başka bir amaç için kullanılmamalıdır.
- Aküyü patlama olasılığı olan bir alanda şarj etmeyin.
- Şarj cihazı sadece iç mekanlarda kullanılmalıdır

Akü depolama:

- Uzun depolama sürelerinden sonra akü kendi kendine boşalacaktır

• Cihaz aşağıdaki sürelerden daha uzun süre saklandıysa pili her zaman şarj edin 15 gün.

• **Akü yeni olduğunda veya 3 aydan daha uzun süre depolandığında, nominal/nominal şarj kapasitesine ulaşmak için arka arkaya en az iki kez şarj edin ve boşaltın.**

PİL ŞARJI:



- Aküyü şarj cihazına bağlayın. Konektör akünün üzerindedir.
- Pil, PAPR ünitesine takılıyken veya ayrı olarak şarj edilebilir.

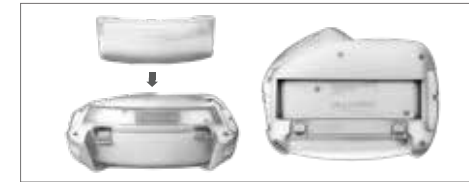

• Pili PAPR ünitesinin arkasındaki belirlenmiş yuvaya yerleştirin.

• Şarj durumu şebeke üzerindeki kırmızı bir LED ile gösterilir şarj cihazı

• Şarj işlemi tamamlandıktan sonra cihaz yüzer şarj moduna geçer: kırmızı LED söner ve yeşil LED yanar.

• Akünün güvenli bir şekilde yerine kilitlendiğinden emin olun. 🔒

• Pili çıkarmak için anahtarı aşağı çekerek kilidini açın, ardından pili kaldırarak çıkarın. 🔓

⚠ Kullanılmadığı zamanlarda şarj cihazının elektrik şebekesine takılı tutmayın.

TURKISH (TR)

5.4 MONTAJ

Doğru yerleştirilmiş ve sıkılmış bir yüz contası etkili koruma için çok önemlidir. Yetersiz sızdırmazlık, teçhizatın sağladığı güvenliği tehlikeye atabilir.

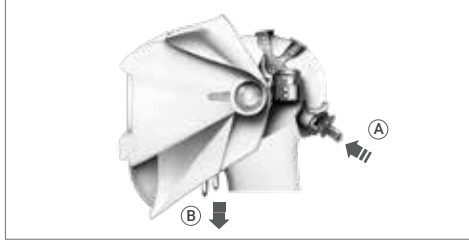

Başlığı Ayarlayın:

- Başlık üzerindeki ayar düğmesini (A) bulun.
- Gevşetmek için: düğmeyi sola doğru itin ve çevirin.
- Sıkmak için: düğmeyi sağa doğru itin ve çevirin.
- Başlığın sıkı ancak rahat olduğundan emin olun uygun bir uyum.

Yüz Contasını sabitleyin:

- Yüz contasının sıkılığını ayarlamak için kayışları (B) çekin.
- Düzgün bir sızdırmazlık sağlamak için yüz contasının yüzünüze doğru şekilde yerleştirildiğinden emin olun.
- Maksimum koruma sağlamak için contanın etrafında boşluk veya gevşek alan olup olmadığını kontrol edin.

5.5 TÜPÜN BAĞLANMASI

- Tüp büküm kilitli konektör pimlerini PAPR ile hizalayın hava çıkışı.
- Konektörü tamamen takılana kadar hava çıkışına doğru itin.
- Pimleri yerine kilitlemek için saat yönünde çevirin.

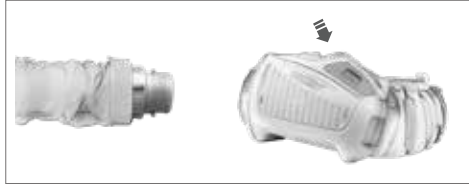

Baş Üstüne Bağlanıyor:

- Tüp çevirmeli kilit konektörünün diğer ucunu başın üst portuyla hizalayın.
- Konektörü tamamen takılana kadar bağlantı noktasına doğru itin.
- Pimleri yerine kilitlemek için saat yönünde çevirin.

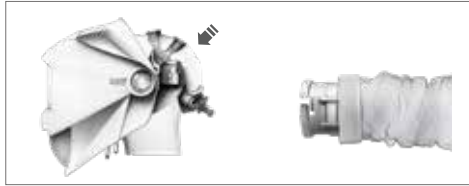

- ⚠ Solunum tüpünün sıkıca bağlı olup olmadığını kontrol edin. Tüp kırılmışsa değiştirin.

5.6 HAVA AKIŞI VE ALARM TESTİ

Hava akımı testi:

- (A) Akış ölçeri tüpün ucuna yerleştirin.
- (B) Tüpü PAPR turbo ünitesine bağlayın ve kilitlemek için saat yönünde çevirin.
- (C) AÇIK düğmesine basın. Tüpü göz hizasında dikey olarak tutun.
- (A) Mermer minimum akış seviyesi O'ya ulaşırsa hava akışı yeterlidir.

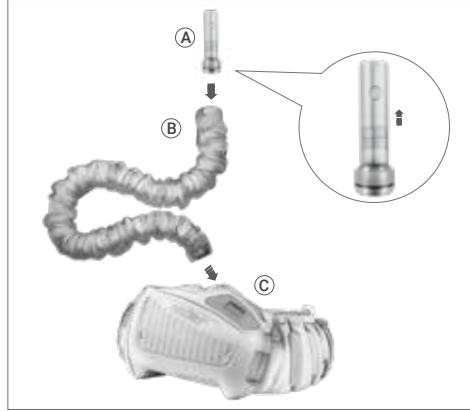

- ⚠ Kullanmadan önce hava akışı test edilmelidir. Mermer minimum akış seviyesine ulaşamazsa, sistemi kullanmayın. Filtreyi veya pili değiştirin ve hava akışını yeniden test edin.

Alarm testi:

- (B) Tüpü elinizle kapatın
- (C) Alarm için yaklaşık 15 saniye bekleyin.

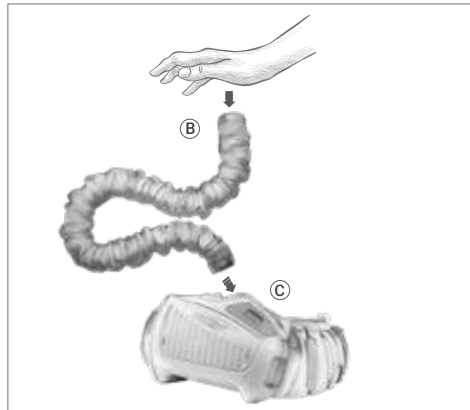

- ⚠ Alarm etkinleşmezse, bu bir arıza olduğunu gösterir. Lütfen solunum cihazı sisteminin onarılmasını veya değiştirilmesini sağlayın.

TURKISH (TR)

5.7 BAKIM VE DEPOLAMA

Ekipmanı her gün inceleyin ve herhangi bir arıza belirtisi veya görünür bir hasar olup olmadığını her zaman kontrol edin.

Bakım:

- Solunum sistemi ünitesi düzenli olarak kontrol edilmeli ve hasar görmüşse ve sızıntıya neden oluyorsa değiştirilmelidir.
- Filtre kırılmışsa veya tıkanmışsa ve yeterli hava akışı sağlamıyorsa değiştirilmelidir.
- Solunum tüpü kırılmışsa veya yarıksa değiştirilmelidir.
- Düşük pil alarmı çaldığında pil şarj edilmelidir.
- Dış yüzeyleri silmek için yumuşak bir bez kullanın. Kullanmayın Su.
- Filtre, ön filtre ile birlikte değiştirilmelidir.

Depolama:

- Solunum sistemi kuru ve temiz bir alanda saklanmalıdır, 10 °C ila +55 °C sıcaklık aralığında ve %90 bağıl nemden daha düşük bağıl nemde.

- Ekipman 0 °C'nin altındaki sıcaklıklarda saklanırsa, tam akü kapasitesine ulaşmak için akünün ısınmasına izin verilmelidir. Ekipman tozdan, partiküllerden ve diğer kirlenmelerden korunmalıdır.

- Ekipman uzun süre kullanılmıyacaksa, batarya tamamen şarj edilmeli, solunum sistemi ünitesinden çıkarılmalı ve ayrı olarak saklanmalıdır.

- Ekipmanı orijinal ambalaj kutusu ile taşıyın ve doğrudan güneş ışığından uzak tutun.

6. OPERASYON TALIMATI

6.1 LCD EKRAN

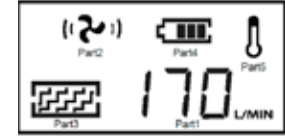

PAPR ünitesi üzerindeki LCD ekran aşağıdaki bilgileri sağlar:

1. Mevcut hava akışı verilerini gösterir
2. Hava akışının seviyesini gösterir
3. Filtre durumunu gösterir
4. Bataryayı gösterir
5. Akünün sağlığını gösterir (yalnızca pil yüksek sıcaklıkta olduğunda görünür)

Bu göstergelerden herhangi biri varsa yanıp sönecektir işlev bozuklukları.

6.2.OPERASYONLAR

1. Turbo Ünitesinin Kapatılması:

- Turbo üniteyi kapatmak için, KAPALI düğmesini 3 saniyeden uzun süre basılı tutun.









2. Uyku Modu Etkinleştirme:

- PAPR ünitesi, aşağıdaki durumlarda otomatik olarak uyku moduna geçecektir
- turbo ünitesi 30 dakikadan fazla kapalı kalırsa.
- Sistemi uyku modundan yeniden etkinleştirmek için ON düğmesine basın.

3. Çalışma Koşulları:

- PAPR ünitesinin aşağıdakiler dahilinde çalıştırıldığından emin olun sıcaklık aralığı -5°C ila +55°C'dir.
- Çalışma sırasında bağıl nemi %90 RH'nin altında tutun.

HAVA AKIŞ SEVİYESİ

HAVA AKIŞ SEVİYESİ		
1 x ON 	ON düğmesine bir kez basarak cihazı açın.	
2 x ON 	ON düğmesine bir kez daha basın, hava akışı seviye 1'dedir (~170L/dak).	
3 x ON 	ON düğmesine bir kez daha basın, hava akışı 2. seviyededir (~200L/dak).	
4 x ON 	ON düğmesine bir kez daha basın, hava akışı 3. seviyededir (~230L/dak). ON düğmesine bir kez daha basın, hava akışı seviye 1'e (~170L/dak) geri döner.	

TURKISH (TR)

7. SORUN GIDERME

PROBLEM	SORUN NEDENİ	EYLEM
Fehler kodu « E01 » + Warning Göz kırpyor	• Motor sıkışmış • Motor hasar görmüş • Dış kuvvetin neden olduğu üfleyci yapısı arızası • Devre arızası	Fiziksel arızayı kontrol edin ve giderin ve sistemi yeniden başlatın. LCD hala E01 gösteriyorsa bayiye geri dönün
Fehler kodu « E02 » + Warning Göz kırpyor	• Motor hasar görmüş • Motor pervanesi üfleyci gövdesine sürtünüyor • Devrede aşırı akım var	Fiziksel arızayı kontrol edin ve giderin ve sistemi yeniden başlatın. LCD hala E02 gösteriyorsa bayiye geri dönün
Göz kırpyor + Göz kırpyor + Fehler kodu	• Düşük pil	Aküyü değiştirin
Göz kırpyor + Göz kırpyor + Alarm sesleri	• Filtre engellendi • Tüp tıkalı	• Tıkanıklığı giderin ve/veya filtreyi değiştirin • Tüpü temizleyin
Utripa + Alarm sesleri	• Akü yüksek sıcaklığı	Çalışmayı bırakın ve dinlenin
Hava akışı yok, alarm yok	• Güç yok • Akü kontağı hasarlı	Aküyü şarj edin ve akü temasını kontrol edin
Pil çalışma süresi çok kısa	• Akü tam olarak şarj edilmemiş • Filtre tıkalı • Akü hasar görmüş	• Aküyü şarj edin • Tıkanıklığı giderin ve/veya filtreyi değiştirin • Aküyü değiştirin
Davlumbaza giden hava kaynağı olağandışı kokuyor	• Filtre bozuk • Tüp kırılmış • ADF kaskı kırıldı	Mevcut alanı derhal terk edin • Filtreyi değiştirin • Tüpü değiştir • ADF kaskını değiştirin
Kaska yetersiz hava beslemesi	• Solunum tüpü kırılmış • Solunum tüpü kırıldı • Filtre tıkalı	• Başlık ve solunum sistemi ünitesine tüp bağlantısını kontrol edin • Solunum tüpünü değiştirin • Tıkanıklığı giderin, filtreyi değiştirin

8. İŞARETLEME AÇIKLAMASI

Güçlendirilmiş filtreleme cihazı:

• EN 12941:1998 solunum koruyucu cihazlar - Bir kask veya başlık içeren elektrikli filtre cihazları - gereklilikler, testler, işaretleme.

• Ünitenin TH3 P R (SL) sınıflandırması. "TH3" koruma seviyesini tanımlar "P R" filtre tipini belirtir ("P" = partikül filtre, "R" = Yeniden kullanılabilir tipte partikül filtreleri) ve "SL" filtrenin sıvı ve katı partiküllere karşı test edildiğini gösterir. önemli.

Uyarı sesi göstergesi:

• SparX Çift Havalı PAPR ses ve titreşim alarm fonksiyonuna sahiptir. Her ızgara 100 ms'lik bir süreyi temsil eder. Gri bip sesidir ve boş ızgara sessiz bir dönemdir. Devam eden birkaç ızgara gri renkte ise sürekli bir bip sesi duyulur.

Örneğin: Akım aşırı yüklenmiş, sistem şöyle ses çıkarıyor **bip~bip~bip~**

TURKISH (TR)

Izgara başına 100ms

	0	1	2	3	4	5	6	7	8	9	10
Aküyü takın											
Sistemi açın											
Hava akış hızını değiştirin											
Sistemi kapatın											
Akım aşırı yüklemesi											
Hava çıkışı sıkışması											
Aşırı ısı											
Düşük pil											
Filtre sıkışması											

9. PARÇA LİSTESİ

SPARX ÇİFT OLED HAVA TERTİBATI:

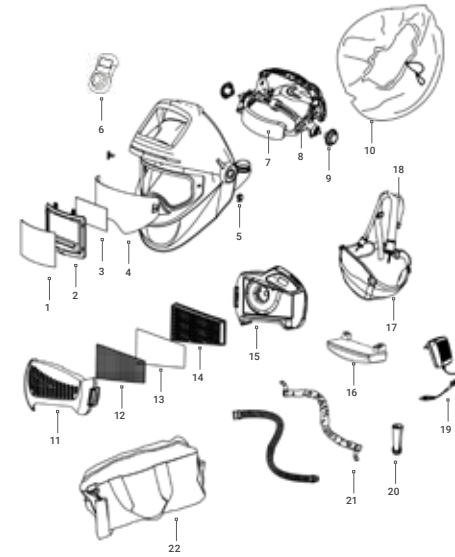

POZ.	PARÇALAR	ÜRÜN NUMARASI
1	Dış koruma lensi	13.01.013
2	Otomatik Filtre (ADF)	13.06.100
3	İç koruma lensi	13.01.117
4	Büyük İç Vizör	13.02.411
5	Bağlantı elemanları (kilit sürgüleri L+R)	13.01.043
6	Blue-tooth Uzaktan Kumanda	13.06.105
7	Ter Bandı	13.02.212
8	Başlık HG2003	13.01.011
9	Başlık ayar vidası-somunu	13.01.019
10	Yüz Contası	13.02.201
11	Filtre kapağı	13.03.101
12	Kıvılcım Tutucu	13.03.104
13	Ön Filtre	13.03.103
14	P3 Filtre	13.03.102
15	PAPR Turbo Ünites	13.03.105
16	Standart Akü	13.03.106
16	Ağır Hizmet Aküsü (isteğe bağlı)	13.03.114
17	Bel Kemer	13.03.108
18	Omuz Kayışı	13.03.108
19	Akü Şarj Cihazı	13.03.110
20	Hava Akışı Test Cihazı	13.03.109
21	Yangın önleyici bez ve solunum tüpü	13.03.116
22	Taşıma Çantası	13.03.111
	Saklama kabı (isteğe bağlı)	13.03.117
	Yüz contası Velcro	13.02.116

TURKISH (TR)

10. UYGUNLUK BEYANI

SERTİFİKALAR:

Otomatik kararan filtreli Shine SparX Double Oled Air kaynak bareti, Ulusal Çalışma Ortamı Kurumu'nun kişisel güvenlik standartları ve Avrupa standartları düzenlemelerine göre göz ve yüz koruması için ekipman gereksinimlerini karşılar ve CE niteliği taşır.

Bu beyanın geçerli olduğu yönetmelik:

Kişisel Koruyucu Ekipman:
Yönetmelik (AB) 2016/425

Bu beyan aşağıdaki ürün(ler)i kapsar:

13.03.200 (SHINE SPARX ÇİFT OLED HAVA PAPR)

- Otomatik kararan kaynak filtresi: SPARX
- Kask kabuğu: SPARX AIR
- Dış koruyucu lens: PL-5004
- Temiz hava sistemi (filtre sistemi): P1000

BU ÜRÜNLER TARAFINDAN TEST EDİLMİŞ VE ONAYLANMIŞTIR:

EN SERTİFİKA	ONAYLANMIŞ KURULUŞ NUMARASI	SERTİFİKA NUMARASI	
DIN EN 379:2009-07	ECS GMBH, Hüttfeldstrasse 50, 73430 Aalen, Germany	EU no. 1883	C2824.1CSS
EN 175:1997	ECS GMBH, Hüttfeldstrasse 50, 73430 Aalen, Germany	EU no. 1883	C2625.1CSS
DIN EN 166:2002-04	DIN Certo Gesellschaft Für konformitätsbewertung mbH, Alboinstrasse 56, 12103 BERLIN, Germany	EU no. 0196	C5683CSS/R2
EN12941:1998 EN12941:1998/A2003 EN12941:1998/A2008	VUBP Occupational Safety Research Institute, Jeruzalémská 1283/9, 110 00 Praha 1, Czech Republic	EU no. 1024	1024/E-010/2020

İthalatçı:

Riconlas B.V.
Tinstraat 28, 2984AN
Ridderkerk Netherlands

Toine van der Valk
Managing Partner
Riconlas B.V.

Bu uygunluğun beyan edildiği temel:

Üretici, söz konusu ürünün/ürünlerin kişisel koruyucu ekipman için aşağıdaki standartlara göre test edildiğini ve bu standartları karşıladığını beyan eder:

- DIN EN 379:2009-07
- EN 175:1997
- EN 166:2002-04
- EN 12941:1998/A2003/A2008

Üretici:

Changzhou Shine Science & Technology Co. Ltd
No. 318 Wuyi Road
Economic Development Zone
Changzhou 213025 Jiangsu, China

ROMANIAN (RO)

CITIȚI ȘI ÎNȚELEGEȚI TOATE INSTRUCȚIUNILE ÎNAINTE DE A UTILIZA ECHIPAMENTUL!

Sistemul respirator este conceput pentru a proteja utilizatorii care lucrează în medii contaminate. Echipamentul filtrează aerul contaminat cu ajutorul unui filtru de suflare încorporat, furnizând aer proaspăt de la tubul de respirație la ecranul facial de sudură. Acest dispozitiv combină protecția facială și respiratorie pentru a spori siguranța și confortul în timpul sudării. Vă rugăm să citiți cu atenție instrucțiunile înainte de despachetare. Pentru îndrumări privind utilizarea corectă, consultați instrucțiunile de utilizare sau contactați producătorul pentru asistență.

AVERTISMENTE ȘI INSTRUCȚIUNI DE SIGURANȚĂ

⚠️ PENTRU SIGURANȚA DUMNEAVOASTRĂ:

• Dacă nu sunteți sigur de concentrația de poluare sau de performanța echipamentului, consultați inginerul de securitate industrială.

⚠️ • Sistemele de respirație trebuie să fie utilizate numai de către persoane instruite și personal calificat.

⚠️ • Asigurați înțelegerea faptului că ritmurile ridicate de lucru pot cauza presiune negativă în timpul inhalării de vârf.

⚠️ • Acordați atenție potențialelor utilizări necorespunzătoare, cum ar fi încurcarea furtunurilor în buclă sau a cablurilor.

⚠️ • Dacă aparatele de respirat sunt oprite, așteptați-vă la o protecție respiratorie redusă sau inexistentă; părăsiți locul de muncă și îndepărtați casca pentru a evita acumularea de CO₂.

⚠️ • Filtrele trebuie să fie atașate la unitatea PAPR, nu direct la cască.

⚠️ • Utilizați filtre marcate cu clasificarea EN 12941 pentru performanța corectă a dispozitivului.

NU:

⚠️ • Nu utilizați SparX Double Air cu unitatea de suflare oprită.

⚠️ • Nu utilizați SparX Double Air în atmosfere care sunt imediat periculoase pentru igiena sau sănătatea utilizatorului sau în care conținutul de oxigen este mai mic de 19,5% sau conține substanțe necunoscute.

⚠️ • Nu utilizați SparX Double Air în atmosfere explozive.

⚠️ • Nu utilizați în spații închise sau slab ventilate

NOTĂ IMPORTANTĂ:

⚠️ • Evitați să atingeți orice părți mobile ale dispozitivului.

⚠️ • Preveniți pătrunderea apei sau a altor lichide în rotor camera, filtrul sau compartimentul bateriei.

⚠️ • Nerespectarea acestor avertismente și instrucțiuni de utilizare poate duce la vătămări corporale grave. Producătorul nu își asumă nicio responsabilitate pentru rănilor rezultate din utilizarea sau selectarea incorectă a echipamentului.

CONȚINUT

1. Aprobări
2. Garanție
3. Înainte de utilizare
4. Date tehnice
5. Despachetare și asamblare
 - 5.1. Încuierea filtrului
 - 5.2. Instalarea bateriei și încărcarea
 - 5.3. Atașarea unității PAPR la curea
 - 5.4. Montaj
 - 5.5. Conectarea tubului
 - 5.6. Fluxul de aer și testul de alarmă
 - 5.7. Întreținere și depozitare
6. Operațiuni Instrucțiuni
 - 6.1. Afișaj LCD
 - 6.2. Operațiuni
7. Rezolvarea problemelor
8. Explicația marcării
9. Lista de piese
10. Declarația de conformitate

1. APROBĂRI

Sistemul respirator este conform cu cerințele din Regulamentul PPE 2016/425 și standardul european EN 12941:1998+A2:2008, clasificat ca TH3 P R S L. Oferă filtrare aer printr-un tub de respirație la o cască de sudură, adecvată pentru medii care necesită protecție respiratorie clasa TH3P împotriva contaminării cu particule.

Toate componentele utilizate în sistemul respirator trebuie să fie aprobate de producător și utilizate în conformitate cu instrucțiunile furnizate în acest manual.

VĂ RUGĂM SĂ REȚINEȚI:

• Aprobarea produsului nu este valabilă dacă sunt utilizate piese sau componente neaprobate.

• Numai filtrul de particule și prefiltrul specificate pentru acest sistem pot fi utilizate împreună. Filtrele de la alți producători nu trebuie utilizate în niciun caz.

2. GARANȚIE

24 de luni garanție pentru casca de sudură SparX Double Air ADF, 12 luni pentru unitatea PAPR împotriva defectelor mecanice sau electrice și 6 luni garanție pentru baterie. Schimbăm sau reparăm piesele defecte în perioada de garanție.

CONDIȚII: Utilizare destinată numai, fără utilizare greșită, accident, modificare sau reparație. Contactați retailerul pentru reclamații. Excluză uzura și ruperea normală.

ROMANIAN (RO)

3. ÎNAINTE DE UTILIZARE

1. Înainte de fiecare utilizare, inspectați sistemul respirator pentru a depista eventuale deteriorări și verificați dacă funcționează corect. Înainte de a utiliza sistemul respirator, testați debitul de aer pentru a verifica dacă acesta furnizează un volum adecvat de aer.

2. Purtați întotdeauna sistemul respirator și nu scoateți casca sau nu oprți unitatea de filtrare a aerului până când nu ieșiți din zona contaminată; în caz contrar, există riscul unei concentrații ridicate de CO₂, în timp ce nivelul de oxigen din cască va scădea, asigurând astfel o protecție redusă sau inexistentă.

4. DATE TEHNICE

MODEL: SISTEM PAPR	
Debitul de aer	170L/min 200L/min 230L/min
Sistem	Sistemul automat de detectare și control asigură un aer constant stabil.
Comutator	3 niveluri de control al fluxului de aer comutator on-off oprit automat după 30 de minute neutilizate.
Afișaj LCD	Nivelul fluxului de aer, datele bateriei, starea filtrului și starea de încărcare.
Avertisment	Baterie descărcată, filtru saturat, flux de aer blocat, flux de aer redus și temperatură ridicată a bateriei.
Durata de viață a bateriei	Baterie standard: NIVELUL 1: >10H NIVELUL 2: > 8H NIVELUL 3: > 6H Baterie robustă: NIVELUL 1: >15H NIVELUL 2: > 12H NIVELUL 3: > 10H
Timp de încărcare	Baterie standard: 3.5H Baterie pentru sarcini grele: 5H
Frecvența de încărcare	≥500
Temperatura de utilizare	- 5°C ~ + 55°C
Certificări	CE EN 12941.1998 + A2:2008

5. DESPACHETARE ȘI ASAMBLARE

Vă rugăm să verificați dacă ambalajul este deteriorat la primire și să inspectați toate componentele pentru probleme de transport. Asigurați-vă că dispozitivul este complet asamblat, operațional, iar toate piesele sunt prezente. Orice componentă defectă sau deteriorată trebuie înlocuită imediat înainte de utilizarea dispozitivului.

Pachetul trebuie să includă:

- Casca SparX Double Air + Telecomandă Bluetooth + Încărcător
- Sistem respirator cu purificare a aerului (PAPR) (unitate turbo + filtre + centură)
- Tubul, pânza sa antifoc și ambele accesorii de capăt
- Baterie litiu-ion
- Harnașamentul de umăr
- Încărcătorul bateriei litiu-ion
- Tester de debit de aer
- Geanta de transport

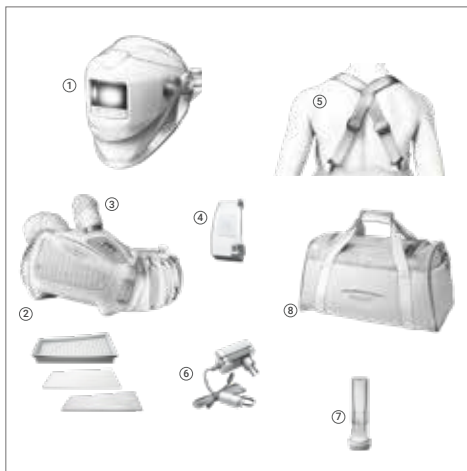

5.1 ÎNLOCUIREA FILTRULUI

În cazul utilizării intensive, verificați periodic curățenia filtrului și schimbați filtrul atunci când sistemul o cere. Ca măsură de precauție, schimbați filtrul principal cel puțin o dată la trei luni.

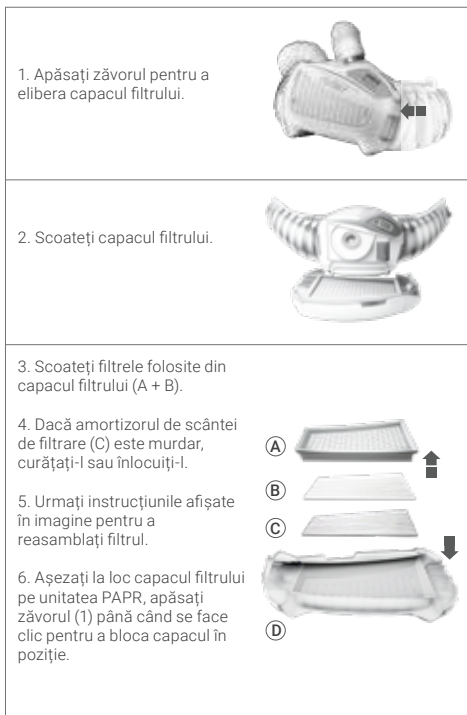

1. Apăsăți zăvorul pentru a elibera capacul filtrului.

2. Scoateți capacul filtrului.

3. Scoateți filtrele folosite din capacul filtrului (A + B).

4. Dacă amortizorul de scântei de filtrare (C) este murdar, curățați-l sau înlocuiți-l.

5. Urmați instrucțiunile afișate în imagine pentru a reasambla filtrul.

6. Așezați la loc capacul filtrului pe unitatea PAPR, apăsați zăvorul (1) până când se face clic pentru a bloca capacul în poziție.



ROMANIAN (RO)

5.2 INSTALAREA BATERIEI ȘI ÎNCĂRCAREA

• Bateria este parțial încărcată la livrare. **Aceasta trebuie să fie încărcat la 100% (4 bari) înainte de prima utilizare.**
• Este recomandat să încărcați bateriile la 100% înainte de fiecare utilizare

Încărcător:

- Încărcătorul nu trebuie să fie utilizat pentru alte scopuri decât cele pentru care a fost proiectat.
- Nu încărcați bateria într-o zonă cu potențial exploziv.
- Încărcătorul trebuie să fie utilizat numai în interior

Stocarea bateriei:

• Bateria se va descărca singură după perioade lungi de depozitare

• Încărcați întotdeauna bateria dacă dispozitivul a fost depozitat pentru mai mult de 15 zile.

• **Când bateria este nouă sau a fost depozitată mai mult de 3 luni, încărcați-o și descărcați-o de cel puțin două ori la rând pentru a atinge capacitatea de încărcare nominală/rata.**

ÎNCĂRCAREA BATERIEI:



- Conectați bateria la încărcător. Conectorul este deasupra bateriei.
- Bateria poate fi încărcată fie în timp ce este instalată în unitatea PAPR, fie separat.



• Așezați bateria în locașul prevăzut în partea din spate a unității PAPR.

• Starea de încărcare este afișată prin intermediul unui LED roșu pe rețea încărcător

• După ce încărcarea este completă, dispozitivul intră în modul de încărcare flotantă: LED-ul roșu se stinge și LED-ul verde se aprinde.

• Asigurați-vă că bateria este bine fixată în poziție. ☐

• Pentru a scoate bateria, trageți în jos comutatorul pentru a-l debloca, apoi scoateți bateria. ☐

⚠ **NU** țineți încărcătorul conectat la rețea dacă nu este utilizat.

5.3 ATAȘAREA UNITĂȚII PAPR LA CUREA

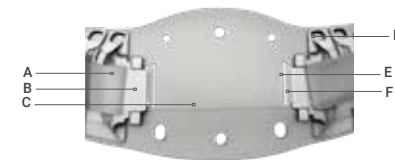

Identificați componentele:

A Cureauă Velcro	D Inele de curea
B Suport pentru curea	E Bucla 1
C Umplutura centurii	F Bucla 2

1. Întoarceți unitatea PAPR și poziționați-o (conform figurii 1).

2. Introduceți velcro-ul (A) prin fantele de pe spatele unității PAPR pe ambele părți (conform figurii 1).

3. Introduceți Velcro-ul prin bucla 1 pe ambele părți (E) ale căptușeala centurii (C).

4. Asigurați-vă că suportul centurii pe ambele părți (B) este instalat corect în fantele din partea din spate a unității (conform figurii 2).

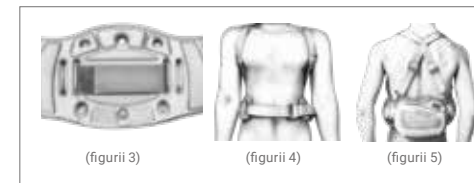
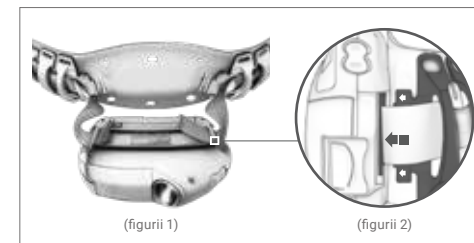

5. Odată ce velcro-ul (A) și suportul centurii (B) sunt la locul lor, fixați bine velcro-ul (A) la căptușeala din spate a centurii (conform figurii 3)

6. Atașați hamul la cele patru inele de plastic (D) ale centurii, așa cum se arată în (figura 5).

7. Puneți curea în jurul taliei și i prindeți cele două capete împreună. Dacă centura este prea largă, ajustați-o până când obțineți o potrivire confortabilă și sigură. (figura 4)

8. Poziționați unitatea PAPR în jurul taliei la centrul spate pentru a reduce la minimum riscul ca unitatea sau tubul să fie prinse sus în timpul utilizării. (figura 5)

ROMANIAN (RO)

5.4 MONTAJ

O etanșare facială poziționată și strânsă corect este esențială pentru o protecție eficientă. O etanșare necorespunzătoare poate compromite siguranța oferită de echipament.

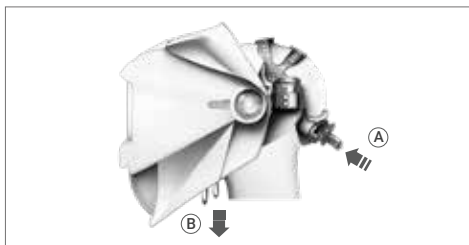

Reglați casca:

- Localizați butonul de reglare (A) pe cască.
- Pentru a slăbi: împingeți și rotiți butonul spre stânga.
- Pentru a strânge: împingeți și rotiți butonul spre dreapta.
- Asigurați-vă că casca este bine fixată, dar confortabilă de purtat o potrivire corectă.

Fixați sigiliul frontal:

- Trageți de curelele (B) pentru a regla etanșeitatea sigiliului facial.
- Asigurați-vă că sigiliul facial este poziționat corect pe față pentru a obține o etanșare corespunzătoare.
- Verificați să nu existe goluri sau zone libere în jurul sigiliului pentru a asigura o protecție maximă.

5.5 CONECTAREA TUBULUI

- Aliniați știfturile conectorului cu blocare prin răsucire al tubului cu PAPR ieșire de aer.
- Împingeți conectorul în priză de aer până când este introdus complet.
- Răsuciți în sensul acelor de ceasornic pentru a bloca știfturile în poziție.

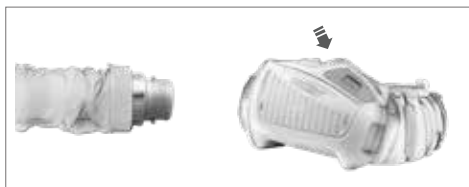

Conectarea la partea superioară a capului:

- Aliniați celălalt capăt al conectorului cu blocare prin răsucire al tubului cu orificiul superior al capului.
- Împingeți conectorul în port până când este introdus complet.
- Răsuciți în sensul acelor de ceasornic pentru a bloca știfturile în poziție.



- ⚠ Verificați dacă tubul respiratorului este bine conectat. Dacă tubul este rupt, înlocuiți-l.

5.6 FLUXUL DE AER ȘI TESTUL DE ALARMĂ

Testul fluxului de aer:

- (A) Introduceți debitmetrul la vârful tubului.
 - (B) Conectați tubul la unitatea turbo PAPR și răsuciți-l în sensul acelor de ceasornic pentru a-l bloca.
 - (C) Apăsăți butonul ON. Țineți tubul vertical la nivelul ochilor.
- (A) Debitul de aer este suficient dacă bila atinge nivelul de debit minim 0.

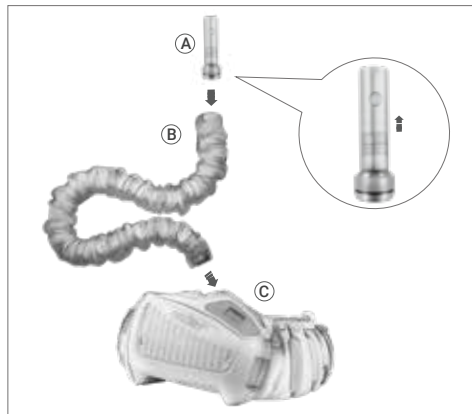

- ⚠ Debitul de aer trebuie testat înainte de utilizare. Dacă bila nu poate atinge nivelul minim de debit, nu utilizați sistemul. Schimbați filtrul sau bateria și testați din nou debitul de aer.

Test de alarmă:

- (B) Acoperiți tubul cu mâna
- (C) Așteptați alarma aproximativ 15 secunde.

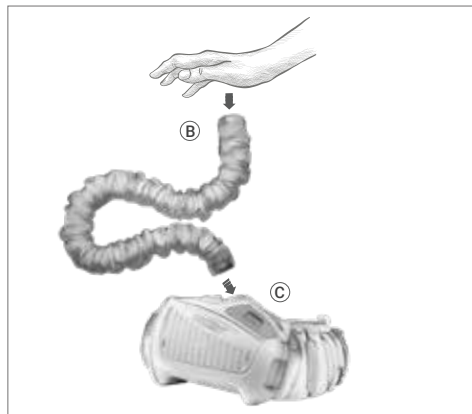

- ⚠ Dacă alarma nu se activează, aceasta indică o defecțiune. Vă rugăm să dispuneți repararea sau înlocuirea sistemului respirator.

ROMANIAN (RO)

6. OPERAȚIUNI INSTRUCȚIUNI

6.1 AFIȘAJ LCD

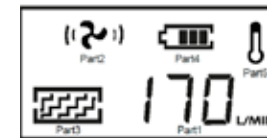

Ecranul LCD de pe unitatea PAPR furnizează următoarele informații:

1. Afișează datele fluxului de aer curent
2. Afișează nivelul fluxului de aer
3. Afișează starea filtrului
4. Afișează bateria
5. Afișează temperatura bateriei (vizibil numai când bateria este la temperatură ridicată)

Oricare dintre acești indicatori va clipi dacă există disfuncții.

6.2. OPERAȚIUNI

1. Oprirea unității Turbo:

- Pentru a opri unitatea turbo, apăsați și mențineți apăsat butonul OFF mai mult de 3 secunde.

2. Activarea modului Sleep:

- Unitatea PAPR va intra automat în modul de așteptare dacă unitatea turbo rămâne oprită pentru mai mult de 30 de minute.
- Pentru a reactiva sistemul din modul de așteptare, apăsați butonul ON.

3. Condiții de funcționare:

- Asigurați-vă că unitatea PAPR este utilizată în limitele interval de temperatură de la -5°C la +55°C.
- Mențineți umiditatea relativă sub 90% RH în timpul funcționării.

5.7 ÎNTREȚINERE ȘI DEPOZITARE

Inspectați echipamentul zilnic și verificați-l întotdeauna dacă apare orice semn de defecțiune sau orice deteriorare vizibilă.

Întreținere:

- Unitatea sistemului respirator trebuie verificată periodic și trebuie schimbată dacă este deteriorată și provoacă scurgeri.
- Filtrul trebuie schimbat dacă este spart sau blocat și nu asigură un flux de aer suficient.
- Tubul de respirație trebuie schimbat dacă este rupt sau are fisuri.
- Bateria trebuie să fie încărcată atunci când sună alarma de baterie descărcată.
- Utilizați o cârpă moale pentru a șterge suprafețele externe. NU utilizați apă.
- Filtrul trebuie înlocuit împreună cu pre-filtrul.

Depozitare:

- Sistemul respirator trebuie depozitat într-o zonă uscată și curată, în intervalul de temperatură de la -10 °C la +55 °C și umiditate relativă mai mică de 90%RH.
- Dacă echipamentul este depozitat la o temperatură sub 0 °C, bateria trebuie lăsată să se încălzească pentru a atinge capacitatea maximă a bateriei. Echipamentul trebuie protejat de praf, particule și alte con-taminații.

• Dacă echipamentul nu va fi utilizat pentru o perioadă lungă de timp, bateriile trebuie încărcate complet, scoase din unitatea sistemului respirator și depozitate separat.

- Transportați echipamentul cu cutia de ambalare originală și păstrați-l departe de lumina directă a soarelui.

NIVELUL DEBITULUI DE AER

1 x ON	Porniți dispozitivul apăsând o dată butonul ON.	2
2 x ON	Apăsăți butonul ON încă o dată, debitul de aer este la nivelul 1 (~170L/min).	2
3 x ON	Apăsăți butonul ON încă o dată, debitul de aer este la nivelul 2 (~200L/min).	2
4 x ON	Apăsăți butonul ON încă o dată, debitul de aer este la nivelul 3 (~230L/min). Apăsăți butonul ON încă o dată, debitul de aer revine la nivelul 1 (~170L/min).	2

ROMANIAN (RO)

7. REZOLVAREA PROBLEMELOR

PROBLEMĂ	PROBLEMĂ CAUZĂ	ACȚIUNE
Cod Fehler « E01 » + Warning Clipește	<ul style="list-style-type: none"> Motorul este blocat Motorul este deteriorat Cedarea structurii suflantei cauzată de forța exterioară Defecțiune circuit 	Verificați și eliminați defecțiunea fizică și reporniți sistemul. Reveniți la dealer dacă LCD afișează în continuare E01
Cod Fehler « E02 » + Warning Clipește	<ul style="list-style-type: none"> Motorul este deteriorat Rotorul motorului se freacă de carcasa suflantei Circuitul are un curent excesiv 	Verificați și eliminați defecțiunea fizică și reporniți sistemul. Reveniți la dealer dacă LCD afișează în continuare E02
Clipește + Clipește + Cod Fehler	Baterie descărcată	Schimbați bateria
Clipește + Clipește + Warning Sunete de alarmă	<ul style="list-style-type: none"> Filtru blocat Tub blocat 	<ul style="list-style-type: none"> Îndepărtați obstrucția și/sau schimbați filtrul Curățați tubul
Clipește + Sunete de alarmă	Temperatură ridicată a bateriei	Nu mai lucrați și odihniți-vă
Fără flux de aer, fără alarmă	<ul style="list-style-type: none"> Fără putere Contactul bateriei deteriora 	Încărcați bateria și verificați contactul bateriei
Durata de funcționare a bateriei este prea scurtă	<ul style="list-style-type: none"> Bateria nu este încărcată complet Filtrul este blocat Bateria este deteriorată 	<ul style="list-style-type: none"> Încărcați bateria Îndepărtați obstrucția și/sau schimbați filtrul Schimbați bateria
Alimentarea cu aer a hotei miroase neobișnuit	<ul style="list-style-type: none"> Filtrul este spart Tubul este rupt Casca ADF este spartă 	<ul style="list-style-type: none"> Părăsiți imediat zona curentă Schimbați filtrul Schimbare tub Schimbați casca ADF
Alimentarea cu aer a căștii este insuficientă	<ul style="list-style-type: none"> Tub de respirație rupt Tub de respirație rupt Filtrul este blocat 	<ul style="list-style-type: none"> Verificați conexiunea tubului la capotă și la unitatea sistemului respirator Schimbați tubul de respirație Îndepărtați obstrucția, schimbați filtrul

8. EXPLICAȚIA MARCĂRII

Dispozitiv de filtrare alimentat:

• EN 12941:1998 Aparate de protecție respiratorie - Aparate cu filtru electric care încorporează o cască sau o glugă - Cerințe, încercări, marcare.

• Clasificarea TH3 P R (SL) a unității. "TH3" definește nivelul de protecție "P R" indică tipul de filtru ("P" = particule filtru, "R" = tip reutilizabil de filtre de particule) și "SL" reflectă faptul că filtrul a fost testat împotriva particulelor lichide și solide problemă.

Indicator sonor de avertizare:

• SparX Double Air PAPR are funcție de alarmă sonoră și de vibrații. Fiecare grilă reprezintă o perioadă de 100 ms. Gri este semnalul sonor, iar grila goală este o perioadă de liniște. Dacă mai multe grile continue sunt în gri, există un semnal sonor continuu.

De exemplu: Curentul este supraîncărcat, sistemul sună ca **beep~beep~beep~~~~**.

ROMANIAN (RO)

100ms pe grilă

	0	1	2	3	4	5	6	7	8	9	10
Instalați bateria											
Porniți sistemul											
Modificați viteza fluxului de aer											
Oprii sistemul											
Suprasarcină de curent											
Blocaj ieșire aer											
Supraîncălzire											
Baterie descărcată											
Filtru blocat											

9. LISTA DE PIESE

ANSAMBLU SPARX DOUBLE OLED AIR:

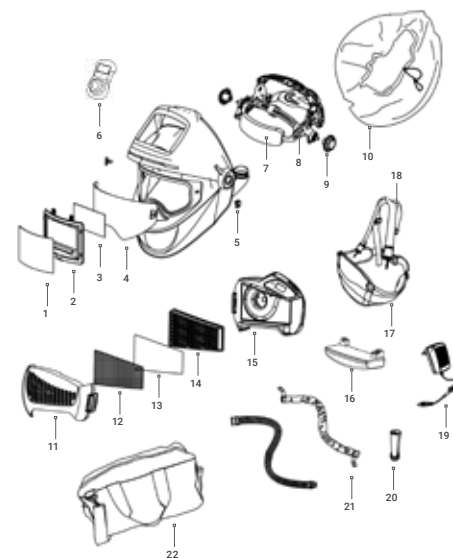

POZ.	PIEȚE	NUMĂRUL ARTICOLULUI
1	Lentile de protecție exterioară	13.01.013
2	Filtru automat (ADF)	13.06.100
3	Lentile de protecție interioară	13.01.117
4	Vizor interior mare	13.02.411
5	Elemente de fixare (glisieră de blocare L+R)	13.01.043
6	Telecomandă Blue-tooth	13.06.105
7	Sweatband	13.02.212
8	Cască HG2003	13.01.011
9	Șurub de reglare a tetierei - piuliță	13.01.019
10	Fata de etanșare	13.02.201
11	Capacul filtrului	13.03.101
12	Arrestător de scântei	13.03.104
13	Pre-filtru	13.03.103
14	Filtru P3	13.03.102
15	Unitate PAPR Turbo	13.03.105
16	Baterie standard	13.03.106
16	Baterie robustă (opțional)	13.03.114
17	Centură de talie	13.03.108
18	Harnașament de umăr	13.03.108
19	Încărcător de baterii	13.03.110
20	Tester de debit de aer	13.03.109
21	Pânză antifoc și tub de respirație	13.03.116
22	Geantă de transport	13.03.111
	Recipient de depozitare (opțional)	13.03.117
	Etanșare față Velcro	13.02.116

ROMANIAN (RO)

10. DECLARAȚIA DE CONFORMITATE

CERTIFICĂRI:

Casca de sudură Shine SparX Double Oled Air cu filtru de întunecare automată îndeplinește cerințele pentru echipamentele de protecție a ochilor și feței în conformitate cu reglementările Autorității Naționale pentru Mediul de Muncă pentru standardele de siguranță personală, precum și standardele europene și poartă calificarea CE.

Regulamentul la care se aplică prezenta declarație:

Echipamentul individual de protecție:
Regulamentul (UE) 2016/425

Această declarație se referă la următorul (următoarele) produs(e):

13.03.200 (SHINE SPARX DOUBLE OLED AIR PAPR)

- Filtru de sudură cu întunecare automată: SPARX
- Înveliș cască: SPARX AIR
- Lentile de protecție exterioare: PL-5004
- Sistem de aer proaspăt (sistem de filtrare): P1000

ACESTE PRODUSE AU FOST TESTATE ȘI CERTIFICATE DE:

EN CERTIFICAT	NUMĂRUL ORGANISMULUI NOTIFICAT	NUMĂRUL CERTIFICATULUI	
DIN EN 379:2009-07	ECS GMBH, Hüttfeldstrasse 50, 73430 Aalen, Germany	EU no. 1883	C2824.1CSS
EN 175:1997	ECS GMBH, Hüttfeldstrasse 50, 73430 Aalen, Germany	EU no. 1883	C2625.1CSS
DIN EN 166:2002-04	DIN Certo Gesellschaft Für Konformitätsbewertung mbH, Alboinstrasse 56, 12103 BERLIN, Germany	EU no. 0196	C5683CSS/R2
EN12941:1998 EN12941:1998/A2003 EN12941:1998/A2008	VUBP Occupational Safety Research Institute, Jeruzalémská 1283/9, 110 00 Praha 1, Czech Republic	EU no. 1024	1024/E-010/2020

Importator:

Riconlas B.V.
Tinstraat 28, 2984AN
Ridderkerk Netherlands

Toine van der Valk
Managing Partner
Riconlas B.V.

Baza pe care este declarată această conformitate:

Producătorul declară că produsul (produsele) menționat(e) a (au) fost testat(e) și îndeplinește (îndeplinesc) următoarele standarde pentru echipamentul individual de protecție:

- DIN EN 379:2009-07
- EN 175:1997
- EN 166:2002-04
- EN 12941:1998/A2003/A2008

Producător:

Changzhou Shine Science & Technology Co. Ltd
No. 318 Wuyi Road
Economic Development Zone
Changzhou 213025 Jiangsu, China

NORWEGIAN (NO)



LES OG FORSTÅ ALLE INSTRUKSJONER FØR UTSTYRET TAS I BRUK!

Åndedrettsvernet er utviklet for å beskytte brukere som arbeider i forurensede miljøer. Utstyret filtrerer forurenset luft ved hjelp av et innebygd blåsefilter, og leverer frisk luft fra pusteslangen til sveiseansiktsskjermen. Denne enheten kombinerer ansikts- og pustebeskyttelse for å forbedre sikkerheten og komforten under sveising. Les instruksjonene nøye før du pakker ut. For veiledning om riktig bruk, se bruksanvisningen eller kontakt produsenten for å få hjelp.

ADVARSLER OG SIKKERHETSINSTRUKSJONER

FOR DIN EGEN SIKKERHET:

- ⚠ • Hvis du er usikker på forurensningskonsentrasjonen eller utstyrets ytelse, må du rådføre deg med industriverningeniøren.
- ⚠ • Åndedrettsvern må kun brukes av opplærte og kvalifisert personell.
- ⚠ • Sørg for forståelse for at høye arbeidshastigheter kan føre til undertrykk under maksimal innånding.
- ⚠ • Vær oppmerksom på potensiell feilbruk, for eksempel at slanger eller kabler vikler seg inn i hverandre.
- ⚠ • Hvis åndedrettsvernet er slått av, må du regne med lite eller ingen åndedrettsvern; forlat arbeidsplassen og ta av deg hodeplaggene for å unngå opphopning av CO₂.
- ⚠ • Filtrere må festes på PAPR-enheten, ikke direkte på hjelmen.
- ⚠ • Bruk filtre merket med EN 12941-klassifisering for riktig ytelse på enheten.

IKKE GJØR DET:

- ⚠ • SparX Double Air må ikke brukes når vifteenheten er slått av.
- ⚠ • SparX Double Air må ikke brukes i atmosfærer som er umiddelbart farlige for brukerens hygiene eller helse, eller der oksygeninnholdet er lavere enn 19,5 % eller inneholder ukjente stoffer.
- ⚠ • SparX Double Air må ikke brukes i eksplosjonsfarlige atmosfærer.
- ⚠ • Må ikke brukes i trange eller dårlig ventilerte rom
- ⚠ • Unngå å berøre bevegelige deler på enheten.
- ⚠ • Hindrer vann eller andre væsker i å trenge inn i pumpehjulet kammeret, filteret eller batterirommet.
- ⚠ • Manglende overholdelse av disse advarslene og bruksanvisningene kan føre til alvorlige personskader. Produsenten påtar seg intet ansvar for skader som følge av feil bruk eller valg av utstyr.

INNHOOLD

1. Godkjenninger
2. Garanti
3. Før bruk
4. Tekniske data
5. Utpakking og montering
 - 5.1. Utskifting av filter
 - 5.2. Installere batteriet og lade det
 - 5.3. Fest PAPR-enheten til beltet
 - 5.4. Montering
 - 5.5. Tilkobling av slangen
 - 5.6. Test av luftstrøm og alarm
 - 5.7. Vedlikehold og lagring
6. Driftsinstruksjoner
 - 6.1. LCD-skjerm
 - 6.2. Operasjoner
7. Feilsøking
8. Merking/forklaring
9. Deleliste
10. Samsvarserklæring

1. GODKJENNELSER

Åndedrettsvernet er i samsvar med kravene i PPE-forordning 2016/425 og europeisk standard EN 12941:1998+A2:2008, klassifisert som TH3 P R S L. Den leverer filtrert luft gjennom en pusterør til en sveisehjelme, egnet for miljøer som krever åndedrettsvern i klasse TH3P mot partikkelforurensning.

Alle komponenter som brukes i åndedrettsvernet må være godkjent av produsenten og brukes i samsvar med instruksjonene i denne håndboken.

VENNLIGST MERK:

- Produktets godkjenning er ikke gyldig hvis det brukes ikke-godkjente deler eller komponenter.
- Bare partikkelfilteret og forfilteret som er spesifisert for dette systemet, kan brukes sammen. Filter fra andre produsenter må ikke under noen omstendigheter brukes.

2. GARANTI

24 måneders garanti på SparX Double Air-sveisehjelmen ADF, 12 måneders garanti på PAPR-enheten mot mekaniske eller elektriske defekter, og 6 måneders garanti på batteriet. Vi bytter eller reparerer defekte deler innenfor garantiperioden.

BETINGELSER: Kun tiltenkt bruk, ikke misbruk, uhell, modifisering eller reparasjon. Kontakt forhandleren for reklamasjoner. Inkluderer ikke normal slitasje.

NORWEGIAN (NO)

3. FØR BRUK

1. Før hver bruk må du inspisere åndedrettsvernet for skader og kontrollere at det fungerer som det skal. Før du bruker åndedrettsvernet, må du teste luftstrømmen for å kontrollere at den gir tilstrekkelig luftmengde.

2. Bruk alltid åndedrettsvernet, og ikke ta av hodetoppen eller slå av luftfilterenheten før du er utenfor det forurensede området, ellers er det fare for høy konsentrasjon av CO2 samtidig som oksygeninnværet i hodetoppen vil synke, og dermed gis det liten eller ingen beskyttelse.

4. TEKNISKE DATA

MODELL: PAPR-SYSTEM

Luftmengde	170L/min 200L/min 230L/min
System	Automatisk deteksjons- og kontrollsystem gir konstant stabil luft.
Bryter	3 nivåer av luftstrømskontroll av/ på-bryter slås automatisk av etter 30 minutter uten bruk.
LCD-skjerm	Luftmengdenivå, batteridata, filterstatus og ladestatus.
Advarsel	Lavt batterinivå, mettet filter, blokkert luftstrøm, lav luftstrøm og høy batteritemperatur.
Batteriets levetid	Standard batteri: NIVÅ 1: > 10 TIMER NIVÅ 2: > 8 TIMER NIVÅ 3: > 6 TIMER Kraftig batteri: NIVÅ 1: > 15 TIMER NIVÅ 2: > 12 TIMER NIVÅ 3: > 10 TIMER
Ladetid	Standard batteri: 3,5 timer Batteri for tung bruk: 5 timer
Ladefrekvens	≥500
Temperatur under bruk	- 5°C ~ + 55°C
Sertifiseringer	CE EN 12941.1998 + A2:2008

5. UTPAKKING OG MONTERING

Kontroller emballasjen for skader ved mottak, og inspisere alle komponenter for transportproblemer. Sørg for at enheten er ferdig montert og i drift, og at alle deler er til stede. Eventuelle defekte eller skadede komponenter må straks skiftes ut før enheten tas i bruk.

Pakken må inneholde:

1. SparX Double Air-hjelm + Bluetooth-fjernkontroll + Lader
2. Luftrensende åndedrettsvern (PAPR) (turboenhet + filtre + midjebelte)
3. Slangen, dens brannhemmende duk og begge endebeslagene
4. Litium-ion-batteri
5. Skuldreselen
6. Laderen til litium-ion-batteriet
7. Luftmengdetesteren
8. Bærevesken

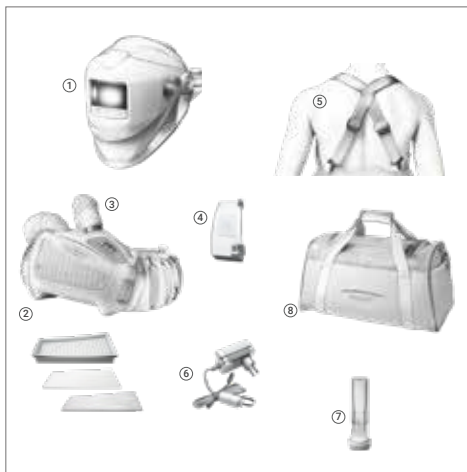

5.1 UTSKIFTING AV FILTER

Ved intensiv bruk må du kontrollere at filteret er rent med jevne mellomrom, og skifte filter når systemet krever det. Som en sikkerhetsforanstaltning bør hovedfilteret skiftes minst én gang hver tredje måned.

1. Trykk på låsen for å løsne filterdekselet.



2. Fjern filterdekselet.



3. Løft ut de brukte filterene fra filterdekselet (A + B).



4. Hvis filtreringsgnistfangeren (C) er skitten, må du rengjøre den eller erstatte den.

5. Følg instruksjonene som vises på bildet for å Sett sammen filteret igjen..

6. Sett filterdekselet tilbake på PAPR-enheten, og trykk på låsen (1) til den klikker for å låse dekselet på plass.

NORWEGIAN (NO)

5.2 INSTALLERE BATTERIET OG LADE DET

- Batteriet er delvis oppladet når det leveres. **Det må være ladet til 100 % (4 bar) før første gangs bruk.**
- Det anbefales å lade batteriene til 100 % før hver bruk

Lader:

- Laderen må ikke brukes til noe annet enn det den er konstruert for.
- Ikke lad batteriet i et potensielt eksplosivt område.
- Laderen må kun brukes innendørs

Batterilagring:

- Batteriet vil lade seg selv ut etter lange lagringsperioder
- Lad alltid batteriet hvis enheten har vært lagret i mer enn 15 dager. klassifisert ladekapasitet.
- Når batteriet er nytt eller har vært lagret i mer enn 3 måneder, må det lades og utlades minst to ganger på rad for å oppnå nominell/ klassifisert ladekapasitet.

BATTERIET LADES:



- Koble batteriet til laderen. Kontakten befinner seg over batteriet.
- Batteriet kan lades enten mens det er installert i PAPR-enheten eller separat.



- Sett batteriet inn i det angitte sporet på baksiden av PAPR-enheten.

- Ladetilstanden vises via en rød LED på strømnettet lader

- Når ladingen er fullført, går enheten over i flytende lademodus: Den røde LED-lampen slukkes og den grønne LED-lampen tennes.

- Sørg for at batteriet er forsvarlig låst på plass. 🔒

- Når du skal ta ut batteriet, trekker du ned bryteren for å låse den opp, og løfter deretter batteriet ut. 📴



La **IKKE** laderen være koblet til strømnettet hvis den ikke er i bruk.

5.3 FEST PAPR-ENHETEN TIL BELTET

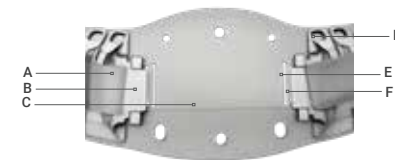

Identifiser komponentene:

A	Velcro i beltet	D	Beltinger
B	Beltestøtte	E	Sløyfe 1
C	Polstring av belte	F	Sløyfe 2

1. Snu PAPR-enheten og plasser den (i henhold til figur 1).

2. Før borrelåsen (A) gjennom sporene på baksiden av PAPR-enheten på begge sider (som vist i figur 1).

3. Før borrelåsen gjennom løkken 1 på begge sider (E) på polstring av beltet (C).

4. Kontroller at beltestøtten på begge sider (B) er riktig montert inn i sporene på baksiden av enheten (i henhold til figur 2).

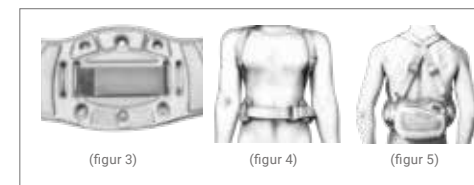
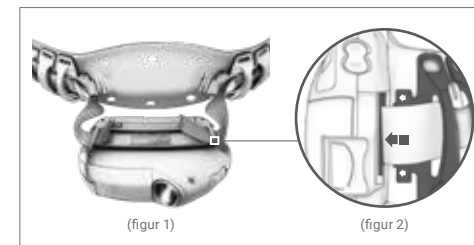

5. Når borrelåsen (A) og beltestøtten (B) er på plass, festes borrelåsen (A) på baksiden av polstringen på beltet. (i henhold til figur 3)

6. Fest selen til beltets fire plastringer (D) som vist i (figur 5).

7. Legg beltet rundt midjen og fest de to endene sammen. Hvis beltet sitter for løst, må du justere det til det sitter komfortabelt og sikkert. (figur 4)

8. Plasser PAPR-enheten rundt midjen i midten av på baksiden for å minimere risikoen for at enheten eller slangen kommer i klem opp under bruk. (figur 5)

NORWEGIAN (NO)

5.4 MONTERING

En riktig plassert og strammet ansiktstetning er avgjørende for effektiv beskyttelse. Utilstrekkelig tetning kan svekke sikkerheten som utstyret gir.

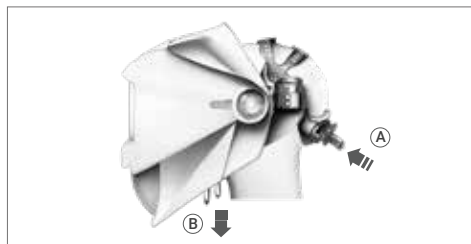

Juster hodeplagget:

- Finn justeringsknappen (A) på hodeplagget.
- For å løsne: skyv og vri knotten mot venstre.
- For å stramme til: skyv og vri knotten mot høyre.
- Sørg for at hodeplagget sitter godt, men er behagelig å ha på en skikkelig passform.

Fest ansiktsforseglingen:

- Trekk i stroppene (B) for å justere ansiktstetningens tetthet.
- Sørg for at ansiktsforseglingen er plassert riktig mot ansiktet ditt for å oppnå en god forsegling.
- Kontroller at det ikke er noen hull eller løse områder rundt tetningen for å sikre maksimal beskyttelse.

5.5 TILKOBLING AV SLAGEN

- Rett inn rørets vridbare kontaktpinner med PAPR-enheten luftutløp.
- Skyv kontakten inn i luftutløpet til den er helt inne.
- Vri med klokken for å låse pinnene på plass.

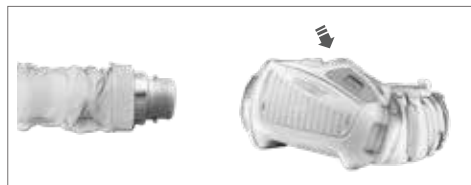

Tilkobling til hodetoppen:

- Rett inn den andre enden av rørets twist-lock-kobling med toppåpningen på hodet.
- Skyv kontakten inn i porten til den er helt på plass.
- Vri med klokken for å låse pinnene på plass.



- ⚠ Kontroller at åndedrettsvernets slange er godt festet. Hvis slangen er ødelagt, må den skiftes ut.

5.6 TEST AV LUFTSTRØM OG ALARM

Luftstrømningstest:

- (A) Sett inn strømningmåleren ved tuppen av røret.
- (B) Koble slangen til PAPR-turboenheten, og vri den med urviseren for å låse den.
- (C) Trykk på ON-knappen. Hold røret loddrett i øyehøyde.
- (A) Luftstrømmen er tilstrekkelig hvis marmoren når minste strømningssnivå 0.

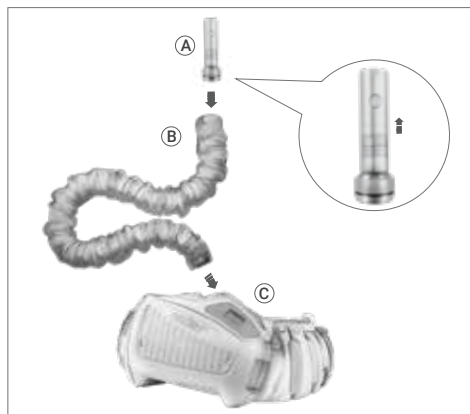

- ⚠ Luftstrømmen må testes før bruk. Hvis marmoren ikke når opp til minimumsnivået, må du ikke bruke systemet. Bytt filter eller batteri, og test luftstrømmen på nytt.

Alarmtest:

- (B) Dekk til røret med hånden din.
- (C) Vent på alarmen i ca. 15 sekunder.

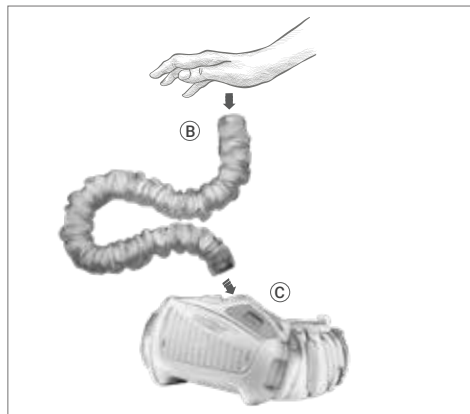

- ⚠ Hvis alarmen ikke aktiveres, indikerer det en funksjonsfeil. Sørg for reparasjon eller utskifting av åndedrettsvernet.

NORWEGIAN (NO)

6. DRIFTSINSTRUKSJONER

6.1 LCD-SKJERM

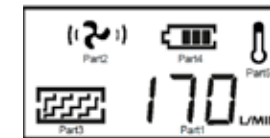

LCD-skjermen på PAPR-enheten gir følgende informasjon:

1. Viser data for gjeldende luftstrøm
2. Viser nivået på luftstrømmen
3. Viser filtertilstanden
4. Viser batteriet
5. Viser temperaturen på batteriet (kun synlig når batteriet er på høy temperatur)

Noen av disse indikatorene vil blinke hvis det er noen dysfunksjoner.

6.2. OPERASJONER

1. Slå av turboenheten:

- For å slå av turboenheten trykker du på AV-knappen og holder den inne i mer enn 3 sekunder.









2. Aktivisering av hvilemodus:

- PAPR-enheten går automatisk i hvilemodus hvis turboenheten forblir av i mer enn 30 minutter.
- Trykk på ON-knappen for å aktivere systemet fra hvilemodus.

3. Driftsforhold:

- Sørg for at PAPR-enheten brukes innenfor temperaturområde på -5 °C til +55 °C.
- Hold den relative luftfuktigheten under 90 % RH under drift.

LUFTSTRØMNINGSNIVÅ

1 x ON 	Slå på enheten ved å trykke én gang på ON-knappen.	
2 x ON 	Trykk på PÅ-knappen én gang til, og luftstrømmen er på nivå 1 (~170 l/min).	
3 x ON 	Trykk på ON-knappen en gang til, og luftstrømmen er på nivå 2 (~200 l/min).	
4 x ON 	Trykk på ON-knappen en gang til, og luftstrømmen er på nivå 3 (~230 l/min). Trykk på ON-knappen en gang til, og luftstrømmen går tilbake til nivå 1 (~170 l/min).	

NORWEGIAN (NO)

7. FEILSØKING

PROBLEM	PROBLEMÅRSAK	TILTAK
Feilkode « E01 » + Warning Blinker	<ul style="list-style-type: none"> • Motoren sitter fast • Motoren er skadet • Svikt i blåserstrukturen forårsaket av ytre kraft • Kretsfeil 	Kontroller og fjern den fysiske feilen, og start systemet på nytt. Returner til forhandler hvis LCD-skjermen fortsatt viser E01
Feilkode « E02 » + Warning Blinker	<ul style="list-style-type: none"> • Motoren er skadet • Motorhullet gnir mot vifteskallet • Kretsen har for høy strømstyrke 	Kontroller og fjern den fysiske feilen, og start systemet på nytt. Returner til forhandler hvis LCD-skjermen fortsatt viser E02
Blinker + Blinker + Warning Feilkode	<ul style="list-style-type: none"> • Lavt batterinivå 	Skift batteri
Blinker + Blinker + Warning Alarmer lyder	<ul style="list-style-type: none"> • Filteret er blokkert • Rør blokkert 	<ul style="list-style-type: none"> • Fjern hindringen og/eller bytt filter • Rengjør slangen
Blinker + Alarmer lyder	<ul style="list-style-type: none"> • Høy temperatur på batteriet 	Slutt å jobbe og hvil deg
Ingen luftstrøm, ingen alarm	<ul style="list-style-type: none"> • Ingen strøm • Batterikontakten er skadet 	Lad batteriet og kontroller batterikontakten
Batteriets driftstid er for kort	<ul style="list-style-type: none"> • Batteriet er ikke fulladet • Filteret er blokkert • Batteriet er skadet 	<ul style="list-style-type: none"> • Lad batteriet • Fjern hindringen og/eller bytt filter • Skift batteri
Lufttilførselen til panseret lukter uvanlig	<ul style="list-style-type: none"> • Filteret er ødelagt • Røret er ødelagt • ADF-hjelmen er ødelagt 	<ul style="list-style-type: none"> • Forlat det aktuelle området umiddelbart • Skift filter • Skift rør • Bytt ADF-hjelm
Ikke tilstrekkelig lufttilførsel til hjelmen	<ul style="list-style-type: none"> • Pusteslangen er brukket av • Pusteslangen er ødelagt • Filteret er blokkert 	<ul style="list-style-type: none"> • Kontroller slangeforbindelsen til hetten og åndedrettsvernets systemenhet • Bytt pusteslange • Fjern hindringer, bytt filter

8. MERKINGSFORKLARING

Drevet filtreringsenhet:

• EN 12941:1998 Åndedrettsvern - Motordrevet filterutstyr med hjelm eller hette - Krav, prøving, merking.

• TH3 P R (SL) klassifisering av enheten. "TH3" definerer beskyttelsesnivået "P R" angir filtertypen ("P" = partikkel filter, "R" = gjenbrukbare partikkelfiltre) og "SL" gjenspeiler at filteret er testet mot partikler av flytende og fast form. saken.

Indikator for advarselslyd:

• SparX Double Air PAPR har lyd- og vibrasjonsalarmfunksjon. Hvert rutenett står for en periode på 100 ms. Grått er pipelyden, og tomt rutenett er en stille periode. Hvis flere rutenett er grå, høres en kontinuerlig pipelyd.

For eksempel: Strømmen er overbelastet, systemet høres ut som **pip~pip~pip~pip~**.

NORWEGIAN (NO)

100 ms per rutenett

	0	1	2	3	4	5	6	7	8	9	10
Installer batteriet											
Slå på systemet											
Endre luftstrømningshastigheten											
Slå av systemet											
Overbelastning av strøm											
Stopp i luftløpet											
Overoppheting											
Lavt batterinivå											
Filterstopp											

9. DELELISTE

SPARX DOUBLE OLED AIR-MONTERING:

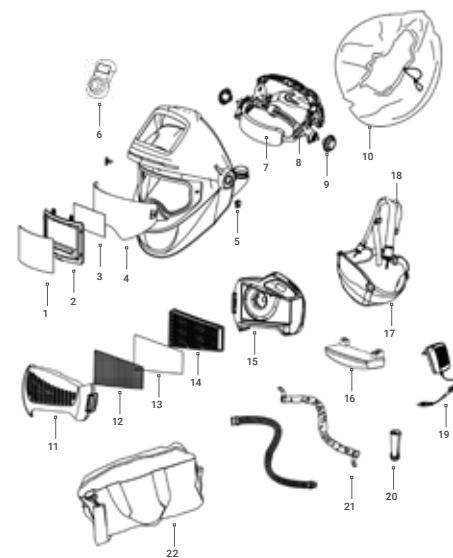

POS.	DELER	ARTIKKELNUMMER
1	Ytre beskyttelseslinse	13.01.013
2	Automatisk filter (ADF)	13.06.100
3	Innvendig beskyttelseslinse	13.01.117
4	Stort indre visir	13.02.411
5	Festeordninger (låseskinner L+R)	13.01.043
6	Fjernkontroll med blåttann	13.06.105
7	svettebånd	13.02.212
8	Hodeplagg HG2003	13.01.011
9	Skruemutter for justering av hodeplagg	13.01.019
10	Ansiktsforsegling	13.02.201
11	Filterdeksel	13.03.101
12	Gnistfanger	13.03.104
13	Forfilter	13.03.103
14	P3 Filter	13.03.102
15	PAPR Turbo-enhet	13.03.105
16	Standard batteri	13.03.106
16	Kraftig batteri (ekstrautstyr)	13.03.114
17	Midjebelte	13.03.108
18	Skuldersele	13.03.108
19	Batterilader	13.03.110
20	Luftstrømningstester	13.03.109
21	Antibrannduk og pusteslange	13.03.116
22	Bæreverke	13.03.111
	Oppbevaringsbeholder (valgfritt)	13.03.117
	Ansiktsforsegling Borrelås	13.02.116

NORWEGIAN (NO)

9. SAMSVARSEKLERING

SERTIFISERINGER:

Shine SparX Double Oled Air-sveisehjelm med automatisk nedblendingsfilter oppfyller kravene til utstyr for øye- og ansiktsbeskyttelse i henhold til Arbeidstilsynets forskrifter for personlige sikkerhetsstandarder samt europeiske standarder, og er CE-merket.

Forordningen som denne erklæringen gjelder for:

Personlig verneutstyr:
Forordning (EU) 2016/425

Denne erklæringen dekker følgende produkt(er):

13.03.200 (SHINE SPARX DOUBLE OLED AIR PAPR)

- Sveisefilter med automatisk nedblending: SPARX
- Hjelmskall: SPARX AIR
- Ytre beskyttelseslinse: PL-5004
- Friskluftsystem (filtersystem): P1000

DISSE PRODUKTENE ER TESTET OG SERTIFISERT AV:

EN SERTIFIKAT		NUMMER PÅ DET MELDTE ORGANET	SERTIFIKATNUMMER
DIN EN 379:2009-07	ECS GMBH, Hüttfeldstrasse 50, 73430 Aalen, Germany	EU no. 1883	C2824.1CSS
EN 175:1997	ECS GMBH, Hüttfeldstrasse 50, 73430 Aalen, Germany	EU no. 1883	C2625.1CSS
DIN EN 166:2002-04	DIN Certo Gesellschaft Für konformitätsbewertung mbH, Alboinstrasse 56, 12103 BERLIN, Germany	EU no. 0196	C5683CSS/R2
EN12941:1998 EN12941:1998/A2003 EN12941:1998/A2008	VUBP Occupational Safety Research Institute, Jeruzalémská 1283/9, 110 00 Praha 1, Czech Republic	EU no. 1024	1024/E-010/2020

Importør:

Riconlas B.V.
Tinstraat 28, 2984AN
Ridderkerk Netherlands

Toine van der Valk
Managing Partner
Riconlas B.V.

Grunnlaget som denne overensstemmelsen er erklært på:

Produsenten erklærer at nevnte produkt(er) er testet i henhold til og oppfyller følgende standarder for personlig verneutstyr:

- DIN EN 379:2009-07
- EN 175:1997
- EN 166:2002-04
- EN 12941:1998/A2003/A2008

Produsent:

Changzhou Shine Science & Technology Co. Ltd
No. 318 Wuyi Road
Economic Development Zone
Changzhou 213025 Jiangsu, China

HUNGARIAN (HU)



A BERENDEZÉS HASZNÁLATA ELŐTT OLVASSA EL ÉS ÉRTSE MEG AZ ÖSSZES HASZNÁLATI UTASÍTÁST!

A légzőkészülék-rendszert úgy tervezték, hogy megvédje a szennyezett környezetben dolgozó felhasználókat. A berendezés a szennyezett levegőt egy beépített fűvósűrítő segítségével szűri meg, friss levegőt juttatva a légzőcsőből a hegesztő arcvédőhöz. Ez akészülék egyesíti az arc- és légzésvédelmet, hogy növelje a biztonságot és a kényelmet hegesztés közben. Kérjük, hogy a kicsomagolás előtt figyelmesen olvassa el a használati utasítást. A megfelelő használati útmutatásért olvassa el a használati utasítást, vagy forduljon a gyártóhoz segítségért.

FIGYELMEZTETÉSEK ÉS BIZTONSÁGI UTASÍTÁSOK

- AZ ÖN BIZTONSÁGA ÉRDEKÉBEN:**
 - Ha bizonytalan a szennyezés koncentrációját vagy a berendezés teljesítményét illetően, forduljon az iparbiztonsági mérnökhöz.
 - A légzőkészülék-rendszereket kizárólag képzett és képzett személyzet.
 - Biztosítani kell annak megértését, hogy a nagy munkasebesség negatív nyomást okozhat a belégzési csücsidőszakban.
 - Figyeljen az esetleges visszaélésekre, például a hurkolt tömlők vagy kábelek összegabalyodására.
 - Ha a légzőkészülékek ki vannak kapcsolva, számoljon a légzésvédelem hiányával vagy hiányával; hagyja el a munkahelyet, és vegye le a fejedőt a CO₂-felhalmozódás elkerülése érdekében.
 - A szűrőket a PAPR-egységhez kell csatlakoztatni, nem pedig közvetlenül a sisakhoz.
 - EN 12941 besorolással ellátott szűrőket használjon a következőkhöz a készülék megfelelő teljesítménye.
- NE:**
 - Ne használja a SparX Double Air készüléket kikapcsolt fűvóegységgel.
 - Ne használja a SparX Double Air készüléket olyan légkörben, amely közvetlenül veszélyezteti a felhasználó higiéniáját vagy egészségét, vagy ahol az oxigéntartalom kevesebb, mint 19,5%, vagy ismeretlen anyagokat tartalmaz.
 - Ne használja a SparX Double Air készüléket robbanásveszélyes környezetben.
 - Ne használja zárt vagy rosszul szellőző helyiségekben.

FONTOS MEGJEGYZÉS:

- Kerülje a készülék mozgó részeinek megérintését.
- Megakadályozza a víz vagy más folyadékok bejutását a járókerékbe kamra, szűrő vagy elemtartó.
- A figyelmeztetések és a kezelési utasítások be nem tartása súlyos személyi sérülést okozhat. A gyártó nem vállal felelősséget a berendezés helytelen használatából vagy kiválasztásából eredő sérülésekért.

TARTALOM

1. Jövőhagyások
2. Garancia
3. Használat előtt
4. Műszaki adatok
5. Kicsomagolás és összeszerelés
 - 5.1. Szűrőcsere
 - 5.2. Az akkumulátor beszerelése és töltése
 - 5.3. A PAPR-egység rögzítése az övre
 - 5.4. Szerelés
 - 5.5. A cső csatlakoztatása
 - 5.6. Légáramlási és riasztási teszt
 - 5.7. Karbantartás és tárolás
6. Műveleti utasítás
 - 6.1. LCD kijelző
 - 6.2. Műveletek
7. Hibaelhárítás
8. Jelölési magyarázat
9. Alkatrészlista
10. Megfelelőségi nyilatkozat

1. JÓVÁHAGYÁSOK

A légzőkészülék-rendszer megfelel az alábbi követelményeknek A PPE 2016/425 rendelet és az EN 12941 európai szabvány: 1998+A2:2008 szabvány szerinti TH3 P R S L osztályba sorolt levegő egy légzőcsővön keresztül egy hegesztősisakhoz, amely alkalmas olyan környezetben, ahol TH3P osztályú légzésvédelmet kell biztosítani a részecskeszennyezés ellen.

A légzőkészülék-rendszerben használt minden alkatrésznek a gyártó által jóváhagyottnak kell lennie, és a jelen kézikönyvben megadott utasításoknak megfelelően kell használni.

MEGJEGYZÉS:

- A termék jóváhagyása nem érvényes, ha nem jóváhagyott alkatrészeket vagy komponenseket használnak.
- Csak az ehhez a rendszerhez meghatározott részecskeszűrő és előszűrő használható együtt. Más gyártók szűrőit semmilyen körülmények között nem szabad használni.

2. GARANCIA

24 hónap garancia a SparX Double Air ADF hegesztősisakra, 12 hónap garancia a PAPR egységre mechanikai vagy elektromos hibák ellen, és 6 hónap garancia az akkumulátorra. A hibás alkatrészeket a garanciális időszakon belül kicseréljük vagy megjavítjuk.

FELTÉTELEK: Kizárólag rendeltetészerű használat, nem lehet visszaélés, baleset, módosítás vagy javítás. Reklamációkkal kapcsolatban forduljon a kiskereskedőhöz. Nem tartalmazza a normál postát és elhasználódást.

HUNGARIAN (HU)

3. HASZNÁLAT ELŐTT

1. Minden használat előtt ellenőrizze a légzőkészülék rendszerét, hogy nem sérült-e meg, és győződjön meg arról, hogy megfelelően működik. A légzőkészülék-rendszer használata előtt ellenőrizze a légáramlást, hogy meggyőződjön arról, hogy megfelelő mennyiségű levegőt biztosít.

2. Mindig viselje a légzőkészülék-rendszert, és ne vegye le a fejfedőt, illetve ne kapcsolja ki a légszűrő egységet, amíg a szennyezett területen kívül nem tartózkodik, ellenkező esetben fennáll a magas CO₂-koncentráció veszélye, miközben a fejfedő oxigénszintje csökken, így a védelem kevés vagy egyáltalán nem biztosított.

4. MŰSZAKI ADATOK

MODELL: PAPR RENDSZER	
Légáramlási sebesség	170L/min 200L/min 230L/min
Rendszer	Otomatik alglama ve kontrol sistemi sürekli stabil hava sađlar.
Kapcsoló	3 Seviye hava akışı kontrolü açma-kapama anahtarı 30 dakika kullanımdıđında otomatik olarak kapanır.
LCD kijelző	Hava akışı seviyesi, pil verileri, filtre durumu ve Şarj durumu.
Figyelmeztetés	Düşük akü, doymuş filtre, hava akışı engellenmiş, düşük hava akışı ve yüksek akü sıcaklığı.
Az akkumulátor élettartama	Standart akü: SEVIYE 1: > 10 SAAT SAAT SEVIYE 2: > 8 SAAT SAAT SEVIYE 3: > 6 SAAT Ağır hizmet aküsü: SEVIYE 1: > 15 SAAT SEVIYE 2: > 12 SAAT SEVIYE 3: > 10 SAAT
Töltési idő	Standart akü: 3,5 saat Ağır hizmet tipi akü: 5 saat
Töltési gyakoriság	≥500
Hőmérséklet használat közben	- 5°C ~ + 55°C
Tanúsítványok	CE EN 12941.1998 + A2:2008

5. KICSOMAGOLÁS ÉS ÖSSZESZERELÉS

Kérjük, átvételkor ellenőrizze a csomagolást a sérülések szempontjából, és vizsgálja meg az összes alkatrészt a szállítási problémákra vonatkozóan. Győződjön meg róla, hogy a készülék teljesen összeszerelt, működőképessé, és minden alkatrész megvan. A hibás vagy sérült alkatrészeket a készülék használata előtt haladéktalanul ki kell cserélni.

A csomagnak tartalmaznia kell:

1. A SparX Double Air sisak + Bluetooth távirányító + Töltő
2. Gépi légtisztító légzőkészülék-rendszer (PAPR) (turbóegység + szűrők + derékszíj)
3. A cső, a tűzgátló szövet és mindkét végszerelő
4. Litium-ion akkumulátor
5. A vállheveder
6. A lítium-ion akkumulátor töltő
7. A légáramlás-vizsgáló
8. A hordtáska. Taşima çantası

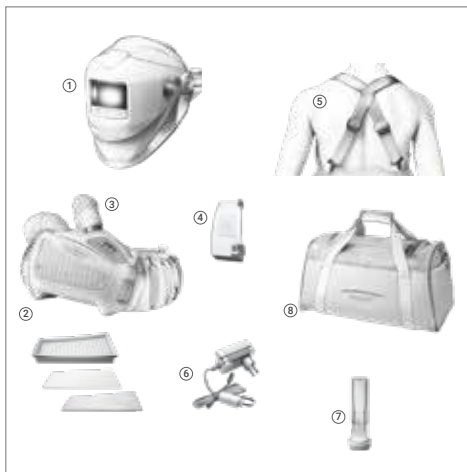

5.1 SZŰRŐCSERE

Intenzív használat esetén rendszeresen ellenőrizze a szűrő tisztaságát, és cserélje ki a szűrőt, ha a rendszer megköveteli. Biztonsági óvintézkedésként legalább háromhavonta egyszer cserélje ki a főszűrőt.



1. Nyomja meg a reteszt a szűrőfedél kioldásához.

2. Távolítsa el a szűrőfedelelet.

3. Emelje ki a használt szűrőket a szűrőfedélből (A + B).

4. Ha a szűrő szikrafogó (C) szennyezett, tisztítsa meg vagy cserélje ki.

5. Kövesse a képen látható utasításokat a szerelje össze a szűrőt.

6. Helyezze vissza a szűrőfedelelet a PAPR-egységre, és nyomja meg a reteszt (1), amíg a retesz a helyére nem kattan, hogy a fedelet a helyén rögzítse.

HUNGARIAN (HU)

5.2 AZ AKKUMULÁTOR BESZERELÉSE ÉS TÖLTÉSE

- Az akkumulátor szállításkor részben feltöltött állapotban van. **Meg kell az első használat előtt 100%-ra (4 bar) feltölteni.**
- Javasoljuk, hogy az akkumulátorokat 100%-ra töltsse fel minden egyes használatja a címet

Töltő:

- A töltő nem használható másra, mint amire tervezték.
- Ne töltsse az akkumulátort robbanásveszélyes területen.
- A töltő csak beltérben használható.

Akkumulátor-tárolás:

- Az akkumulátor hosszú tárolási időszakok után lemerül

• Mindig töltsse fel az akkumulátort, ha a készüléket több mint 15 nap.

• **Ha az akkumulátor új, vagy több mint 3 hónapig tárolták, töltsse fel és legalább kétszer egymás után ürtse ki, hogy elérje a névleges/névleges töltési kapacitást.**

AKKUMULÁTOR TÖLTÉS:



- Csatlakoztassa az akkumulátort a töltőhöz. A csatlakozó az akkumulátor felett található.
- Az akkumulátort a PAPR-egységbe szerelve vagy külön is lehet tölteni.



- Helyezze az akkumulátort a PAPR-egység hátulján lévő, erre a célra szolgáló nyílásba.

• A töltöttségi állapotot egy piros LED jelzi a hálózaton. töltő

• A töltés befejezése után a készülék lebegő töltési üzemmódba lép: a piros LED kialszik, a zöld LED pedig bekapcsol.

• Győződjön meg róla, hogy az akkumulátor biztonságosan rögzítve van. □

• Az akkumulátor eltávolításához húzza lefelé a kapcsolót a feloldáshoz, majd emelje ki az akkumulátort. □

⚠ **NE** tartsa a töltőt a hálózathoz csatlakoztatva, ha nem használja.

5.3 A PAPR-EGYSÉG RÖGZÍTÉSE AZ ÖVRE

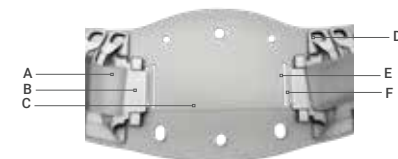

Az összetevők azonosítása:

A	Öv tépőzár	D	Övgyűrűk
B	Övtámasz	E	Hurok 1
C	Öv párnázás	F	Hurok 2

1. Fordítsa meg a PAPR-egységet, és helyezze a helyére (az 1. ábra szerint).

2. Vezesse át a tépőzárát (A) a PAPR-egység hátoldalán lévő nyílásokon mindkét oldalon (az 1. ábra szerint).

3. Vezesse át a tépőzárát a hurok 1 mindkét oldalán (E) a az öv párnázása (C).

4. Győződjön meg róla, hogy az övtartó mindkét oldala (B) helyesen van-e felszerelve a készülék hátoldalán lévő nyílásokba (a 2. ábra szerint).

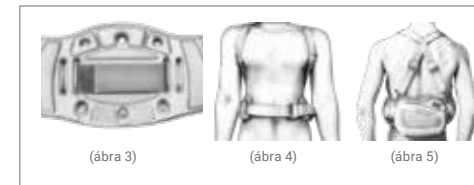
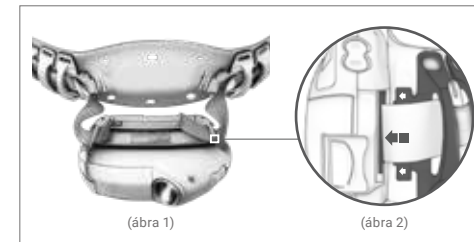

5. Miután a tépőzár (A) és az övtartó (B) a helyére került, rögzítse a tépőzárát (A) az öv hátsó párnázatánál erősen. (a 3. ábra szerint)

6. Csatlakoztassa a hevedert az öv négy műanyag gyűrűjéhez (D) az (5. ábra) ábrán látható módon.

7. Tegye az övet a derekára, és rögzítse a két végét egymáshoz. Ha az öv túl laza, állítsa be az övet, amíg kényelmes és biztonságos illeszkedést nem kap. (4. ábra)

8. Helyezze a PAPR-egységet a derék köré, a középső a hátsó részen, hogy minimálisra csökkentse a készülék vagy a cső beakadásának kockázatát. használat közben. (5. ábra)

HUNGARIAN (HU)

5.4 SZERELÉS

A megfelelően elhelyezett és meghúzott arctömítés elengedhetetlen a hatékony védelemhez. A nem megfelelő tömítés veszélyeztetheti a felszerelés által nyújtott biztonságot.

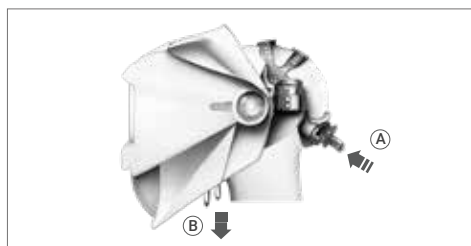

Állítsa be a fejpántot:

- Keresse meg a beállítási gombot (A) a fejpánton.
- Lazításhoz: nyomja és fordítsa a gombot balra.
- Meghúzáshoz: nyomja és fordítsa a gombot jobbra.
- Biztosítsa, hogy a fejfedő szorosan, de kényelmesen tartható legyen megfelelő illeszkedés.

Rögzítse az elülső tömítést:

- Húzza meg a pántokat (B), hogy beállítsa az arctömítés szorosságát.
- Győződjön meg róla, hogy az arc tömítése megfelelően illeszkedik az arcához, hogy megfelelő tömítést érjen el.
- A maximális védelem biztosítása érdekében ellenőrizze, hogy a tömítés körül nincsenek-e hézagok vagy laza területek.

5.5 A CSŐ CSATLAKOZTATÁSA

- Igazítsa a cső csavarzáras csatlakozócsapjait a PAPR-hez. légkivezetés.
- Nyomja be a csatlakozót a légkivezető nyílásba, amíg teljesen be nem illeszti.
- Csavarja el az óramutató járásával megegyező irányba a csapok rögzítéséhez.



Csatlakozás a fej tetejéhez:

- Igazítsa a cső csavarzáras csatlakozójának másik végét a fej felső nyílásához.
- Nyomja a csatlakozót a portba, amíg teljesen be nem illeszti.
- Csavarja el az óramutató járásával megegyező irányba a csapok rögzítéséhez.



⚠ Ellenőrizze, hogy a légzőkészülék csöve erősen csatlakoztatva van-e. Ha a cső eltört, cserélje ki.

5.6 LÉGÁRAMLÁSI ÉS RIASZTÁSI TESZT

Légáramlási teszt:

- (A) Helyezze be az áramlásmérőt a cső végére.
- (B) Csatlakoztassa a csövet a PAPR turbóegységhez, és az óramutató járásával megegyező irányba csavarva rögzítse.
- (C) Nyomja meg az ON gombot. Tartsa a csövet függőlegesen szemmagasságban.
- (A) A légáram elegendő, ha a golyó eléri a minimális áramlási szintet O.

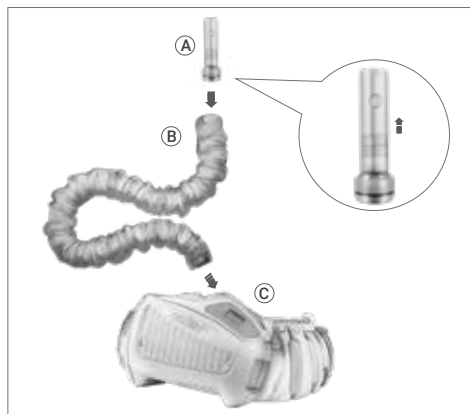

⚠ A légáramlást használat előtt tesztelni kell. Ha a golyó nem éri el a minimális áramlási szintet, ne használja a rendszert. Cserélje ki a szűrőt vagy az akkumulátort, és tesztelje újra a légáramlást.

Riasztási teszt:

- (B) Fedje le a csövet a kezével
- (C) Várjon a riasztásra körülbelül 15 másodpercet.

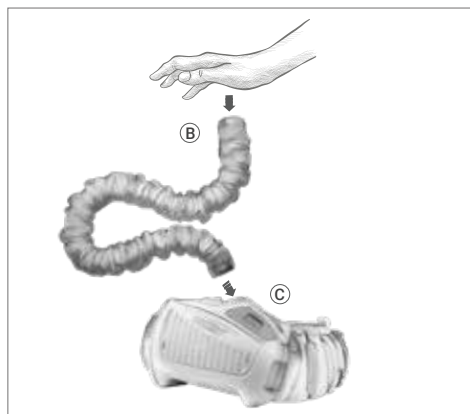

⚠ Ha a riasztó nem aktiválódik, az meghibásodást jelez. Kérjük, gondoskodjon a légzőkészülék-rendszer javításáról vagy cseréjéről.

HUNGARIAN (HU)

6. MŰVELETI UTASÍTÁS

6.1 LCD KIJELZŐ

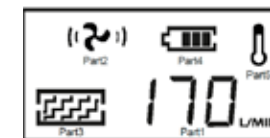

A PAPR-egység LCD-képernyője a következő információkat mutatja:

1. Megjeleníti az aktuális légáramlás adatait
2. A légáramlás szintjét mutatja
3. Megjeleníti a szűrő állapotát
4. Megjeleníti az akkumulátort
5. Az akkumulátor hőmérsékletét mutatja (csak akkor látható, ha az akkumulátor magas hőmérsékleten van)

A jelzők bármelyike villogni fog, ha van bármilyen működési zavarok.

6.2. MŰVELETEK

1. A turbóegység kikapcsolása:

- A turbóegység kikapcsolásához nyomja meg és tartsa lenyomva az OFF gombot több mint 3 másodpercig.

2. Alvó üzemmód aktiválása:

- A PAPR egység automatikusan alvó üzemmódba kapcsol, ha a turbóegység több mint 30 percig kikapcsolva marad.
- A rendszer alvó üzemmódból való visszakapcsolásához nyomja meg az ON gombot.

3. Működési feltételek:

- Győződjön meg arról, hogy a PAPR készüléket a -5°C és +55°C közötti hőmérséklet-tartományban.
- A relatív páratartalmat működés közben tartsa 90% RH alatt.

5.7 KARBANTARTÁS ÉS TÁROLÁS

Naponta ellenőrizze a berendezést, és mindig ellenőrizze, ha a meghibásodás bármilyen jele vagy látható sérülés jelentkezik.

Karbantartás:

- A légzőkészülék rendszeregységét rendszeresen ellenőrizni kell, és ki kell cserélni, ha sérült és szivárgást okoz.
- A szűrőt ki kell cserélni, ha eltört, vagy ha eltömődött, és nem biztosít elegendő légáramlást.
- A légzőcsövet ki kell cserélni, ha eltört vagy beszakadt.
- Az akkumulátort fel kell tölteni, amikor megszólal az alacsony töltöttségi szintre figyelmeztető riasztás.
- A külső felületeket puha ruhával törölje át. NE használjon víz.
- A szűrőt az előszűrővel együtt kell kicserélni.

Tárolás:

- A légzőkészülék-rendszert száraz, tiszta helyen kell tárolni, -10 °C és +55 °C közötti hőmérséklet-tartományban és 90%-nál kisebb relatív páratartalom mellett.

• Ha a készüléket 0 °C alatti hőmérsékleten tárolják, az akkumulátor teljes kapacitásának eléréséhez hagyni kell, hogy az akkumulátor felmelegedjen. A készüléket védeni kell a portól, részecskéktől és egyéb szennyeződésektől.

• Ha a készüléket hosszabb ideig nem használják, az elemet teljesen fel kell tölteni, ki kell venni a légzőkészülék rendszeregységéből, és külön kell tárolni.

• A készüléket az eredeti csomagoló dobozban szállítsa, és tartsa távol a közvetlen napfénytől.

LEVEGŐÁLLÁSSZINT

1 x ON 	Kapcsolja be a készüléket az ON gomb egyszeri megnyomásával.	
2 x ON 	Nyomja meg még egyszer az ON gombot, a légáramlás az 1. szinten van (~170L/min).	
3 x ON 	Nyomja meg még egyszer az ON gombot, a légáramlás a 2. szinten van (~200L/min).	
4 x ON 	Nyomja meg még egyszer az ON gombot, a légáramlás a 3. szinten van (~230L/min). Nyomja meg újra a bekapcsoló gombot, a légáramlás visszaáll az 1. szintre (~170L/min).	

HUNGARIAN (HU)

7. HIBAELHÁRÍTÁS

PROBLÉMA	PROBLÉMA OKA	AKCIÓ
Hibakód « E01 » + Warning Villog	<ul style="list-style-type: none"> A motor beragadt A motor megsérült Külső erő okozta fűvószerkezeti meghibásodás Áramkörti hiba 	Ellenőrizze és távolítsa el a fizikai hibát, és indítsa újra a rendszert. Ha az LCD kijelzőn továbbra is E01 jelenik meg, küldje vissza a kereskedőnek.
Hibakód « E02 » + Warning Villog	<ul style="list-style-type: none"> A motor megsérült A motor járókerék súrolja a fűvósházat Az áramkörben túlzott áram van 	Ellenőrizze és távolítsa el a fizikai hibát, és indítsa újra a rendszert. Ha az LCD kijelzőn továbbra is E02 jelenik meg, küldje vissza a kereskedőnek.
Villog + Villog + Hibakód	Alacsony töltöttségű akkumulátor	Cserélje ki az akkumulátort
Villog + Villog + Riasztás	<ul style="list-style-type: none"> Szűrő blokkolva Cső eltömődött 	<ul style="list-style-type: none"> Távolítsa el az elzáródást és/vagy cserélje ki a szűrőt Tisztítsa meg a csövet
Villog + Riasztás	Az akkumulátor magas hőmérséklete	Hagyja abba a munkát és pihenjen
Nincs légáramlás, nincs riasztás	<ul style="list-style-type: none"> Nincs áram Az akkumulátor érintkezője megsérült 	Töltse fel az akkumulátort és ellenőrizze az akkumulátor érintkezését
Az akkumulátor üzemideje túl rövid	<ul style="list-style-type: none"> Az akkumulátor nincs teljesen feltöltve A szűrő eltömődött Az akkumulátor sérült 	<ul style="list-style-type: none"> Töltse fel az akkumulátort Távolítsa el az elzáródást és/vagy cserélje ki a szűrőt Cserélje ki az akkumulátort
A motorháztető levegőellátása szokatlan szagú	<ul style="list-style-type: none"> A szűrő elromlott A cső eltört Az ADF sisak eltört 	<ul style="list-style-type: none"> Azonnal hagyja el az aktuális területet Szűrőcsere Cserélje ki a csövet ADF sisak cseréje
A sisak elégtelen levegőellátása	<ul style="list-style-type: none"> Légzőcső letört Légzőcső törött A szűrő blokkolva van 	<ul style="list-style-type: none"> Ellenőrizze a csöcsatlakozást a motorháztetőhöz és a légzőkészülék rendszerezységéhez. Légzőcső cseréje Távolítsa el az akadályt, cserélje ki a szűrőt

8. JELÖLÉSI MAGYARÁZAT

Elektromos szűrőberendezés:

• EN 12941:1998 Légzésvédő készülékek - Sisakkal vagy kapucnival ellátott motoros szűrőberendezések - Követelmények, vizsgálat, jelölés.

• TH3 P R (SL) az egység besorolása. "TH3" a védelmi szintet határozza meg "P R" a szűrő típusát jelöli ("P" = részecske szűrő, "R" = újrafelhasználható részecskeszűrő típus) és az "SL" jelzi, hogy a szűrőt folyékony és szilárd részecskék ellen tesztelték kérdés.

Figyelmeztető hangjelzés:

• A SparX Double Air PAPR hang- és rezgésriasztás funkcióval rendelkezik. Minden egyes rács 100 ms időtartamot jelez. A szürke a hangjelzés, az üres rács pedig a csendes időszakot jelenti. Ha több folyamatos rács szürke tyúk van, akkor folyamatos hangjelzés van.

Például: Az áram túlterhelt, a rendszer úgy hangzik, mintha **beep~beep~beep~beep~~~~~**.

HUNGARIAN (HU)

100ms rácsenként

	0	1	2	3	4	5	6	7	8	9	10
Telepítse az akkumulátort											
Kapcsolja be a rendszert											
A légáramlási sebesség módosítása											
Kapcsolja ki a rendszert											
Túlterhelés											
Légkivezetés elakadása											
Túlmelegedés											
Alacsony töltöttségű akkumulátor											
Szűrő elakadás											

9. ALKATRÉSZLISTA

SPARX DOUBLE OLED AIR SZERELVÉNY:

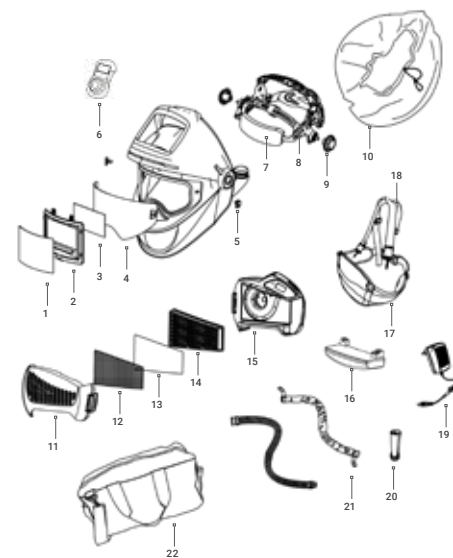

POZ.	ALKATRÉSZ	CIKKSZÁM
1	Külső védőlencse	13.01.013
2	Automatikus szűrő (ADF)	13.06.100
3	Belső védőlencse	13.01.117
4	Nagy belső napellenző	13.02.411
5	Rögzítőelemek (zárócsúsók L+R)	13.01.043
6	Blue-tooth távirányító	13.06.105
7	Sweatband	13.02.212
8	Fejfedő HG2003	13.01.011
9	Fejvédőbeállító csavar-anya	13.01.019
10	Arctömítés	13.02.201
11	Szűrőfedél	13.03.101
12	Szikrafogó	13.03.104
13	Előszűrő	13.03.103
14	P3 szűrő	13.03.102
15	PAPR turbó egység	13.03.105
16	Standard akkumulátor	13.03.106
16	Nagy teljesítményű akkumulátor (opcionális)	13.03.114
17	Derékszíj	13.03.108
18	Vállheveder	13.03.108
19	Akkumulátor töltő	13.03.110
20	Levegőáramlás-tesztelő	13.03.109
21	Tűzgátló ruha és légzőcső	13.03.116
22	Hordtáska	13.03.111
	Tárolóedény (opcionális)	13.03.117
	Arc tömítés tépőzár	13.02.116

HUNGARIAN (HU)

10. MEGFELELŐSÉGI NYILATKOZAT

TANÚSÍTVÁNYOK:

A Shine SparX Double Oled Air hegesztősisak automatikus sötétítő szűrővel megfelel a Nemzeti Munkavédelmi Hatóság személyi biztonsági előírásokra vonatkozó előírásai, valamint az európai szabványok szerinti szem- és arcvédő felszerelésekre vonatkozó követelményeknek, és CE minősítéssel rendelkezik.

A rendelet, amelyre ez a nyilatkozat vonatkozik:

Személyi védőfelszerelés:
(EU) 2016/425 rendelet

Ez a nyilatkozat a következő termék(ek)re vonatkozik:

13.03.200 (SHINE SPARX DOUBLE OLED AIR PAPR)

- Automatikusan sötétítő hegesztési szűrő: SPARX
- Sisakhéj: SPARX AIR
- Külső védőlencse: PL-5004
- Frisslevegő-rendszer (szűrőrendszer): P1000

EZEKET A TERMÉKEKET TESZTELTEK ÉS TANÚSÍTOTTÁK:

EN BIZONYÍTVÁNY	BEJELENTETT SZERVEZET SZÁMA	BIZONYÍTVÁNY SZÁMA	
DIN EN 379:2009-07	ECS GMBH, Hüttfeldstrasse 50, 73430 Aalen, Germany	EU no. 1883	C2824.1CSS
EN 175:1997	ECS GMBH, Hüttfeldstrasse 50, 73430 Aalen, Germany	EU no. 1883	C2625.1CSS
DIN EN 166:2002-04	DIN Certo Gesellschaft Für konformitätsbewertung mbH, Alboinstrasse 56, 12103 BERLIN, Germany	EU no. 0196	C5683CSS/R2
EN12941:1998 EN12941:1998/A2003 EN12941:1998/A2008	VUBP Occupational Safety Research Institute, Jeruzalémská 1283/9, 110 00 Praha 1, Czech Republic	EU no. 1024	1024/E-010/2020

Importőr:

Riconlas B.V.
Tinststraat 28, 2984AN
Ridderkerk Netherlands

Toine van der Valk
Managing Partner
Riconlas B.V.

Az alap, amelyen ezt a megfeleloséget kijelentik:

A gyártó kijelenti, hogy az említett termék(ek)et az alábbi, egyéni védőeszközökre vonatkozó szabványok szerint vizsgálták, és megfelel(nek):

- DIN EN 379:2009-07
- EN 175:1997
- EN 166:2002-04
- EN 12941:1998/A2003/A2008

Gyártó:

Changzhou Shine Science & Technology Co. Ltd
No. 318 Wuyi Road
Economic Development Zone
Changzhou 213025 Jiangsu, China

LATVIAN (LV)



PIRMS IEKĀRTAS LIETOŠANAS IZLASIET UN IZPROTIET VISAS INSTRUKCIJAS!

Respiratoru sistēma ir izstrādāta, lai aizsargātu lietotāju, kas strādā piesārņotā vidē. Iekārta filtrē piesārņoto gaisu, izmantojot iebūvētu ventilatora filtru, kas piegādā svaigu gaisu no elpošanas caurules uz metināšanas sejas aizsargu. Šī ierīce apvieno sejas un elpošanas aizsardzību, lai uzlabotu drošību un komfortu metināšanas laikā. Lūdzu, rūpīgi izlasiet instrukciju pirms izkraušanas. Lai saņemtu norādījumus par pareizu lietošanu, skatiet lietošanas instrukciju vai sazinieties ar ražotāju, lai saņemtu palīdzību.

BRĪDINĀJUMI UN DROŠĪBAS NORĀDĪJUMI

JŪSU DROŠĪBAI:

• Ja neesat pārlicināts par piesārņojuma koncentrāciju vai iekārtas veiktspēju, konsultējieties ar rūpnieciskās drošības inženieri.

• Respiratoru sistēmas drīkst lietot tikai apmācīti un kvalificēti personāls.

• Pārlicinieties, ka augsts darba ātrums var izraisīt negatīvu spiedienu maksimālās inhalācijas laikā.

• Pievērsiet uzmanību iespējamai nepareizai lietošanai, piemēram, šūtenu cilpu vai kabelu sapīšanās gadījumiem.

• Ja respiratora ierīces ir izslēgtas, sagaidiet, ka elpošanas aizsardzība būs vāja vai tās nebūs vispār; atstājiet darba vietu un noņemiet galvassegas, lai izvairītos no CO2 uzkrāšanās.

• Filtri jāpiestiprina PAPR ierīcei, nevis tieši ķiveri.

• Izmantojiet filtrus, kas marķēti ar EN 12941 klasifikāciju, pareiza ierīces veiktspēja.

NEPIELĀUJIET:

• Nelietojiet SparX Double Air, ja ventilatora ierīce ir izslēgta.

• Nelietojiet SparX Double Air vidē, kas ir tieši bīstama lietotāja higiēnai vai veselībai vai kurā skābekļa saturs ir mazāks par 19,5%, vai kurā ir nezināmas vielas.

• Nelietojiet SparX Double Air sprādzienbīstamā vidē.

• Nelietot slēgtās vai slikti vēdināmās telpās.

SVARĪGA PIEZĪME:

• Izvairieties pieskarties visām ierīces kustīgajām daļām.

• Neļauj ūdenim vai citiem šķidrumiem iekļūt lāpstiņritē, kamerā, filtrā vai akumulatora nodalījumā.

• Šo brīdinājumu un lietošanas instrukciju neievērošana var izraisīt smagas traumas. Ražotājs neuzņemas atbildību par traumām, kas radušās nepareizas iekārtas lietošanas vai izvēles rezultātā.

SATURS

1. Apstiprinājumi
2. Garantija
3. Pirms lietošanas
4. Tehniskie dati
5. Izpakošana un montāža
 - 5.1. Filtra nomaiņa
 - 5.2. Akumulatora uzstādīšana un uzlāde
 - 5.3. PAPR ierīces piestiprināšana pie jostas
 - 5.4. Montāža
 - 5.5. Caurules savienošana
 - 5.6. Gaisa plūsmas un trauksmes tests
 - 5.7. Uzturēšana un uzglabāšana
6. Darbības instrukcija
 - 6.1. LCD displejs
 - 6.2. Darbības
7. Problēmu novēršana
8. Marķēšanas skaidrojums
9. Detaļu saraksts
10. Atbilstības deklarācija

1. APSTIPRINĀJUMI

Respiratoru sistēma atbilst šādām prasībām
Regula 2016/425 un Eiropas standarts EN 12941: 1998+A2:2008, klasificēts kā TH3 P R S L. Tas nodrošina filtrētas gaisu caur elpošanas caurulīti uz metināšanas ķiveri, kas piemērota videi, kurā nepieciešama TH3P klases elpošanas ceļu aizsardzība pret daļiņu piesārņojumu.

Visām respiratora sistēmā izmantotajām sastāvdaļām jābūt ražotāja apstiprinātām un jālieto saskaņā ar šajā rokasgrāmatā sniegtajiem norādījumiem.

LŪDZU, ŅEMIET VĒRĀ:

- Izstrādājuma apstiprinājums nav derīgs, ja tiek izmantotas neapstiprinātas detaļas vai sastāvdaļas.
- Kopā var izmantot tikai šai sistēmai paredzēto daļiņu filtru un priekšfiltru. Nekādā gadījumā nedrīkst izmantot citu ražotāju filtrus.

2. GARANTIJA

24 mēnešu garantija SparX Double Air ADF metināšanas ķiveri, 12 mēnešu garantija PAPR ierīcei pret mehāniskiem vai elektriskiem defektiem un 6 mēnešu garantija akumulatoram. Mēs apmainām vai labojam bojātās detaļas garantijas laikā.

NOSACĪJUMI: Tikai lietošana saskaņā ar nolūku, bez nepareizas lietošanas, negadījuma, pārveidošanas vai remonta. Sazinieties ar mazumtirgotāju par pretenzijām. Izņemot parastu nolietojumu.

3. PIRMS LIETOŠANAS

1. Pirms katras lietošanas reizes pārbaudiet, vai respiratora sistēma nav bojāta un vai tā darbojas pareizi. Pirms respiratora sistēmas lietošanas pārbaudiet gaisa plūsmu, lai pārliecinātos, ka tā nodrošina pietiekamu gaisa daudzumu.

2. Vienmēr valkājiet respiratora sistēmu un nenovēriet galvassegu vai neizslēdziet gaisa filtra ierīci, kamēr neatrodieties ārpus piesārņotās zonas, pretējā gadījumā pastāv augstas CO2 koncentrācijas risks, bet skābekļa līmenis galvassegā samazināsies, tādējādi aizsardzība būs maza vai tās nebūs.

4. TEHNISKIE DATI

MODELL: PAPER-SYSTEM	
Gaisa plūsmas ātrums	170L/min 200L/min 230L/min
Sistēma	Automātiskā noteikšanas un kontroles sistēma nodrošina pastāvīgi stabili gaisa padēvi.
Slēdzis	3 līmeņu gaisa plūsmas regulēšanas ieslēgšanas un izslēgšanas slēdzis, kas automātiski izslēdzas pēc 30 minūtēm, kad ierīce netiek izmantota.
LCD displejs	Gaisa plūsmas līmenis, akumulatora dati, filtra statuss un uzlādes statuss.
Bridinājums	Zems akumulatora uzlādes līmenis, piesātināts filtrs, bloķēta gaisa plūsma, zema gaisa plūsma un augsta akumulatora temperatūra.
Akumulatora darbības laiks	Standarta akumulators: LĪMENIS: > 10 H LĪMENIS: > 8 H LĪMENIS: > 6 H Lieljaudas akumulators: LĪMENIS: > 15 H LĪMENIS: > 12 H LĪMENIS: > 10 H
Uzlādes laiks	Standarta akumulators: 3,5H Lieljaudas akumulators: 5H
Uzlādes biežums	≥500
Lietošanas temperatūra	- 5°C ~ + 55°C
Sertifikāti	CE EN 12941:1998 + A2:2008

5. IZPAKOŠANA UN MONTĀŽA

Lūdzu, pēc saņemšanas pārbaudiet iepakojumu, vai tas nav bojāts, un pārbaudiet visas sastāvdaļas, lai pārliecinātos, vai tās nav bojātas transportēšanas laikā. Pārliecinieties, ka ierīce ir pilnībā samontēta, darbojas un ir visas detaļas. Jebkuras bojātas vai bojātas sastāvdaļas pirms ierīces izmantošanas nekavējoties jānomaina

Iepakojumā jāiekļauj:

1. SparX Double Air ķivere
- + Bluetooth tālruna pulsts + lādētājs
2. Gaisu attīroša respiratora sistēma (PAPR) (turboiekārta + filtri + jostas josta)
3. Caurule, tās pretuguns audums un abi gala savienotājelementi
4. Litija jonu akumulators
5. Plecu siksnas
6. Litija jonu akumulatora lādētājs
7. Gaisa plūsmas testeris
8. Pārnēsāšanas soma

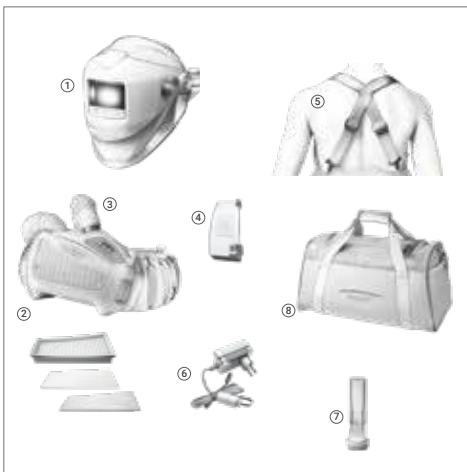

5.1 FILTRA NOMAIŅA

Intensīvas lietošanas gadījumā periodiski pārbaudiet filtra tīrību un nomainiet filtru, ja to prasa sistēma. Drošības nolūkā galveno filtru nomainiet vismaz reizi trijos mēnešos.

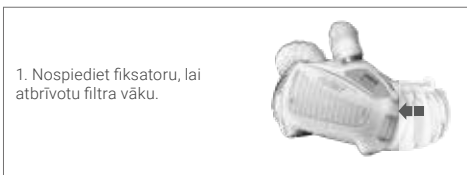

1. Nospiediet fiksatoru, lai atbrīvotu filtra vāku.



2. Noņemiet filtra vāku.

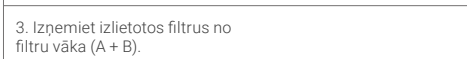

3. Izņemiet izlietotos filtrus no filtra vāka (A + B).

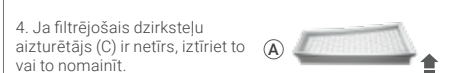

4. Ja filtrējošais dzirksteli aizturētājs (C) ir netīrs, iztīriet to vai to nomainīt.



5. Izpildiet attēlā redzamos norādījumus, lai atkārtoti samontēt filtru.

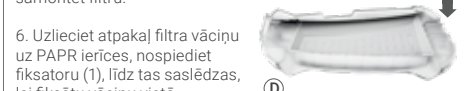

6. Uzlieciet atpakaļ filtra vāciņu uz PAPR ierīces, nospiediet fiksatoru (1), līdz tas saslēdzas, lai fiksētu vāciņu vietā.

5.2 AKUMULATORA UZSTĀDĪŠANA UN UZLĀDE

- Piegādes brīdī akumulators ir daļēji uzlādēts. **Tas ir jāuzlādē pirms pirmās lietošanas reizes uzlādēt līdz 100% (4 bāri).**
- Pirms katras lietošanas reizes ir ieteicams uzlādēt akumulatorus līdz 100%. izmantot

lādētājs:

- Lādētāju drīkst izmantot tikai tam paredzētajiem mērķiem.
- Neuzlādējiet akumulatoru sprādzienbīstamā vietā.
- Lādētāju drīkst izmantot tikai telpās.

Akumulatora uzlāde:

- Akumulators pēc ilgstošas uzglabāšanas izlādējas pats.
- Vienmēr uzlādējiet akumulatoru, ja ierīce tika uzglabāta ilgāk nekā 15 dienas.
- Ja akumulators ir jauns vai uzglabāts ilgāk par 3 mēnešiem, uzlādējiet to un izlādējiet vismaz divas reizes pēc kārtas, lai sasniegtu nominālo/normatīvo uzlādes jaudu.

BATTERIET LADES:



- Pievienojiet akumulatoru lādētājam. Savienotājs atrodas virs akumulatora.
- Akumulatoru var uzlādēt, kad tas ir uzstādīts PAPR ierīcē, vai atsevišķi.



- Ievietojiet akumulatoru paredzētajā slotā PAPR ierīces aizmugurē.

- Uzlādes stāvoklis tiek parādīts ar sarkanu LED diodi elektrotīklā lādētājs

- Kad uzlāde ir pabeigta, ierīce pāriet peldošās uzlādes režīmā: sarkanas LED izslēdzas un ieslēdzas zeltais LED.

- Pārliecinieties, ka akumulators ir droši nostiprināts. ☑

- Lai izņemtu akumulatoru, pavelciet slēdzi uz leju, lai to atbloķētu, pēc tam paceliet akumulatoru ārā. ☑

- ⚠ **NEDURIET** lādētāju pieslēgtu elektrotīklam, ja tas netiek lietots.

5.3 PAPER IERĪCES PIESTIPRINĀŠANA PIE JOSTAS

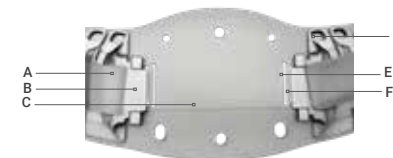

Komponentu identificēšana:

A	Drošības josta Velcro	D	Jostas gredzeni
B	Drošības jostas atbalsts	E	1. cilpa
C	Jostas polsterējums	F	2. cilpa

1. Pagrieziet PAPR ierīci un novietojiet to (saskaņā ar 1. attēlu).

2. Novietojiet velcro (A) caur atverēm PAPR bloka aizmugurē abās pusēs (kā norādīts 1. attēlā).

3. Novietojiet Velcro caur cilpu 1 abās pusēs (E) uz jostas polsterējums (C).

4. Pārliecinieties, ka jostas balsts abās pusēs (B) ir pareizi uzstādīts ierīces aizmugurē esošajās ligzdās. (kā norādīts 2. attēlā).

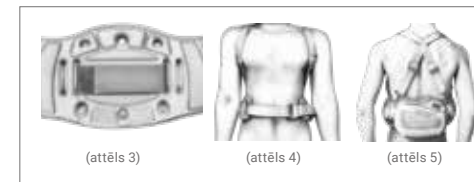
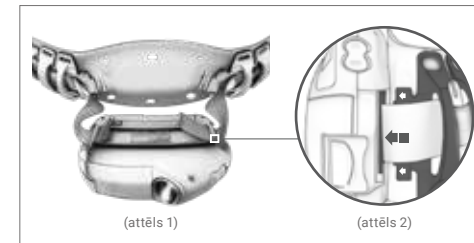

5. Kad velcro (A) un jostas balsts (B) ir vietā, stingri nostipriniet velcro (A) pie jostas aizmugurējā polsterējuma. (saskaņā ar 3. attēlu)

6. Piestipriniet siksnu pie jostas četriem plastmasas gredzeniem (D), kā parādīts (5. attēlā).

7. Apvelciet jostu ap vidukli un abus galus savielciet kopā. Ja josta ir pārāk vaļīga, regulējiet jostu, līdz tā ir ērti un droši piegula. (4. attēls)

8. PAPR ierīci novietojiet ap vidukli vidukļa centrā. aizmugurē, lai mazinātu risku, ka ierīce vai caurule varētu aizķerties lietošanas laikā. (5. attēls)

LATVIAN (LV)

5.4 MONTĀŽA

Efektīvai aizsardzībai ir ļoti svarīgs pareizi novietots un pievilktis sejas blīvējums. Neatbilstošs blīvējums var apdraudēt aizsargaprīkojuma sniegto drošību.

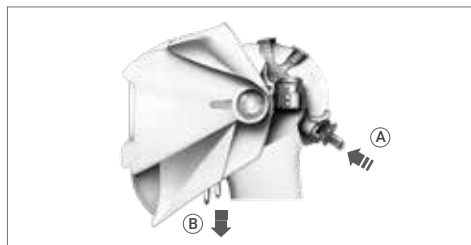

Noregulējiet galvassegu:

- Atrodiet regulēšanas pogu (A) uz galvassegas.
- Atbrīvošana: nospiediet un pagrieziet pogu uz kreiso pusi.
- Lai pievilktu: nospiediet un pagrieziet pogu uz labo pusi.
- Pārlicinieties, ka galvassega ir cieši pieguļoša, bet ērta lietošanai pareiza montāža.

Aizsargājiet sejas blīvējumu:

- Velciet siksnīgas (B), lai regulētu sejas blīvējuma hermētiskumu.
- Pārlicinieties, ka sejas blīvējums ir pareizi novietots pret seju, lai nodrošinātu pareizu blīvējumu.
- Lai nodrošinātu maksimālu aizsardzību, pārbaudiet, vai ap blīvējumu nav spraugu vai vaļēju vietu.

5.5 CAURULES SAVIENOŠANA

- Saskaņojiet caurules skrūvējamā savienotāja tapas ar PAPR gaisa izplūdes atveri.
- Ievietojiet savienotāju gaisa izplūdes atverē, līdz tas ir pilnībā ievietots.
- Pagrieziet pulksteņrādītāja kustības virzienā, lai fiksētu tapas vietā.

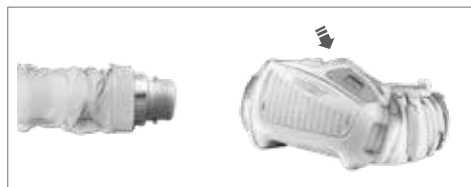

Savienojums ar galvas virsmu:

- Saskaņojiet otru caurulītes savienotāja galu ar galvas augšējo atveri.
- Ievietojiet savienotāju piespiedu kārtā, līdz tas ir pilnībā ievietots.
- Pagrieziet pulksteņrādītāja kustības virzienā, lai fiksētu tapas vietā.



- ⚠ Pārbaudiet, vai respiratora caurule ir cieši savienota. Ja caurulīte ir bojāta, nomainiet to.

5.6 GAISA PLŪSMAS UN TRAUKSMS TESTS

Gaisa plūsmas tests:

- (A) Ievietojiet plūsmas mērītāju caurules galā.
- (B) Pievienojiet caurulīti PAPR turbo ierīcei un pagrieziet to pulksteņrādītāja rādītāja kustības virzienā, lai to bloķētu.
- (C) Nospiediet pogu ON. Turiet cauruli vertikāli acu augstumā.
- (A) Gaisa plūsma ir pietiekama, ja marmors sasniedz minimālo plūsmas līmeni O.

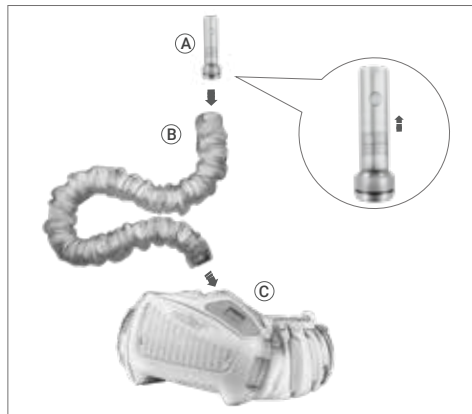

- ⚠ Pirms lietošanas ir jāpārbauda gaisa plūsma. Ja marmors nespēj sasniegt minimālo plūsmas līmeni, sistēmu neizmantojiet. Nomainiet filtru vai akumulatoru un atkārtoti pārbaudiet gaisa plūsmu.

Trauksmes tests:

- (B) Pārklājiet caurulīti ar roku
- (C) Pagaidiet, līdz brīdinājums atskanēs aptuveni 15 sekundes.

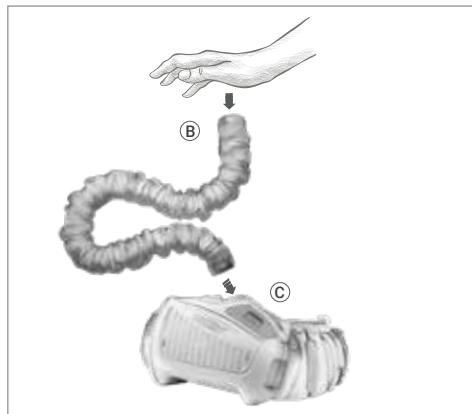

- ⚠ Ja signalizācija neaktivizējas, tas norāda uz darbības traucējumiem. Lūdzu, organizējiet respiratora sistēmas remontu vai maiņu.

LATVIAN (LV)

6. DARBĪBAS INSTRUKCIJA

6.1 LCD DISPLEJS

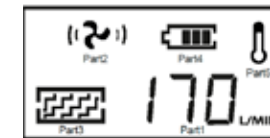

PAPR ierīces LCD ekrānā ir pieejama šāda informācija:

1. Rāda pašreizējās gaisa plūsmas datus
2. Rāda gaisa plūsmas līmeni
3. Rāda filtra stāvokli
4. Rāda akumulatoru
5. Rāda akumulatora temperatūru (redzams tikai tad, ja akumulatoram ir augsta temperatūra)

Jebkurš no šiem indikatoriem mirgo, ja ir kādi darbības traucējumi.

6.2. DARBĪBAS

1. Turbo ierīces izslēgšana:

- Lai izslēgtu turboierīci, nospiediet un turiet nospiestu izslēgšanas pogu ilgāk par 3 sekundēm.

2. Miega režīma aktivizēšana:

- PAPR ierīce automātiski pāriet miega režīmā, ja turboiekārta ir izslēgta ilgāk par 30 minūtēm.
- Lai atkārtoti aktivizētu sistēmu no miega režīma, nospiediet ieslēgšanas pogu.

3. Darba apstākļi:

- Pārlicinieties, ka PAPR ierīce tiek ekspluatēta saskaņā ar temperatūras diapazonā no -5°C līdz +55°C.
- Darbības laikā uzturēt relatīvo mitrumu zem 90 % relatīvā mitruma.

GAISA PLŪSMAS LĪMENIS

1 x ON 	Ieslēdziet ierīci, vienreiz nospiežot ieslēgšanas pogu.	
2 x ON 	Nospiediet ON pogu vēlreiz, gaisa plūsma ir 1. līmenī (~170L/min).	
3 x ON 	Vēlreiz nospiediet ieslēgšanas pogu, gaisa plūsma ir 2. līmenī (~200 l/min).	
4 x ON 	Vēlreiz nospiediet ieslēgšanas pogu, gaisa plūsma ir 3. līmenī (~230L/min). Vēlreiz nospiediet ieslēgšanas pogu, un gaisa plūsma atgriezīsies 1. līmenī (~170L/min).	

LATVIAN (LV)

7. PROBLĒMU NOVĒRŠANA

PROBLĒMA	PROBLĒMAS CĒĻONIS	DARBĪBA
Fehler kods « E01 » + Warning Mirgo	<ul style="list-style-type: none"> • Motors ir iestrēdzis • Motors ir bojāts • Ārējā spēka izraisīta ventilatora konstrukcijas kļūme • Kādes atceice 	Pārbaudiet un novērsiet fizisko kļūmi un restartējiet sistēmu. Atgriezieties pie dīlera, ja LCD joprojām rāda E01.
Fehler kods « E02 » + Warning Mirgo	<ul style="list-style-type: none"> • Motors ir bojāts • Motora lāpstiņritenis berzē ventilatora korpusu • Kādē ir pārmērīga strāva 	Pārbaudiet un novērsiet fizisko kļūmi un restartējiet sistēmu. Atgriezieties pie dīlera, ja LCD joprojām rāda E02.
Mirgo + Warning Fehler kods	• Zems akumulatora uzlādes līmenis	Akumulatora nomaina
Mirgo + Warning Trauksmes signāls	<ul style="list-style-type: none"> • Bloķēts filtrs • Bloķēta caurule 	<ul style="list-style-type: none"> • Noņemiet šķēršļus un/vai nomainiet filtru • Caurules tīrīšana
Mirgo + Trauksmes signāls	• Akumulatora augsta temperatūra	Pārtrauciet strādāt un atpūsties
Nav gaisa plūsmas, nav signalizācijas	<ul style="list-style-type: none"> • Nav jaudas • Bojāts akumulatora kontakts 	Uzlādējiet akumulatoru un pārbaudiet akumulatora kontaktu
Akumulatora darbības laiks ir pārāk īss	<ul style="list-style-type: none"> • Akumulators nav pilnībā uzlādēts • Filtrs ir bloķēts • Akumulators ir bojāts 	<ul style="list-style-type: none"> • Uzlādējiet akumulatoru • Noņemiet šķēršļus un/vai nomainiet filtru • Akumulatora nomaina
Gaisa padeve pārsegam rada neparastu smaku	<ul style="list-style-type: none"> • Filtrs ir bojāts • Caurule ir salauzta • ADF ķivere ir salauzta 	<ul style="list-style-type: none"> • Nekavējoties atstājiet pašreīžo zonu • Nomainiet filtru • Mainīt cauruli • Mainīt ADF ķiveri
Nepietiekama gaisa padeve ķiveri	<ul style="list-style-type: none"> • Atdalīta elpošanas caurule • Elpošanas caurulītes lūzums • Filtrs ir bloķēts 	<ul style="list-style-type: none"> • Pārbaudiet caurules savienojumu ar kapuci un respiratora sistēmas bloku. • Mainīt elpošanas cauruli • Noņemt šķēršļus, nomainīt filtru

8. MARĶĒŠANAS SKAIDROJUMS

Ar strāvu darbināma filtrēšanas ierīce:

• EN 12941:1998 Elpošanas aizsargierīces - Mehāniskās filtru ierīces ar ķiveri vai kapuci - Prasības, testēšana, marķēšana.

• TH3 P R (SL) vienības klasifikācija. "TH3" nosaka aizsardzības līmeni "P R" norāda filtra tipu ("P" = daļiņu filtrs), filtrs, "R" = daudzkārt lietojamie daļiņu filtri) un "SL" norāda, ka filtrs ir testēts pret šķidrām un cietajām daļiņām. jautājums.

Brīdinājuma skaņas indikators:

• SparX Double Air PAPR ir skaņas un vibrācijas signalizācijas funkcija. Katrs režģis ir 100 ms ilgs. Pelēks ir skaņas signāls, bet tukšs režģis ir klusuma periods. Ja vairāki nepārtraukti režģi ir pelēkā krāsā, ir nepārtraukta skaņas signāla skaņa.

Piemēram: Strāva ir pārslēgta, sistēma skan kā **beep~beep~beep~beep~~~~**.

LATVIAN (LV)

100 ms uz režģi

	0	1	2	3	4	5	6	7	8	9	10
Akumulatora uzstādīšana											
Ieslēdziet sistēmu											
Gaisa plūsmas ātruma maiņa											
Izslēgt sistēmu											
Strāvas pārslodze											
Gaisa izplūdes aizsprostojums											
Pārkaršana											
Zems akumulatora uzlādes līmenis											
Filtra iestrēgums											

9. DETĀĻU SARAKSTS

SPARX DOUBLE OLED AIR MONTĀŽA:

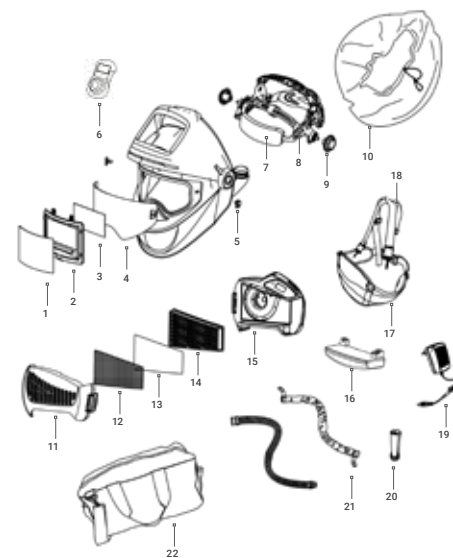

POZ.	ALKATRĒSZ	IZSTRĀDĀJUMA NUMURS
1	Ārējās aizsardzības objektīvs	13.01.013
2	Automātiskais filtrs (ADF)	13.06.100
3	Iekšējā aizsardzības lēca	13.01.117
4	Liels iekšējais aizsegss	13.02.411
5	Stiprinājumi (bloķēšanas slīdņi L+R)	13.01.043
6	Tālvadības pults ar zilo zobu	13.06.105
7	Sweatband	13.02.212
8	Austiņas HG2003	13.01.011
9	Galvas aizsarga regulēšanas skrūve-uzgrieznis	13.01.019
10	Sejas blīvējums	13.02.201
11	Filtra vāks	13.03.101
12	Dzirksteļu aizturētājs	13.03.104
13	Iepriekšējais filtrs	13.03.103
14	P3 filtrs	13.03.102
15	PAPR turbo bloks	13.03.105
16	Standarta akumulators	13.03.106
16	Lieljaudas akumulators (pēc izvēles)	13.03.114
17	Vidukļa josta	13.03.108
18	Plecu siksnas	13.03.108
19	Akumulatora lādētājs	13.03.110
20	Gaisa plūsmas testeris	13.03.109
21	Ugunsdrošs audums un elpošanas caurule	13.03.116
22	Pārnēsāšanas soma	13.03.111
	Uzglabāšanas konteiners (pēc izvēles)	13.03.117
	Sejas blīvējums Velcro	13.02.116

LATVIAN (LV)

10. ATBILSTĪBAS DEKLARĀCIJA

SERTIFIKĀTI:

Shine SparX Double Oled Air metināšanas ķivere ar automātisko aptumšošanas filtru atbilst prasībām, kas izvirzītas acu un sejas aizsarglīdzekļiem saskaņā ar Valsts darba vides pārvaldes noteikumiem par individuālās drošības standartiem, kā arī Eiropas standartiem, un tai ir CE kvalifikācija.

Regula, uz kuru attiecas šī deklarācija:

Individuālie aizsardzības līdzekļi:
Regula (ES) 2016/425

Šī deklarācija attiecas uz šādu(-iem) ražojumu(-iem):

13.03.200 (SHINE SPARX DOUBLE OLED AIR PAPR)

- Automātiski aptumšojošs metināšanas filtrs: SPARX
- Ķiveres apvalks: SPARX AIR
- Ārējā aizsarglēcās: PL-5004
- Svaigā gaisa sistēma (filtru sistēma): P1000

ŠOS PRODUKTUS IR PĀRBAUDĪJUŠI UN SERTIFICĒJUŠI:

EN SERTIFIKĀTS	PAZIŅOTĀS STRUKTŪRAS NUMURS	SERTIFIKĀTA NUMURS	
DIN EN 379:2009-07	ECS GMBH, Hüttfeldstrasse 50, 73430 Aalen, Germany	EU no. 1883	C2824.1CSS
EN 175:1997	ECS GMBH, Hüttfeldstrasse 50, 73430 Aalen, Germany	EU no. 1883	C2625.1CSS
DIN EN 166:2002-04	DIN Certo Gesellschaft Für konformitätsbewertung mbH, Alboinstrasse 56, 12103 BERLIN, Germany	EU no. 0196	C5683CSS/R2
EN12941:1998 EN12941:1998/A2003 EN12941:1998/A2008	VUBP Occupational Safety Research Institute, Jeruzalémská 1283/9, 110 00 Praha 1, Czech Republic	EU no. 1024	1024/E-010/2020

Importētājs:

Riconlas B.V.
Tinstraat 28, 2984AN
Ridderkerk Netherlands

Toine van der Valk
Managing Partner
Riconlas B.V.

Pamatojums, uz kura šī atbilstība tiek deklarēta:

Ražotājs apliecina, ka minētais(-ie) izstrādājums(-i) ir pārbaudīts(-i) saskaņā ar šādiem individuālo aizsardzības līdzekļu standartiem un atbilst tiem:

- DIN EN 379:2009-07
- EN 175:1997
- EN 166:2002-04
- EN 12941:1998/A2003/A2008

Ražotājs:

Changzhou Shine Science & Technology Co. Ltd
No. 318 Wuyi Road
Economic Development Zone
Changzhou 213025 Jiangsu, China

ESTONIAN (EE)



LOE JA MÕISTA KÕIKI JUHISEID ENNE SEADME KASUTAMIST!

Respiraatorisüsteem on mõeldud saastunud keskkonnas töötavate kasutajate kaitsmiseks. Seade filtreerib saastunud õhu sisseehitatud puhurifiltri abil, edastades värske õhu hingamistorust keevituskaitsekiibile. See seade ühendab näo- ja hingamiskaitse, et suurendada ohutust ja mugavust keevitamise ajal. Enne lahtipakkimist lugege hoolikalt kasutusjuhendit. Õige kasutusjuhendi saamiseks vaadake kasutusjuhendit või võtke abi saamiseks ühendust tootjaga.

HOIATUSED JA OHUTUSJUHISED

TEIE OHUTUSE TAGAMISEKS:

- ⚠ • Kui te ei ole kindel saastekontsentratsioon või seadmete toimivuses, konsulteerige tööohutuse inseneriga.
- ⚠ • Respiraatorisüsteeme tohivad kasutada ainult koolitatud ja kvalifitseeritud töötajad.
- ⚠ • Tagada arusaamine, et suur töökirus võib põhjustada negatiivset rõhku sissehingamise tipphetkel.
- ⚠ • Pöörake tähelepanu võimalikule väärkasutamisele, näiteks voolikute või kaablite takerdumisele.
- ⚠ • Kui hingamisaparaadid on välja lülitatud, siis eeldage, et hingamisteede kaitse on vähene või puudub; lahkuge töökohast ja eemaldage peakate, et vältida CO2 kogunemist.

- ⚠ • Filtrid tuleb kinnitada PAPR-seadme külge, mitte otse kiivri külge.

- ⚠ • Kasutage filtreid, millel on EN 12941 klassifikatsioon seadme õige jõudlus.

ÄRGE:

- ⚠ • Ärge kasutage SparX Double Airi, kui puhur on välja lülitatud.
- ⚠ • Ärge kasutage SparX Double Airi keskkonnas, mis on otseselt ohtlik kasutaja hügieenile või tervisele või kus hapnikusisaldus on alla 19,5% või sisaldab tundmatuid aineid.

- ⚠ • Ärge kasutage SparX Double Airi plahvatusohtlikus keskkonnas.

- ⚠ • Mitte kasutada piiratud või halvasti ventileeritud ruumides.

OLULINE MÄRKUS:

- ⚠ • Vältige seadme liikuvate osade puudutamist.
- ⚠ • Vee või muude vedelike sattumise vältimine tiivikesse kambri, filtri või patareipesa.
- ⚠ • Nende hoiatuste ja kasutusjuhiste eiramine võib põhjustada raskeid kehavigastusi. Tootja ei võta vastutust vigastuste eest, mis tulenevad seadme valest kasutamisest või valimisest.

SISU

1. Heakskiidud
2. Garantii
3. Enne kasutamist
4. Tehnilised andmed
5. Välja pakkimine ja kokkupanek
 - 5.1. Filtri asendamine
 - 5.2. Aku paigaldamine ja laadimine
 - 5.3. PAPR-seadme kinnitamine vööle
 - 5.4. Paigaldamine
 - 5.5. Toru ühendamine
 - 5.6. Õhuvoolu ja häiresignaali test
 - 5.7. Hooldus ja ladustamine
6. Operatsioonide juhendamine
 - 6.1. LCD ekraan
 - 6.2. Operatsioonid
7. Probleemide lahendamine
8. Märgistuse selgitus
9. Osade nimekiri
10. Vastavusdeklaratsioon

1. HEAKSKIIDUD

Hingamisaparaadisüsteem vastab nõuetele, mis on esitatud dokumendis PPE määrus 2016/425 ja Euroopa standard EN 12941: 1998+A2:2008, klassifitseeritud TH3 P R S L. See annab filtreeritud õhk läbi hingamistoru keevituskiivri, mis sobib keskkonnadesse, mis nõuavad TH3P-klassi hingamisteede kaitset tahkete osakeste saastumise eest.

Kõik hingamisaparaadi süsteemis kasutatavad komponendid peavad olema tootja poolt heakskiidetud ja neid tuleb kasutada vastavalt käesolevas kasutusjuhendis esitatud juhistele.

PALUN TÄHELEPANU:

- Toote tüübikinnitus ei kehti, kui kasutatakse mittehinnatud osi või komponente.
- Koos võib kasutada ainult selle süsteemi jaoks ettenähtud tahkete osakeste filtrit ja eelfiltrit. Teiste tootjate filtreid ei tohi mingil juhul kasutada.

2. GARANTII

SparX Double Air ADF keevituskiivri 24 kuud garantiid, PAPR-seadmele 12 kuud garantiid mehaaniliste või elektriliste defektide vastu ja akule 6 kuud garantiid. Garantiiperioodi jooksul vahetame või parandame defektsed osad.

TINGIMUSED: Ei väärkasutust, õnnetusi, muudatusi ega remonti. Nõuete esitamiseks võtke ühendust jaemüüjaga. Välja arvatud tavaline kulumine.

ESTONIAN (EE)

3. PIRMS LIETOŠANAS

1. Enne iga kasutamist kontrollige hingamisaparaadi süsteemi kahjustuste suhtes ja veenduge, et see töötab nõuetekohaselt. Enne hingamisaparaadi süsteemi kasutamist testige õhuvoolu, et veenduda, et see annab piisava õhukoguse.

2. Kandke alati hingamisaparaadi süsteemi ja ärge eemaldage peakatet ega lülitage õhufiltri seadet välja enne, kui olete väljaspool saastunud ala, sest vastasel juhul on oht, et CO2 kontsentratsioon on kõrge, samal ajal kui hapnikutase peakatetes langeb, mistõttu kaitse on vähene või puudub.

4. TEHNILISED ANDMED

MUDEL: PAPR-SÜSTEEM	
Õhuvoolu kiirus	170L/min 200L/min 230L/min
Süsteem	Automaatne tuvastus- ja kontrollsüsteem tagab pidevalt stabiilse õhu.
Lüliti	3 astmeline õhuvoolu reguleerimise sisse-väljalüliti, mis lülitub automaatselt välja pärast 30 minutit kasutamata jätmist.
LCD-ekraan	Õhuvoolu tase, aku andmed, filtri olek ja laadimisstaatus.
Hoiatus	Madal aku, küllastunud filter, blokeeritud õhuvool, madal õhuvool ja kõrge akutemperatuur.
Aku kestvus	Standardne aku: TASE 1: >10H TASE 2: > 8H TASE 3: > 6H Raske aku: TASE 1: >15H TASE 2: > 12H TASE 3: > 10H
Laadimisaeg	Standardne aku: 3,5H Raske aku: 5H
Laadimissagedus	≥500
Kasutustemperatuur	- 5°C ~ + 55°C
Sertifikaadid	CE EN 12941.1998 + A2:2008

5. VÄLJA PAKKIMINE JA KOKKUPANEK

Palun kontrollige pakendit selle kättesaamisel kahjustuste suhtes ja kontrollige kõiki komponente transpordiprobleemide suhtes. Veenduge, et seade on täielikult kokku pandud, töökorras ja kõik osad on olemas. Kõik defektid või kahjustatud osad tuleb enne seadme kasutamist viivitamatult välja vahetada.

Iepakojumä jäekajaj:

- SparX Double Air kivere + Bluetooth tälvadības pulsts + laadija
- Gaisu attīroša respiratora sistēma (PAPR) (turboiekārta + filtri + jostas josta)
- Caurule, tās pretuguns audums un abi gala savienotājelementi
- Litija jonu akumulators
- Plecu siksnas
- Litija jonu akumulatora lādētājs
- Gaisa plūsmas testeris
- Pārnēsāšanas soma

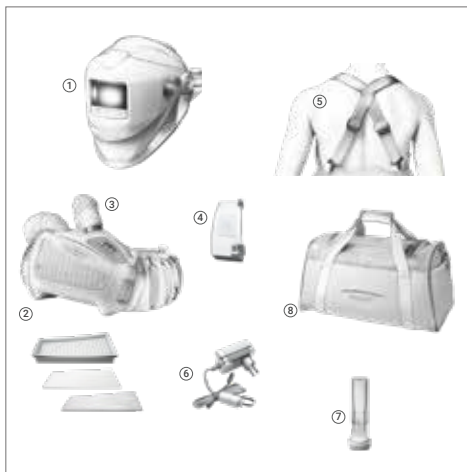

5.1 FILTRI ASENDAMINE

Intensiivse kasutamise korral kontrollige filtri puhtust perioodiliselt ja vahetage filter, kui süsteem seda nõuab. Ohutusabinõuna vahetage põhifilter vähemalt kord iga kolme kuu tagant.

- Vajutage filtri kate vabastamiseks lukustit.
- Eemaldage filtri kate.
- Tõstke kasutatud filtrid filtrikattelt (A + B) välja.
- Kui filtreeriv sademepüüdur (C) on määrdund, puhastage see või asendada see.
- Järgige pildil näidatud juhiseid, et monteerige filter uuesti kokku.
- Asetage filtri kate tagasi PAPR-seadmele, vajutage lukustit (1), kuni see klõpsab, et kate lukustuks oma kohale.

ESTONIAN (EE)

5.2 AKU PAIGALDAMINE JA LAADIMINE

- Aku on tarnimisel osaliselt laetud. **See peab olema laetud 100%-ni (4 baari) enne esimest kasutamist.**
- Soovitatav on laadida akud 100%-ni enne iga kord, kui kasutada

Laadija:

- Laadijat ei tohi kasutada millegi muu jaoks, kui see on ette nähtud.
- Ärge laadige akut plahvatusohtlikus kohas.
- Laadijat tohib kasutada ainult siseruumides.

Akumulatora uzlāde:

- Aku tühjeneb pärast pikka ladustamist ise
- Laadige akut alati, kui seadet hoiti kauem kui 15 päeva.
- Kui aku on uus või kui seda on hoitud üle 3 kuu, laadige seda ja tühjendage vähemalt kaks korda järjest, et saavutada aku nimi-/nimilaetavus.**

AKU LAADIMINE:



- Ühendage aku laadijaga. Pistik on aku kohal.
- Akut saab laadida kas siis, kui see on paigaldatud PAPR-seadmesse, või eraldi.



- Asetage patarei PAPR-seadme tagaküljel asuvasse selleks ettenähtud pesasse.
- Laadimisolekut näitab punane valgusdiode vooluvõrgus. laadija
- Pärast laadimise lõpetamist läheb seade ujuvlaadimisrežiimi: punane LED lülitub välja ja roheline LED süttib.
- Veenduge, et aku on kindlalt lukustatud.
- Aku eemaldamiseks tõmmake lüliti lukustuse avamiseks alla ja tõstke seejärel aku välja.



ÄRGE hoidke laadijat vooluvõrku ühendatud, kui seda ei kasutata.

5.3 PAPR-SEADME KINNITAMINE VÖÖLE

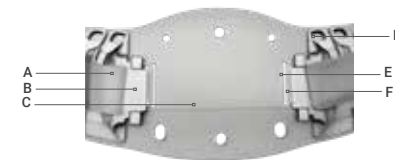

Tuvastage komponendid:

A	Vöö Velcro	D	Vöö rõngad
B	Rihma tugi	E	Loop 1
C	Vöö polsterdus	F	Loop 2

1. Keerake PAPR-seade ümber ja asetage see (vastavalt joonisele 1).

2. Viige velcro (A) läbi PAPR-seadme tagaküljel olevate avade mõlemal küljel (vastavalt joonisele 1).

3. Juhtige Velcro läbi aasade 1 mõlemal pool (E) on vöö polsterdus (C).

4. Veenduge, et rihmatugi mõlemal pool (B) on õigesti paigaldatud seadme tagaküljel olevatesse avadesse (vastavalt joonisele 2).

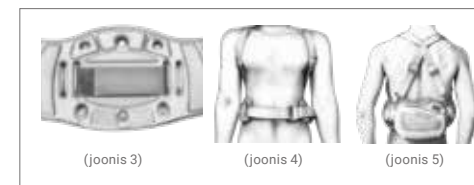
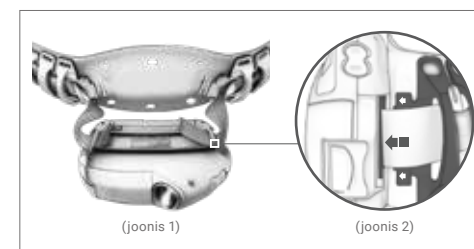

5. Kui velcro (A) ja vöö tugi (B) on paigas, kinnitage velcro (A) vöö tagumise pehmennduse külge tugevalt. (vastavalt joonisele 3)

6. Kinnitage rakmed vöö nelja plastrõnga (D) külge, nagu on näidatud (joonis 5).

7. Pange vöö ümber vöökohta ja kinnitage mõlemad otsad kokku. Kui vöö on liiga lõtv, reguleerige vööd, kuni see on mugav ja turvaline. (joonis 4)

8. Asetage PAPR-seade ümber vöökohta keskele tagaküljel, et vähendada seadme või toru kinnijäämise ohtu. kasutamisel. (joonis 5)

ESTONIAN (EE)

5.4 TEHNILISE ANDMED

Tõhusaks kaitseks on oluline õigesti paigutatud ja pinguldatud näotihend. Ebapiisav tihendus võib ohustada varustuse pakutatavat ohutust.

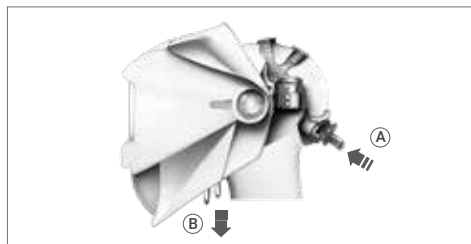

Reguleerige peakate:

- Leidke reguleerimisnupp (A) peapaelal.
- Lõdvendamiseks: vajutage ja keerake nuppu vasakule.
- Pingutamiseks: vajutage ja keerake nuppu paremale.
- Veenduge, et peakate on pinguldatud, kuid mugav säilitada nõuetekohane sobivus.

Kinnitage näotihend:

- Tõmmake rihmadest (B), et reguleerida näotihendi tihedust.
- Veenduge, et näotihend on õigesti vastu nägu asetatud, et saavutada korralik tihendus.
- Kontrollige, et tihendi ümber ei oleks lünki ega lahtiseid kohti, et tagada maksimaalne kaitse.

5.5 TORU ÜHENDAMINE

- Joondate toru keeratava pistiku tihvtid PAPR-ga. õhu väljalaskeava.
- Lükake pistikupesa õhu väljalaskeavasse, kuni see on täielikult sisestatud.
- Keerake tihvtide lukustamiseks päripäeva.

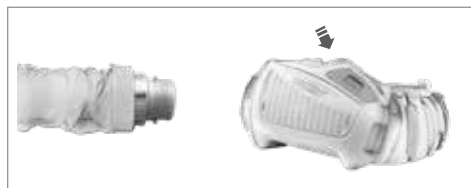

Ühendamine pealaega:

- Joondate toru keeratava pistiku teine ots pea ülemise porti.
- Lükake pistik pordile, kuni see on täielikult sisestatud.
- Keerake tihvtide lukustamiseks päripäeva.



- ⚠️ Kontrollige, et hingamisaparaadi toru oleks tugevalt ühendatud. Kui toru on katki, vahetage see välja.

5.6 ÕHUVOOLU JA HÄIRESIGNAALI TEST

Õhuvoolu katse:

- (A) Sisestage voolumõõtur toru otsa.
- (B) Ühendage toru PAPR-turboüksuse külge ja keerake seda lukustamiseks päripäeva.
- (C) Vajutage nuppu ON. Hoidke toru vertikaalselt silmade kõrgusel.
- (A) Õhuvool on piisav, kui marmor saavutab minimaalse voolutaseme 0.

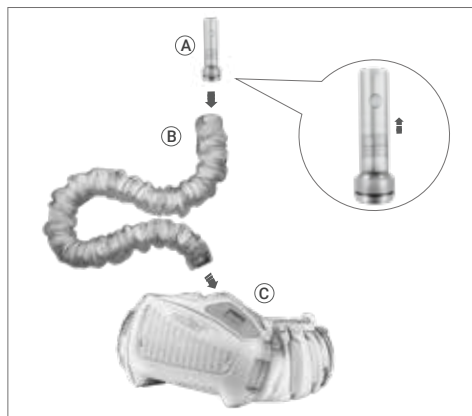

- ⚠️ Õhuvoolu tuleb enne kasutamist katsetada. Kui marmor ei suuda saavutada minimaalset vooluhulka, ärge kasutage süsteemi. Vahetage filter või aku ja testige õhuvoolu uuesti.

Häirete test:

- (B) katke toru käega
- (C) Oodake alarmi umbes 15 sekundit.

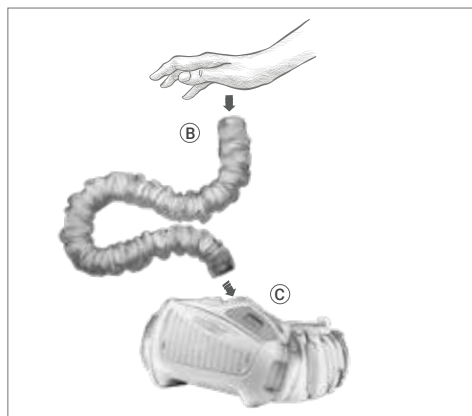

- ⚠️ Kui häire ei aktiveeru, näitab see, et tegemist on talitlushäirega. Palun korraldage hingamisaparaadi süsteemi remont või vahetus.

ESTONIAN (EE)

6. OPERATSIOONIDE JUHENDAMINE

6.1.LCD-EKRAAN

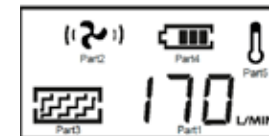

PAPR-seadme LCD-ekraan annab järgmist teavet:

1. Näitab praeguse õhuvoolu andmeid
2. Näitab õhuvoolu taset
3. Näitab filtri seisundit
4. Näitab akut
5. Näitab aku temperatuuri (nähtav ainult siis, kui aku on kõrge temperatuuriga)

Kõik need näitajad vilguvad, kui on olemas mõni talitlushäire.

6.2.TOIMINGUD

1. Turbosedme väljalülitamine:

- Turbosedme väljalülitamiseks vajutage ja hoidke nuppu OFF kauem kui 3 sekundit all.

2. Unerežiimi aktiveerimine:

- PAPR-seade lülitub automaatselt puhkeolekusse, kui turbosedme jääb välja üle 30 minuti.
- Süsteemi taasaktiveerimiseks puhkeolekus, vajutage nuppu ON.

3. Töötingimused:





- Veenduge, et PAPR-seade töötab piires temperatuurivahemik -5°C kuni +55°C.
- Hoidke suhteline õhuniiskus töö ajal alla 90% RH.

ÕHUVOOLU TASAND

ÕHUVOOLU TASAND		
1 x ON 	Lülitage seade sisse, vajutades üks kord nuppu ON.	
2 x ON 	Vajutage veel kord nuppu ON, õhuvool on tasemel 1 (~170L/min).	
3 x ON 	Vajutage veel kord nuppu ON, õhuvool on tasemel 2 (~200 l/min).	
4 x ON 	Vajutage veel kord nuppu ON, õhuvool on tasemel 3 (~230 l/min). Vajutage uuesti nuppu ON, õhuvool taastub tasemele 1 (~170 l/min).	

ESTONIAN (EE)

7. PROBLEEMIDE LAHENDAMINE

PROBLEEM	PROBLEEMI SÜSTE	TEGEVUS
Error-kood « E01 » +  Vilgub	<ul style="list-style-type: none"> Mootor on kinni Mootor on kahjustatud Välise jõu poolt põhjustatud puhuri konstruktsiooni rike Ringkonnakatkestus 	Kontrollige ja kõrvaldage füüsiline rike ning käivitage süsteem uuesti. Kui LCD ekraanil kuvatakse endiselt E01, saatke see edasimüüjale tagasi.
Error-kood « E02 » +  Vilgub	<ul style="list-style-type: none"> Mootor on kahjustatud Mootori tiivik hõõrub puhuri korpus vooluahelas on liigne vool 	Kontrollige ja kõrvaldage füüsiline rike ning käivitage süsteem uuesti. Kui LCD ekraanil kuvatakse endiselt E02, saatke see edasimüüjale.
 Vilgub + Vilgub + Error-kood	<ul style="list-style-type: none"> Madal aku 	Vahetage aku
 Vilgub + Vilgub + Häire helisignaaliid	<ul style="list-style-type: none"> Filter blokeeritud Toru blokeeritud 	<ul style="list-style-type: none"> Eemaldage ummistus ja/või vahetage filter Puhastage toru
 Mirgo + Häire helisignaaliid	<ul style="list-style-type: none"> Aku kõrge temperatuur 	Lõpetage töö ja puhka
Öhuvool puudub, häire puudub	<ul style="list-style-type: none"> Ei ole võimu Aku kontakt on kahjustatud 	Laadige akut ja kontrollige aku kontakti
Aku tööaeg on liiga lühike	<ul style="list-style-type: none"> Aku ei ole täielikult laetud Filter on ummistunud Aku on kahjustatud 	<ul style="list-style-type: none"> Laadige akut Eemaldage ummistus ja/või vahetage filter Vahetage aku
Öhuvarusus kapuutsisse lõhnab ebataoliselt	<ul style="list-style-type: none"> Filter on katki Toru on katki ADF kiiver on katki 	Jäta praegune ala kohe maha <ul style="list-style-type: none"> Filtri vahetamine Vahetage toru Muuda ADF kiivrit
Kiivri ebaapiisav öhuvarusus	<ul style="list-style-type: none"> Hingamistoru on ära murdunud Hingamistoru katki Filter on blokeeritud 	<ul style="list-style-type: none"> Kontrollida torude ühendust kapuutsi ja hingamisaparaadi süsteemiususega. Vahetage hingamistoru Eemaldage takistus, vahetage filter

8. MÄRGISTUSE SELGITUS

Elektritoitega filtreerimisese:

• EN 12941:1998 Hingamisaparaatide kaitsevahendid - Kiivri või kapuutsiga varustatud mootorfiltriga seadmed - Nõuded, katsetamine, märgistus.

• TH3 P R (SL) üksuse klassifikatsioon. "TH3" määratleb kaitsetaseme "P R" näitab filtri tüüpi ("P" = osakeste filtri tüüp), filter, "R" = korduvkasutatavad tahkete osakeste filtrid) ja "SL" näitab, et filtrit on testitud vedelate ja tahkete osakeste suhtes asi.

Hoiatuse helinäidik:

• SparX Double Air PAPRIil on heli- ja vibratsioonihäire funktsioon. Iga ruudustik tähistab 100 ms pikkust ajavahemikku. Hall on helisignaali ja tühi ruudustik on vaikne periood. Kui mitu jätkuvat ruudustikku on halli kana on pidev helisignaali.

Näiteks: Vool on ülekoormatud, süsteem kõlab nagu **beep~beep~beep~~~~~**.

ESTONIAN (EE)

100ms ruudu kohta

	0	1	2	3	4	5	6	7	8	9	10
Paigaldage aku											
Süsteemi sisselülitamine											
Muutke õhuvoolu kiirust											
Lülita süsteem välja											
Praegune ülekoormus											
Õhuväljundi ummistus											
Ülekuumenemine											
Madal aku											
Filtri ummik											

9. OSADE NIMEKIRI

SPARX DOUBLE OLED AIR KOOST:

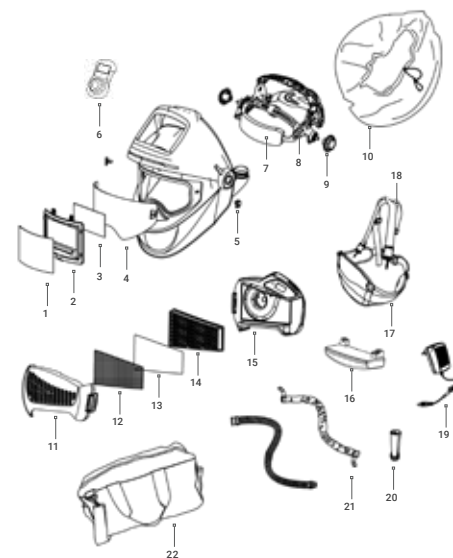

POS.	OSAD	ARTIKLI NUMBER
1	Väline kaitseklaas	13.01.013
2	Automaatne filter (ADF)	13.06.100
3	Sisemine kaitseklaas	13.01.117
4	Suur sisemine visiir	13.02.411
5	Kinnitusdetailid (lukustusiugurid L+R)	13.01.043
6	Sinise hambaga kaugjuhtimispuult	13.06.105
7	Sweatband	13.02.212
8	Peakate HG2003	13.01.011
9	Peapiiri reguleerimise kruvi-mutter	13.01.019
10	Näo pitser	13.02.201
11	Filtri kate	13.03.101
12	Sädemepüüdja	13.03.104
13	Eelfilter	13.03.103
14	P3 Filter	13.03.102
15	PAPR Turbo seade	13.03.105
16	Standardne aku	13.03.106
16	Raske aku (valikuline)	13.03.114
17	Vöökohavöö	13.03.108
18	Õlgade rakmed	13.03.108
19	Akulaadja	13.03.110
20	Õhuvoolu tester	13.03.109
21	Tuletõrjekangas ja hingamistoru	13.03.116
22	Kandekott	13.03.111
	Säilituskonteiner (valikuline)	13.03.117
	Näotihend Velcro	13.02.116

ESTONIAN (EE)

10. VASTAVUSDEKLARATSIOON

SERTIFIKAADID:

Shine SparX Double Oled Air keevituskiiver koos automaatse tumenemisfiltriga vastab silmade ja näo kaitseks mõeldud varustusele esitatavatele nõuetele vastavalt riikliku töökeskkonnaameti isikukaitsestandardite eeskirjadele ja Euroopa standarditele ning kannab CE-kvalifikatsiooni.

Määrus, mille suhtes käesolevat deklaratsiooni kohaldatakse:

Isiklikud kaitsevahendid:
Määrus (EL) 2016/425

Käesolev deklaratsioon hõlmab järgmist toodet (järgmisi tooteid):

13.03.200 (SHINE SPARX DOUBLE OLED AIR PAPR)

- Automaatselt tumenem keevitusfilter: SPARX
- Kiivri kest: SPARX AIR
- Väline kaitseklaas: PL-5004
- Värske õhu süsteem (filtrisüsteem): P1000

NEID TOOTEID ON TESTINUD JA SERTIFITSEERINUD:

EN SERTIFIKAAT	TEATATUD ASUTUSE NUMBER	SERTIFIKAADI NUMBER	
DIN EN 379:2009-07	ECS GMBH, Hüttfeldstrasse 50, 73430 Aalen, Germany	EU no. 1883	C2824.1CSS
EN 175:1997	ECS GMBH, Hüttfeldstrasse 50, 73430 Aalen, Germany	EU no. 1883	C2625.1CSS
DIN EN 166:2002-04	DIN Certo Gesellschaft Für konformitätsbewertung mbH, Alboinstrasse 56, 12103 BERLIN, Germany	EU no. 0196	C5683CSS/R2
EN12941:1998 EN12941:1998/A2003 EN12941:1998/A2008	VUBP Occupational Safety Research Institute, Jeruzalémská 1283/9, 110 00 Praha 1, Czech Republic	EU no. 1024	1024/E-010/2020

Importija:

Riconlas B.V.
Tinstraat 28, 2984AN
Ridderkerk Netherlands

Toine van der Valk
Managing Partner
Riconlas B.V.

Alus, mille alusel see vastavus deklareeritakse:

Tootja kinnitab, et nimetatud toode(d) on testitud vastavalt järgmistele isikukaitsevahendite standarditele ja vastab (vastavad) neile:

- DIN EN 379:2009-07
- EN 175:1997
- EN 166:2002-04
- EN 12941:1998/A2003/A2008

Tootja:

Changzhou Shine Science & Technology Co. Ltd
No. 318 Wuyi Road
Economic Development Zone
Changzhou 213025 Jiangsu, China

LITHUANIAN (LT)

PRIEŠ NAUDODAMI ĮRANGĄ PERSKAITYKITE IR SUPRASKITE VISAS INSTRUKCIJAS!

Kvėpavimo aparatų sistema skirta apsaugoti naudotojus, dirbančius užterštoje aplinkoje. Įranga užterštą orą filtruoja naudodama įmontuotą pūstuvo filtrą, o šviežias oras iš kvėpavimo vamzdelio tiekiamas į suvirintojo veido skydelį. Šis prietaisas sujungia veido ir kvėpavimo apsaugą, kad būtų padidinta sauga ir patogumas suvirinimo metu. Prieš išpakuodami atidžiai perskaitykite instrukcijas. Norėdami gauti tinkamų naudojimo nurodymų, žiūrėkite naudotojo instrukcijas arba kreipkitės pagalbos į gamintoją.

ĮSPĖJIMAI IR SAUGOS INSTRUKCIJOS

DĖL JŪSŲ SAUGUMO:

- ⚠️ • Jei nesate tikri dėl taršos koncentracijos ar įrangos veikimo, kreipkitės į pramoninės saugos inžinierių.
 - ⚠️ • Respiratorių sistemas turi naudoti tik apmokyti ir kvalifikuoti darbuotojai.
 - ⚠️ • Užtikrinkite, kad suprastumėte, jog didelis darbo tempas gali sukelti neigiamą slėgį didžiausio kvėpavimo metu.
 - ⚠️ • Atkreipkite dėmesį į galimus netinkamo naudojimo atvejus, pavyzdžiui, susipainiojusias žarnas ar kabelius.
 - ⚠️ • Jei respiratorių prietaisai išjungti, tikėkitės, kad kvėpavimo takų apsauga bus menka arba jos visai nebus; palikite darbo vietą ir nusimkite galvos apdangalus, kad nesikauptų CO₂.
 - ⚠️ • Filtrai turi būti pritvirtinti prie PAPR įrenginio, o ne tiesiogiai prie šalmo.
 - ⚠️ • Naudokite EN 12941 klasifikacija pažymėtus filtrus, skirtus teisingas prietaiso veikimas y.
- ##### NEGALIMA:
- ⚠️ • Nenaudokite "SparX Double Air", kai orapūtė yra išjungta.
 - ⚠️ • Nenaudokite "SparX Double Air" aplinkoje, kuri kelia tiesioginį pavojų naudotojo higienai ar sveikatai, kurioje deguonies kiekis yra mažesnis nei 19,5 % arba kurioje yra nežinomų medžiagų.
 - ⚠️ • Nenaudokite "SparX Double Air" sprogiroje aplinkoje.
 - ⚠️ • Nenaudokite uždaroje arba blogai vėdinamose patalpose
- ##### SVARBI PASTABA:
- ⚠️ • Nelieskite jokių judančių prietaiso dalių.
 - ⚠️ • Nelieskite vandeniui ar kitiems skysčiams patekti į sparnuotę kamerą, filtrą arba akumuliatoriaus skyrių.
 - ⚠️ • Nesilaikydami šių spėjimų ir naudojimo instrukcijų, galite sunkiai susižaloti. Gamintojas nepriima atsakomybės už sužalojimus, patirtus dėl netinkamo įrangos naudojimo ar pasirinkimo.

TURINYS

1. Patvirtinimai
2. Garantija
3. Prieš naudojimą
4. Techniniai duomenys
5. Išpakavimas ir surinkimas
 - 5.1. Filtrų keitimas
 - 5.2. Akumuliatoriaus montavimas ir įkrovimas
 - 5.3. PAPR įrenginio tvirtinimas prie diržo
 - 5.4. Montavimas
 - 5.5. Vamzdžio prijungimas
 - 5.6. Oro srauto ir signalizacijos testas
 - 5.7. Priežiūra ir saugojimas
6. Operacijų instrukcija
 - 6.1. LCD ekranas
 - 6.2. Operacijos
7. Trikių šalinimas
8. Žymėjimo paaiškinimas
9. Detalių sąrašas
10. Atitikties deklaracija

1. PATVIRTINIMAI

Kvėpavimo aparato sistema atitinka šiuos reikalavimus AAP reglamentas 2016/425 ir Europos standartas EN 12941: 1998+A2:2008, klasifikuojamas kaip TH3 P R S L. orą per kvėpavimo vamzdelį į suvirintojo šalimą, tinkama naudoti aplinkoje, kurioje reikia TH3P klasės kvėpavimo takų apsaugos nuo taršos kietosiomis dalelėmis.

Visi respiratoriaus sistemoje naudojami komponentai turi būti patvirtinti gamintojo ir naudojami pagal šiam vadove pateiktas instrukcijas.

PASTABA:

- Gaminio patvirtinimas negalioja, jei naudojamos nepatvirtintos dalys ar komponentai.
- Kartu galima naudoti tik šiai sistemai nurodytą dalelių filtrą ir išankstinį filtrą. Jokiu būdu negalima naudoti kitų gamintojų filtrų.

2. GARANTIJA

"SparX Double Air" ADF suvirinimo šalmai suteikiama 24 mėnesių garantija, 12 mėnesių garantija PAPR įrenginiui nuo mechaninių ar elektrinių defektų ir 6 mėnesių garantija akumuliatoriui. Garantiniu laikotarpiu keičiami arba taisome sugedusias dalis.

SĄLYGOS: Tik pagal paskirtį, nenaudojama netinkamai, neatsitiktinai, nemodifikuojama ir neremontuojama. Dėl pretenzijų kreipkitės į mažmenininką. Neapima įprasto nusidėvėjimo.

LITHUANIAN (LT)

3. PRIEŠ NAUDOJIMĄ

1. Prieš kiekvieną naudojimą patikrinkite, ar respiratoriaus sistema nepažeista, ir įsitinkinkite, kad ji veikia tinkamai. Prieš naudodami respiratoriaus sistemą, patikrinkite oro srautą, kad įsitikintumėte, ar jis tiekia pakankamą oro kiekį.

2. Visada dėvėkite respiratoriaus sistemą ir nenuimkite galvos dangtelio arba neišjunkite oro filtro įrenginio, kol nepasiekėte užterštos zonos, nes priešingu atveju kyla didelės CO2 koncentracijos pavojus, o deguonies kiekis galvos dangtelyje sumažės, todėl apsauga bus menka arba jos visai nebus.

4. TECHNINIAI DUOMENYS

MODELIS: PAPER SISTEMA	
Oro srauto greitis	170L/min 200L/min 230L/min
Sistema	Automatinė aptikimo ir kontrolės sistema užtikrina nuolatinį oro stabilumą.
Jungiklis	3 lygių oro srauto valdymo įjungimo-išjungimo jungiklis automatiškai išsijungia po 30 minučių nenaudojimo.
LCD ekranas	oro srauto lygis, akumuliatoriaus duomenys, filtro būseną ir įkrovimo būseną.
Įspėjimas	išsikrovęs akumuliatorius, užsiteršęs filtras, užblokuotas oro srautas, mažas oro srautas ir aukšta akumuliatoriaus temperatūra.
Akumuliatoriaus veikimo laikas	Standartinis akumuliatorius: 1 LYGIS: > 10 VAL. 2 LYGIS: > 8 VAL. 3 LYGIS: > 6 VAL. Didelio galingumo akumuliatorius: 1 LYGIS: > 15 VAL. 2 LYGIS: > 12 VAL. 3 LYGIS: > 10 VAL.
Įkrovimo laikas	Standartinis akumuliatorius: 3,5H Didelio galingumo akumuliatorius: 5H
Įkrovimo dažnis	≥500
Naudojimo temperatūra	-5°C ~ +55°C
Sertifikatai	CE EN 12941:1998 + A2:2008

5. IŠPAKAVIMAS IR SURINKIMAS

Gavę patikrinkite, ar pakuotė nėra pažeista, ir apžiūrėkite visas sudedamąsias dalis, ar jos nėra pažeistos transportuojant. Įsitinkinkite, kad prietaisas yra visiškai surinktas, veikiantis ir turi visas dalis. Prieš pradėdami naudoti prietaisą, bet kokias sugedusias ar pažeistas sudedamąsias dalis būtina nedelsiant pakeisti.

Pakuotėje turi būti:

1. "SparX Double Air" šalmas + "Bluetooth" + įkroviklis nuotolinio valdymo pultas
2. Oro valymo respiratorių sistema (PAPR) (turbokompresorius + filtras + juosmens diržas)
3. Vamzdis, priešgaisrinis audinys ir abi galinės jungtys
4. Ličio jonų akumuliatorius
5. Pečių diržai
6. Ličio jonų akumuliatoriaus įkroviklis
7. Oro srauto testeris
8. Krepšys

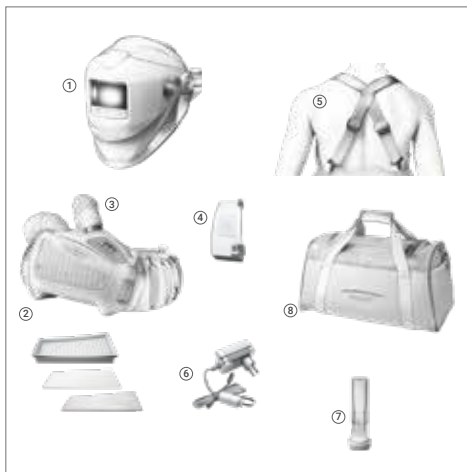

5.1 FILTRO KEITIMAS

Intensyviai naudojant, periodiškai tikrinkite filtro švarumą ir keiskite filtrą, kai to reikalauja sistema. Saugumo sumetimais pagrindinį filtrą keiskite bent kartą per tris mėnesius.



1. Paspauskite fiksatorių, kad atlaisvintumėte filtro dangtį.

2. Nuimkite filtro dangtelį.

3. Ištraukite panaudotus filtrus iš filtro dangtelio (A + B).

4. Jei filtravimo kibirkšties ribotuvus (C) yra nešvarus, išvalykite jį arba jį pakeisti.

5. Vadovaukitės paveikslėlyje parodytomis instrukcijomis, kad iš naujo sumontuokite filtrą.

6. Uždėkite atgal filtro dangtį ant PAPR įrenginio, paspauskite fiksatorių (1), kol jis spragtelės, kad dangtis užsifiksuotų.

LITHUANIAN (LT)

5.3 PAPER ĮRENGINIO TVIRTINIMAS PRIE DIRŽO

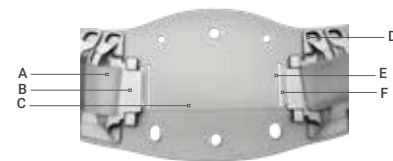

Nustatykite sudedamąsias dalis:

A Diržas Velcro	D Diržo žiedai
B Diržo atrama	E 1 kilpa
C Diržo paminkštintimas	F 2 kilpa

1. Apverskite PAPR įrenginį ir nustatykite jo padėtį (kaip parodyta 1 paveikslėlyje).

2. Velcro (A) iš abiejų pusių praveskite pro PAPR įrenginio nugarėlėje esančius lizdus (kaip parodyta 1 paveikslėlyje).

3. Praveskite "Velcro" per kilpą 1 abiejose pusėse (E) ant diržo paminkštintimas (C).

4. Įsitinkinkite, kad diržo atrama abiejose pusėse (B) yra tinkamai sumontuota į galinėje įrenginio dalyje esančius lizdus. (pagal 2 paveikslą).

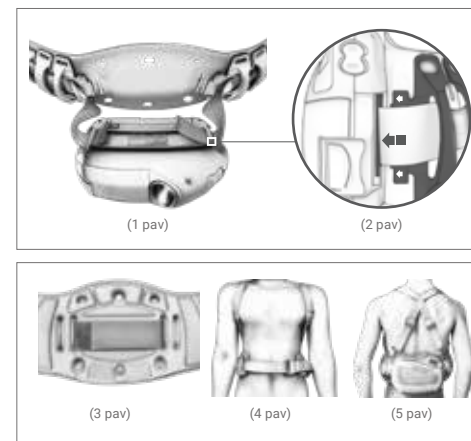

5. Kai velcro (A) ir diržo atrama (B) yra savo vietose, tvirtai užveržkite velcro (A) ties galiniu diržo paminkštintimu. (pagal 3 paveikslą)

6. Pritvirtinkite diržą prie keturių plastikinių žiedų (D), kaip parodyta (5 pav).

7. Apjuoskite diržą aplink juosmenį ir abu galus suriškite. Jei diržas per laisvas, reguliuokite jį tol, kol patogiai ir saugiai priglus. (4 pav.)

8. Padėkite PAPR įrenginį aplink juosmenį ties viduriu gale, kad būtų sumažinta rizika, jog įrenginys arba vamzdis gali įstrigti naudoti. (5 pav.)

5.2 AKUMULIATORIAUS MONTAVIMAS IR ĮKROVIMAS

• Pristatytas akumuliatorius yra iš dalies įkrautas. **Jis turi būti įkrautas iki 100 % (4 barų) prieš pirmą kartą naudojant.**
• Rekomenduojama baterijas įkrauti iki 100 % prieš kiekvieną naudoti

Įkroviklis:

- Įkroviklio negalima naudoti kitiems tikslams, nei jis buvo suprojektuotas.
- Neįkraukite akumuliatoriaus potencialiai sprogoje vietoje.
- Įkroviklį galima naudoti tik patalpoje.

Akumuliatorių saugykla:

- Po ilgo laikymo akumuliatorius išsikrauna pats.

• Visada įkraukite akumuliatorių, jei prietaisas buvo laikomas ilgiau nei 15 dienų.

• **Kai akumuliatorius yra naujas arba buvo laikomas ilgiau nei 3 mėnesius, įkraukite jį ir iškraukite bent du kartus iš eilės, kad būtų pasiekta nominalioji (vardinė) įkrovos talpa.**

AKUMULIATORIAUS ĮKROVIMAS:



- Prijunkite akumuliatorių prie įkroviklio. Jungtis yra virš akumuliatoriaus.
- Akumuliatorių galima įkrauti, kai jis įmontuotas į PAPR įrenginį, arba atskirai.



• Įdėkite akumuliatorių į tam skirtą lizdą, esantį PAPR įrenginio gale.

• Įkrovimo būklė rodoma raudonu šviesos diodu ant maitinimo tinklo įkroviklis

• Baigus įkrovimą, prietaisas pereina į kintamo įkrovimo režimą: raudonas šviesos diodas išsijungia, o žalias šviesos diodas įsijungia.

• Užtikrinkite, kad akumuliatorius būtų patikimai užfiksuotas. ☑

• Noredami išimti akumuliatorių, patraukite jungiklį žemyn, kad jis būtų atrakinamas, tada ištraukite akumuliatorių. ☑



NElaikykite įkroviklio įjungto į elektros tinklą, jei jis nenaudojamas.

LITHUANIAN (LT)

5.4 MONTAVIMAS

Norint užtikrinti veiksmingą apsaugą, labai svarbu tinkamai uždėti ir priveržti veido sandariklį. Netinkamas sandarinimas gali pakenkti saugos įrangai.

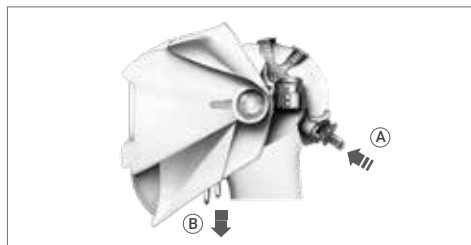

Sureguliuokite galvos apdangalą:

- Ant galvos apdangalo raskite reguliavimo rankenėlę (A).
- Norėdami atlaisvinti: pastumkite ir pasukite rankenėlę į kairę.
- Norėdami priveržti: paspauskite ir pasukite rankenėlę į dešinę.
- Užtikrinkite, kad galvos apdangalas būtų priglundęs, bet patogus dėvėti tinkamai priglunda.

Užfiksuokite veido sandariklį:

- Patraukite dirželius (B), kad sureguliuotumėte veido sandariklio sandarumą.
- Užtikrinkite, kad veido sandariklis būtų tinkamai uždėtas ant veido, kad būtų užtikrintas tinkamas sandarumas.
- Patikrinkite, ar aplink sandariklį nėra tarpų ir laisvų vietų, kad būtų užtikrinta maksimali apsauga.

5.5 VAMZDŽIO PRIJUNGIMAS

- Suderinkite vamzdžio sukamosios jungties kaiščius su PAPR oro išleidimo anga.
- Įstumkite jungtį į oro išleidimo angą iki galo.
- Sukite pagal laikrodžio rodyklę, kad užfiksuotumėte kaiščius.

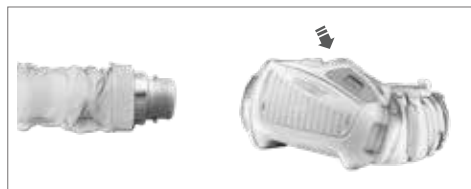

Prijungimas prie galvutės viršaus:

- Kitą vamzdelio sukutuko jungties galą sulygiuokite su galvutės viršutine anga.
- Stumkite jungtį į prievadą, kol ji bus visiškai įstatyta.
- Sukite pagal laikrodžio rodyklę, kad užfiksuotumėte kaiščius.

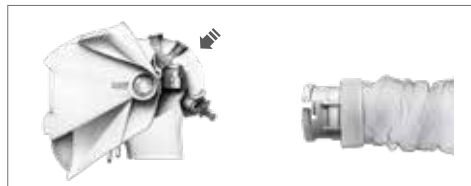

- ⚠ Patikrinkite, ar respiratoriaus vamzdelis yra tvirtai sujungtas. Jei vamzdelis nutrūkęs, pakeiskite jį.

5.6 ORO SRAUTO IR SIGNALIZACIJOS TESTAS

Oro srauto bandymas:

- (A) Įkiškite srauto matuoklį į vamzdžio galą.
- (B) Prijunkite vamzdelį prie PAPR turbininio bloko ir pasukite jį pagal laikrodžio rodyklę, kad užfiksuotumėte.
- (C) Paspauskite įjungimo mygtuką. Laikykite vamzdelį vertikaliai akių lygyje.
- (A) Oro srautas yra pakankamas, jei marmuras pasiekia mažiausią srauto lygį 0.

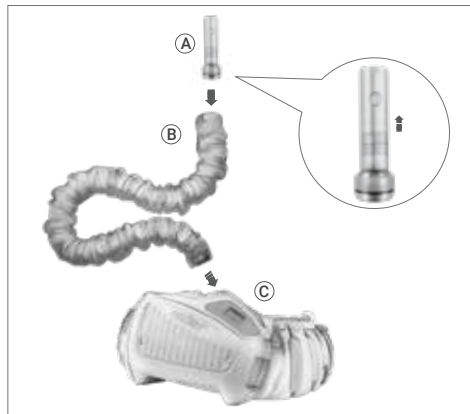

- ⚠ Prieš naudojant būtina išbandyti oro srautą. Jei marmuras negali pasiekti minimalaus srauto lygio, sistemos nenaudokite. Pakeiskite filtrą arba akumuliatorių ir iš naujo išbandykite oro srautą.

Pavojaus testas:

- (B) Uždenkite vamzdelį ranka
- (C) Palaukite, kol signalas suveiks maždaug 15 sekundžių.

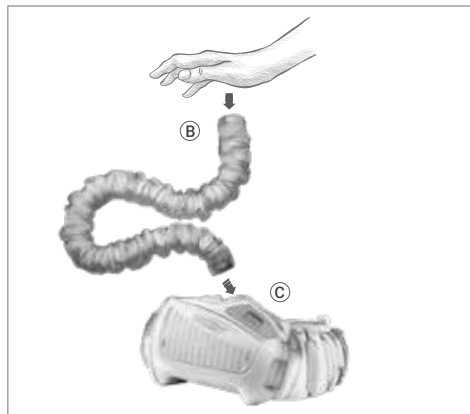

- ⚠ Jei signalizacija neįsijungia, tai reiškia, kad įvyko gedimas. Pasirūpinkite, kad respiratoriaus sistema būtų suremontuota arba pakeista.

LITHUANIAN (LT)

6. OPERACIJŲ INSTRUKCIJA

6.1. LCD EKRANAS

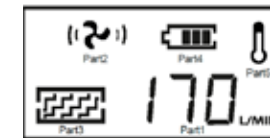

PAPR įrenginio LCD ekrane pateikiama ši informacija:

1. Rodo esamo oro srauto duomenis
2. Rodo oro srauto lygį
3. Rodoma filtro būklė
4. Rodomas akumuliatorius
5. Rodo akumuliatoriaus temperatūrą (matoma tik tada, kai akumuliatorius veikia aukštoje temperatūroje)

Bet kuris iš šių indikatorių mirksi, jei yra kokių nors sutrikimų.

6.2. OPERACIJOS

1. Turbo įrenginio išjungimas:

- Norėdami išjungti turbininį įrenginį, paspauskite ir ilgiau nei 3 sekundes palaikykite išjungimo mygtuką.

2. Miego režimo įjungimas:

- PAPR įrenginys automatiškai pereina į miego režimą, jei turbininis įrenginys lieka išjungtas ilgiau nei 30 minučių.
- Norėdami vėl įjungti sistemą iš miego režimo, paspauskite įjungimo mygtuką.

3. Darbo sąlygos:

- Užtikrinkite, kad PAPR įrenginys būtų naudojamas laikantis nuo -5 °C iki +55 °C temperatūros.
- Eksploatacijos metu palaikykite mažesnę nei 90 % santykinę drėgmę.

5.7 PRIEŽIŪRA IR SAUGOJIMAS

Kasdien apžiūrėkite įrangą ir visada patikrinkite, ar nėra kokių nors gedimo požymių arba matomų pažeidimų.

Techninė priežiūra:

- Kvėpavimo aparato sistemos blokas turi būti reguliariai tikrinamas, o jei jis pažeistas ir sukelia nuotėkį, turi būti pakeistas.

- Filtrą reikia keisti, jei jis sugedęs arba yra užsikimšęs ir neužtikrina pakankamo oro srauto.

- Kvėpavimo vamzdelį reikia pakeisti, jei jis yra nutrūkęs arba įtrūkęs.

- Akumuliatorius turi būti įkrautas, kai suskamba išsikrovusio akumuliatoriaus signalas.

- Išorinius paviršius nuvalykite minkšta šluoste. **NENAUDOKITE** vandens.

- Filtrą reikia keisti kartu su paruošiamuoju filtru.

Saugojimas:

- Kvėpavimo aparato sistema turi būti laikoma sausoje, švarioje vietoje, esant nuo -10 °C iki +55 °C temperatūrai ir mažesnei nei 90 % santykinėi oro drėgmei.

- Jei įranga laikoma žemesnėje nei 0 °C temperatūroje, akumuliatoriui reikia leisti įšilti, kad būtų pasiekta visa akumuliatoriaus talpa. Įranga turi būti apsaugota nuo dulkių, dalelių ir kitokio užteršimo.

- **Jei įranga nebus naudojama ilgą laiką, bateriją reikia visiškai įkrauti, išimti iš respiratoriaus sistemos bloko ir laikyti atskirai.**

- Įrangą transportuokite originalioje pakuotės dėžutėje ir saugokite nuo tiesioginių saulės spindulių.

ŪHUVOOLU TASAND

ŪHUVOOLU TASAND		
1 x ON 	Įjunkite prietaisą vieną kartą paspausdami įjungimo mygtuką.	
2 x ON 	Dar kartą paspauskite įjungimo mygtuką, oro srautas yra 1 lygio (~170L/min).	
3 x ON 	Dar kartą paspauskite įjungimo mygtuką, oro srautas bus 2 lygio (~200L/min).	
4 x ON 	Dar kartą paspauskite įjungimo mygtuką, oro srautas bus 3 lygio (~230L/min). Dar kartą paspaudus įjungimo mygtuką, oro srautas grįš į 1 lygį (~170 l/min).	

LITHUANIAN (LT)

7. TRIKČIŲ ŠALINIMAS

PROBLEMA	PROBLEMOS PRIEŽASTIS	VEIKSMAI
Fehler kodas « E01 » + Warning Mirksi	<ul style="list-style-type: none"> • Variklis užstrigo • Variklis yra pažeistas • Išorinės jėgos sukeltas pūstuvo konstrukcijos gedimas • Grandinės gedimas 	Patikrinkite ir pašalinkite fizinį gedimą ir iš naujo paleiskite sistemą. Grįžkite pas pardavėją, jei LCD ekranas vis dar rodo E01.
Fehler kodas « E02 » + Warning Mirksi	<ul style="list-style-type: none"> • Variklis yra pažeistas • Variklio sparnuotė trina orapūtės korpusą • Grandinėje yra per didelė srovė 	Patikrinkite ir pašalinkite fizinį gedimą ir iš naujo paleiskite sistemą. Grįžkite pas pardavėją, jei LCD ekranas vis dar rodo E02.
Mirksi + Mirksi + Warning Fehler kodas	<ul style="list-style-type: none"> • Išsikrovęs akumuliatorius 	Pakeiskite akumuliatorių
Mirksi + Mirksi + Warning Pavojaus signalas	<ul style="list-style-type: none"> • Užblokuotas filtras • Vamzdis užblokuotas 	<ul style="list-style-type: none"> • Pašalinkite kliūtis ir (arba) pakeiskite filtrą • Išvalykite vamzdelį
Mirksi + Pavojaus signalas	<ul style="list-style-type: none"> • Aukšta akumuliatoriaus temperatūra 	Nustokite dirbti ir ilsėkitės
Nėra oro srauto, nėra signalo	<ul style="list-style-type: none"> • Nėra galios • Akumuliatoriaus kontaktas pažeistas 	Įkraukite akumuliatorių ir patikrinkite akumuliatoriaus kontaktą
Akumuliatoriaus veikimo laikas per trumpas	<ul style="list-style-type: none"> • Akumuliatorius nėra visiškai įkrautas • Filtras užsikimšęs • Akumuliatorius pažeistas 	<ul style="list-style-type: none"> • Įkraukite akumuliatorių • Pašalinkite kliūtis ir (arba) pakeiskite filtrą • Pakeiskite akumuliatorių
Į gaubtą tiekiamas oras skleidžia neįprastą kvapą	<ul style="list-style-type: none"> • Filtras sugedęs • Vamzdis yra sugedęs • ADF šalmas sugedęs 	<ul style="list-style-type: none"> • Nedelsiant palikite dabartinę teritoriją • Pakeiskite filtrą • Keisti vamzđį • Keisti ADF šalimą
Į šalimą tiekiamas nepakankamas oro kiekis	<ul style="list-style-type: none"> • Nutrūkęs kvėpavimo vamzdelis • Nutrūkęs kvėpavimo vamzdelis • Filtras užblokuotas 	<ul style="list-style-type: none"> • Patikrinkite vamzdelio jungtį su gobtuvu ir respiratoriaus sistemos įrenginiu • Pakeiskite kvėpavimo vamzdelį • Pašalinkite kliūtis, pakeiskite filtrą

8. ŽYMĖJIMO PAAIŠKINIMAS

Maitinamas filtravimo įrenginys:

• EN 12941:1998 Kvėpavimo organų apsauginiai įtaisai - Su šalmu arba gaubtu turintys maitinimo filtras - Reikalavimai, bandymai, ženklinimas.

• TH3 P R (SL) vieneto klasifikacija. "TH3" apibrėžia apsaugos lygį "P R" nurodo filtro tipą ("P" = dalelių filtras, "R" = daugkartinio naudojimo dalelių filtrai), o "SL" reiškia, kad filtras buvo išbandytas prieš skystų ir kietų dalelių klausimas.

Įspėjamas garso indikatorius:

• "SparX Double Air PAPR" turi garso ir vibracijos signalizacijos funkciją. Kiekvienas tinkelis reiškia 100 ms laikotarpį. Pilkas spalva reiškia garsinį signalą, o tuščias tinkelis - ramybės periodą. Jei kelios tęstinės grotelės yra pilkos spalvos višta, skamba nepertraukiamas garsinis signalas.

Pavyzdžiui: Srovė yra perkrauta, sistema skamba kaip **beep~beep~beep~beep~~~~**.

LITHUANIAN (LT)

100 ms vienam tinkeliui

	0	1	2	3	4	5	6	7	8	9	10
Įdėkite akumuliatorių											
Įjunkite sistemą											
Pakeiskite oro srauto greitį											
Išjunkite sistemą											
Srovės perkrova											
Oro išleidimo angos užstrigimas											
Perkaitimas											
Išsikrovęs akumuliatorius											
Filtro užstrigimas											

9. DETALIŲ SĄRAŠAS

SPARX DOUBLE OLED AIR SURINKIMAS:

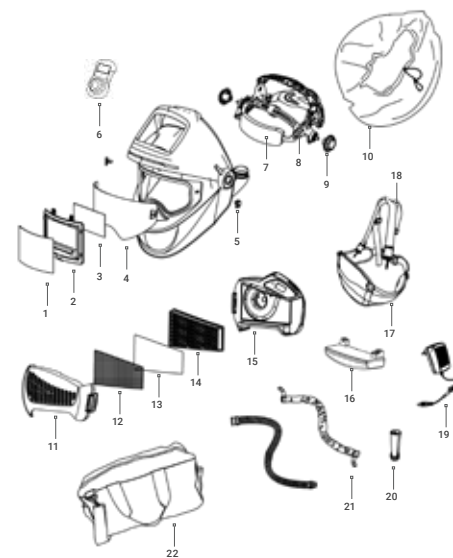

POZ.	DALYS	GAMINIO NUMERIS
1	Išorinis apsauginis lęšis	13.01.013
2	Automatinis filtras (ADF)	13.06.100
3	Vidinis apsauginis lęšis	13.01.117
4	Didelis vidinis skydelis	13.02.411
5	Įvirtinimo detalės (užrakto šliaužikliai L+R)	13.01.043
6	"Blue-tooth" nuotolinio valdymo pultas	13.06.105
7	Sweatband	13.02.212
8	Galvos apdangalai HG2003	13.01.011
9	Galvos apdangalo reguliavimo varžtas-veržlė	13.01.019
10	Veido sandariklis	13.02.201
11	Filtro dangtis	13.03.101
12	Kibirkšties ribotuvas	13.03.104
13	Išankstinis filtras	13.03.103
14	P3 filtras	13.03.102
15	PAPR turbininis įrenginys	13.03.105
16	Standartinis akumuliatorius	13.03.106
16	Didelio galingumo akumuliatorius (pasirinktinai)	13.03.114
17	Juosmens diržas	13.03.108
18	Pečių diržai	13.03.108
19	Akumuliatoriaus įkroviklis	13.03.110
20	Oro srauto testeris	13.03.109
21	Priešgaisrinis audinys ir kvėpavimo vamzdelis	13.03.116
22	Nešiojimo krepšys	13.03.111
	Sandėliavimo talpykla (neprivaloma)	13.03.117
	Veido sandariklis "Velcro"	13.02.116

LITHUANIAN (LT)

9. ATITIKTIES DEKLARACIJA

SERTIFIKATAI:

"Shine SparX Double Oled Air" suvirinimo šalmas su automatinio tamsinimo filtru atitinka akių ir veido apsaugos įrangai keliamus reikalavimus pagal Nacionalinės darbo aplinkos apsaugos tarnybos asmeninės saugos standartų taisyklės ir Europos standartus, jam suteikta CE kvalifikacija.

Reglamentas, kuriam taikoma ši deklaracija:

Asmeninės apsaugos priemonės:
Reglamentas (ES) 2016/425

Pagrindas, kuriuo remiantis deklaruojamas šis atitikimas:

Gamintojas pareiškia, kad minėtas (-i) gaminy (s) buvo išbandytas (-i) pagal šiuos asmeninės apsaugos priemonės standartus ir juos atitinka:

- DIN EN 379:2009-07
- EN 175:1997
- EN 166:2002-04
- EN 12941:1998/A2003/A2008

Ši deklaracija taikoma šiam (-iems) produktui (-ams):

13.03.200 (SHINE SPARX DOUBLE OLED AIR PAPR)

- Automatiškai tamsėjantis suvirinimo filtras: SPARX
- Šalmo apvalkalas: SPARX AIR
- Išorinis apsauginis lęšis: PL-5004
- Šviežio oro sistema (filtrų sistema): P1000

ŠIUOS GAMINIUS IŠBANDĖ IR SERTIFIKAVO:

EN SERTIFIKATAS		NOTIFIKUOTOSIOS ĮSTAIGOS NUMERIS	SERTIFIKATO NUMERIS
DIN EN 379:2009-07	ECS GMBH, Hüttfeldstrasse 50, 73430 Aalen, Germany	EU no. 1883	C2824.1CSS
EN 175:1997	ECS GMBH, Hüttfeldstrasse 50, 73430 Aalen, Germany	EU no. 1883	C2625.1CSS
DIN EN 166:2002-04	DIN Certo Gesellschaft Für Konformitätsbewertung mbH, Alboinstrasse 56, 12103 BERLIN, Germany	EU no. 0196	C5683CSS/R2
EN12941:1998 EN12941:1998/A2003 EN12941:1998/A2008	VUBP Occupational Safety Research Institute, Jeruzalémská 1283/9, 110 00 Praha 1, Czech Republic	EU no. 1024	1024/E-010/2020

Importuotojas:

Riconlas B.V.
Tinstraat 28, 2984AN
Ridderkerk Netherlands

Toine van der Valk
Managing Partner
Riconlas B.V.

Gamintojas:

Changzhou Shine Science & Technology Co. Ltd
No. 318 Wuyi Road
Economic Development Zone
Changzhou 213025 Jiangsu, China

UKRAINIAN (UA)



ПРОЧИТАЙТЕ ТА ЗРОЗУМІЙТЕ ВСІ ІНСТРУКЦІЇ ПЕРЕД ВИКОРИСТАННЯМ ОБЛАДНАННЯ!

Система респіраторів призначена для захисту користувачів, які працюють у забрудненому середовищі. Обладнання фільтрує забруднене повітря за допомогою вбудованого фільтра обдування, подаючи свіже повітря з дихальної трубки до зварювального щитка. Цей пристрій поєднує в собі захист обличчя та органів дихання для підвищення безпеки та комфорту під час зварювання. Перед розпакуванням уважно прочитайте інструкцію. Для отримання рекомендацій щодо правильного використання зверніться до інструкції користувача або зверніться за допомогою до виробника.

ПОПЕРЕДЖЕННЯ ТА ІНСТРУКЦІЇ З БЕЗПЕКИ

ДЛЯ ВАШОЇ БЕЗПЕКИ:

- ⚠️ • Якщо ви не впевнені щодо концентрації забруднення або роботи обладнання, проконсультуйтеся з інженером з промислової безпеки.
- ⚠️ • Респіраторні системи повинні експлуатуватися тільки навченими і кваліфікованим персоналом.
- ⚠️ • Забезпечити розуміння того, що висока швидкість роботи може спричинити від'ємний тиск під час пікового вдиху.
- ⚠️ • Зверніть увагу на потенційне неправильне використання, наприклад, заплутані шланги або кабелі.
- ⚠️ • Якщо респіраторні пристрої вимкнені, захист органів дихання буде незначним або взагалі відсутнім; залиште робоче місце і зніміть головний убір, щоб уникнути накопичення CO₂.
- ⚠️ • Фільтри повинні бути прикріплені до блоку PAPR, а не безпосередньо до шолома.
- ⚠️ • Використовуйте фільтри, позначені класифікацією EN 12941, для коректної роботи пристрою.
- ⚠️ • Не використовуйте SparX Double Air з вимкненою повітровдукою.
- ⚠️ • Не використовуйте SparX Double Air в атмосфері, яка є безпосередньо небезпечною для гігієни або здоров'я користувача, або де вміст кисню менше 19,5%, або містить невідомі речовини.
- ⚠️ • Не використовуйте SparX Double Air у вибухонебезпечних середовищах.
- ⚠️ • Не використовуйте в замкнутих або погано вентильованих приміщеннях
- ⚠️ • Не допускайте потрапляння води або інших рідин у крильчатку камери, фільтр або відсік для батареї.
- ⚠️ • Недотримання цих попереджень та інструкцій з експлуатації може призвести до серйозних травм. Виробник не несе відповідальності за травми, отримані внаслідок неправильного використання або вибору обладнання.

ВАЖЛИВЕ ЗАУВАЖЕННЯ:

- ⚠️ • Не торкайтеся рухомих частин пристрою.

ЗМІСТ

1. Схвалення
2. Гарантія
3. Перед використанням
4. Технічні дані
5. Розпакування та збірка
 - 5.1. Заміна фільтра
 - 5.2. Встановлення та заряджання акумулятора
 - 5.3. Прикріплення пристрою PAPR до ремня
 - 5.4. Примірка
 - 5.5. Підключення трубки
 - 5.6. Перевірка повітряного потоку та сигналізації
 - 5.7. Обслуговування та зберігання
6. Інструкція з експлуатації
 - 6.1. РК-дисплей
 - 6.2. Операції
7. Усунення несправностей
8. Пояснення до маркування
9. Перелік деталей
10. Декларація про відповідність

1. СХВАЛЕННЯ

Респіраторна система відповідає вимогам Регламенту 2016/425 щодо ЗІЗ та європейського стандарту EN 12941: 1998+A2:2008, класифікується як TH3 P R S L. Він забезпечує фільтрований повітря через дихальну трубку до зварювального шолома, придатного для використання в умовах, що вимагають захисту органів дихання від забруднення твердими частинками класу TH3P.

Усі компоненти, що використовуються в респіраторній системі, повинні бути схвалені виробником і використовуватися відповідно до інструкцій, наведених у цьому посібнику.

ЗВЕРНІТЬ УВАГУ:

- Схвалення продукту є недійсним, якщо використовуються не схвалені частини або компоненти.
- Разом можна використовувати лише фільтр твердих частинок і фільтр попереднього очищення, призначені для цієї системи. За жодних обставин не можна використовувати фільтри інших виробників.

2. ГАРАНТІЯ

24 місяці гарантії на зварювальний шолом SparX Double Air ADF, 12 місяців гарантії на блок PAPR від механічних або електричних дефектів і 6 місяців гарантії на акумулятор. Ми обмінємо або відремонтуюмо дефектні деталі протягом гарантійного терміну.

УМОВИ: Використовувати тільки за призначенням, не допускати неправильного використання, нещасних випадків, модифікації або ремонту. Зверніться до продавця з претензіями. Без урахування нормального зносу.

UKRAINIAN (UA)

3. ПЕРЕД ВИКОРИСТАННЯМ

1. Перед кожним використанням перевіряйте респіраторну систему на наявність пошкоджень і переконайтеся, що вона працює належним чином. Перед використанням респіраторної системи перевірте потік повітря, щоб переконатися, що вона забезпечує достатній об'єм повітря.

2. Завжди використовуйте респіраторну систему і не знімайте захисну маску або не вимикайте блок повітряного фільтра, поки не вийдете за межі забрудненої зони, інакше існує ризик високої концентрації CO₂, тоді як рівень кисню в захисній масці знизиться, таким чином, захист буде слабким або взагалі не буде забезпечений.

4. ТЕХНІЧНІ ДАНІ

МОДЕЛЬ: СИСТЕМА PAPR	
Витрата повітря	170 л/хв 200 л/хв 230 л/хв
Система	Автоматична система виявлення та контролю забезпечує постійну стабільність повітря.
Перемикач	3 рівні регулювання повітряного потоку, вимикач автоматично вимикається через 30 хвилин невикористання.
PK-дисплей	рівень повітряного потоку, дані про батарею, стан фільтра та стан заряду.
Попередження	низький заряд акумулятора, переповнений фільтр, заблокований потік повітря, низький потік повітря та висока температура акумулятора.
Час роботи від акумулятора	Стандартна батарея: РІВЕНЬ 1: > 10 ГОД РІВЕНЬ 2: > 8 ГОД РІВЕНЬ 3: > 6 ГОД Потужна батарея: РІВЕНЬ 1: > 15 ГОД РІВЕНЬ 2: > 12 ГОД РІВЕНЬ 3: > 10 ГОД
Час заряджання	стандартного акумулятора: 3,5 години Надпотужний акумулятор: 5 годин
Частота зарядки	≥500
Температура використання	- 5°C ~ + 55°C
Сертифікація	CE EN 12941.1998 + A2:2008

5. РОЗПАКУВАННЯ ТА ЗБІРКА

При отриманні перевірте упаковку на наявність пошкоджень і перевірте всі компоненти на предмет проблем з транспортуванням. Переконайтеся, що пристрій повністю зібраний, функціонує та має всі необхідні деталі. Будь-які дефектні або пошкоджені компоненти повинні бути негайно замінені перед використанням пристрою.

У пакет обов'язково має входити:

1. Шолом SparX Double Air + Bluetooth пульти + зарядний пристрій
2. Респіраторна система очищення повітря з електроприводом (PAPR) (турбоагрегат + фільтри + поясний ремінь)
3. Труба, її протипожежна тканина та обидва кінцеві фітинги

4. Літій-іонний акумулятор
5. Плечовий ремінь
6. Зарядний пристрій для літій-іонних акумуляторів
7. Тестер повітряного потоку
8. Сумка для перенесення

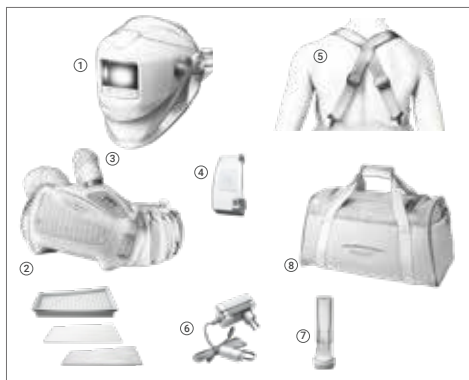

5.1 ЗАМІНА ФІЛЬТРА

При інтенсивному використанні періодично перевіряйте чистоту фільтра і міняйте його, коли цього вимагає система. З метою безпеки міняйте основний фільтр щонайменше раз на три місяці.



6. Встановіть кришку фільтра на блок PAPR, натисніть на засувку (1) до клацання, щоб зафіксувати кришку на місці.

UKRAINIAN (UA)

5.2 ВСТАНОВЛЕННЯ ТА ЗАРЯДЖАННЯ АКУМУЛЯТОРА

• Акумулятор поставляється частково зарядженим. **Він повинен бути заряджений на 100% (4 бари) перед першим використанням.**

• Рекомендується заряджати батарею до 100% перед кожним використанням

Зарядний пристрій:

- Зарядний пристрій не можна використовувати не за призначенням.
- Не заряджайте акумулятор у потенційно вибухонебезпечних зонах.
- Зарядний пристрій можна використовувати тільки в приміщенні

Акумуляторна батарея:

• Акумулятор розряджається після тривалого зберігання

• Завжди заряджайте акумулятор, якщо пристрій зберігався більше ніж 15 днів.

• **Якщо акумулятор новий або зберігався більше 3 місяців, зарядіть і розрядіть його принаймні двічі поспіль, щоб досягти номінальної/номинальної ємності заряду.**

ЗАРЯД БАТАРЕЇ:



• Підключіть акумулятор до зарядного пристрою. Роз'єм знаходиться над акумулятором.
• Батарейою можна заряджати як під час її встановлення в пристрій PAPR, так і окремо.



• Помістіть акумулятор у спеціальне гніздо на задній панелі пристрою PAPR.

• Стан заряду відображається за допомогою червоного світлодіода в мережі зарядний пристрій

• Після завершення заряджання пристрій переходить у режим плаваючого заряду: червоний світлодіод вимикається, а зелений - вмикається.

• Переконайтеся, що батарея надійно зафіксована в потрібному положенні. ☐

• Щоб вийняти акумулятор, потягніть вниз перемикач, щоб розблокувати його, а потім витягніть акумулятор. ☐

⚠ **НЕ** тримайте зарядний пристрій увімкненим у мережу, якщо він не використовується.

5.3 ПРИКРІПЛЕННЯ ПРИСТРОЮ PAPR ДО РЕМЕНЯ

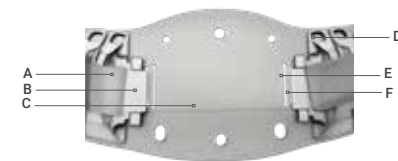

Визначте компоненти:

A	Липучка на реміні	D	Кільця для ремінців
B	Підставка для ремінця	E	Цикл 1
C	Набивка для ремінців	F	Цикл 2

1. Переверніть блок PAPR і розсташуйте його (як показано на малюнку 1).

2. Проведіть липучку (A) через прорізи на задній панелі пристрою PAPR з обох боків (як показано на малюнку 1).

3. Проведіть липучку через петлю 1 з обох боків (E) на набивку ремінця (C).

4. Переконайтеся, що опора ремінця з обох боків (B) встановлена правильно у прорізи на задній панелі пристрою (як показано на рисунку 2).

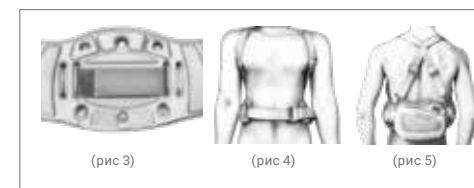
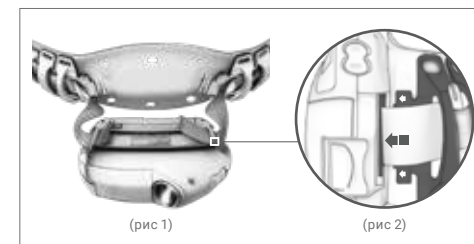

5. Після того, як липучка (A) та опора ремінця (B) встановлені на місце, міцно закріпіть липучку (A) на задній підкладці ремінця (як показано на рисунку 3)

6. Прикріпіть підвіску до чотирьох пластикових кілець (D) ремінця, як показано на (рис. 5).

7. Одягніть ремінь на талію і закріпіть обидва кінці разом. Якщо ремінь занадто вільний, відрегулюйте його, щоб досягти комфортної та надійної посадки. (малюнок 4)

8. Розмістіть пристрій PAPR навколо талії по центру ззаду, щоб звести до мінімуму ризик защемлення пристрою або трубки у використанні. (рис. 5)

5.4 ПРИМІРКА

Правильно встановлене і затягнуте торцеве ущільнення має вирішальне значення для ефективного захисту. Недостатнє ущільнення може поставити під загрозу безпеку, яку забезпечує передача.

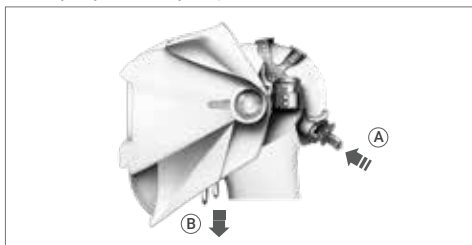

Відрегулюйте головний убір:

- Знайдіть ручку регулювання (А) на головному уборі.
- Щоб послабити: натисніть і поверніть ручку вліво.
- Щоб затягнути: натисніть і поверніть ручку вправо.
- Переконайтеся, що головний убір щільно прилягає, але зручний в обслуговуванні правильно підігнати.

Закріпіть лицьову пломбу:

- Потягніть за ремінь (В), щоб відрегулювати щільність торцевого ущільнення.
- Переконайтеся, що лицьовий ущільнювач правильно прилягає до обличчя, щоб досягти належного ущільнення.
- Переконайтеся, що навколо ущільнення немає зазорів або вільних ділянок, щоб забезпечити максимальний захист.

5.5 ПІДКЛЮЧЕННЯ ТРУБКИ

- Вирівняйте штифти роз'єму для підключення трубки зі штифтами PAPR вентиляційний отвір.
- Вставте роз'єм у вихідний отвір для повітря до упору.
- Поверніть за годинниковою стрілкою, щоб зафіксувати штифти на місці.



Підключення до головної частини:

- Вирівняйте інший кінець з'єднувача трубки з верхнім отвором головки.
- Вставте роз'єм у порт до упору.
- Поверніть за годинниковою стрілкою, щоб зафіксувати штифти на місці.

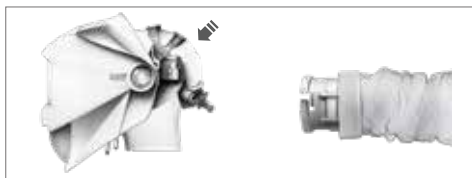

⚠ Переконайтеся, що трубка респиратора міцно з'єднана. Якщо трубка зламана, замініть її.

5.6 ПЕРЕВІРКА ПОВІТРЯНОГО ПОТОКУ ТА СИГНАЛІЗАЦІЇ

Перевірка повітряного потоку:

- (А) Вставте витратомір на кінчик трубки.
- (В) Підключіть трубку до турбо-блоку PAPR і поверніть її за годинниковою стрілкою, щоб зафіксувати.
- (С) Натисніть кнопку ON. Тримайте трубку вертикально на рівні очей.
- (А) Потік повітря достатній, якщо мармур досягає мінімального рівня потоку О.

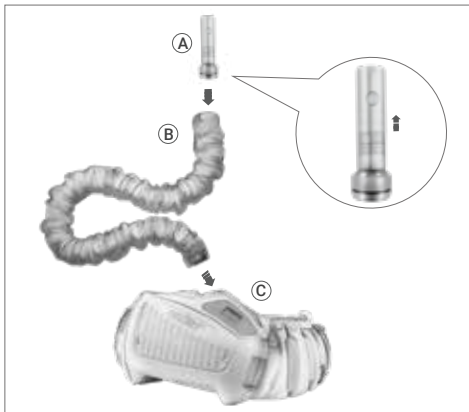

⚠ Перед використанням необхідно перевірити потік повітря. Якщо мармур не може досягти мінімального рівня потоку, не використовуйте систему. Замініть фільтр або батарею та перевірте потік повітря ще раз.

Перевірка сигналізації:

- (В) Накрийте пробірку рукою
- (С) Зачекайте на сигнал приблизно 15 секунд.

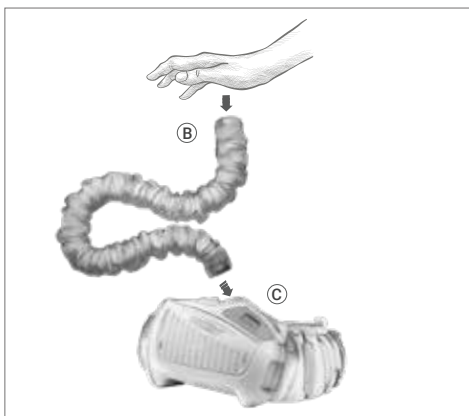

⚠ Якщо сигналізація не спрацює, це свідчить про несправність. Будь ласка, організуйте ремонт або заміну респираторної системи.

6. ІНСТРУКЦІЯ З ЕКСПЛУАТАЦІЇ

6.1. РК-ДИСПЛЕЙ

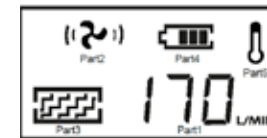

На РК-дисплеї пристрою PAPR відображається наступна інформація:

1. Показує дані поточного потоку повітря
2. Показує рівень повітряного потоку
3. Показує стан фільтра
4. Показує заряд батареї
5. Показує температуру акумулятора (видно тільки коли батарея має високу температуру)

Будь-який з цих індикаторів буде блимати, якщо є якісь дисфункції.

6.2. ОПЕРАЦІЇ

1. Вимкнення турбоагрегату:

- Щоб вимкнути турбоагрегат, натисніть і утримуйте кнопку OFF більше 3 секунд.

2. Активація сплячого режиму:

- Пристрій PAPR автоматично перейде в сплячий режим, якщо турбоагрегат залишається вимкненим більше 30 хвилин.
- Щоб вивести систему зі сплячого режиму, натисніть кнопку Увімкнення.

3. Умови експлуатації:

- Переконайтеся, що пристрій PAPR працює в межах діапазону температур від -5°C до +55°C.
- Під час роботи підтримуйте відносну вологість нижче 90% відносної вологості.

5.7 ОБСЛУГОВУВАННЯ ТА ЗБЕРІГАННЯ

Щодня оглядайте обладнання і завжди перевіряйте його при появі будь-яких ознак несправності або видимих пошкоджень.

Обслуговування:

- Блок респираторної системи необхідно регулярно перевіряти і замінювати, якщо він пошкоджений і викликає витік.
- Фільтр необхідно замінити, якщо він зламався або забився і не дає достатнього потоку повітря.
- Дихальну трубку необхідно замінити, якщо вона зламана або має тріщини.
- Акумулятор необхідно зарядити, коли пролунає сигнал тривоги про низький рівень заряду акумулятора.
- Для протирання зовнішніх поверхонь використовуйте м'яку тканину. НЕ використовуйте вода.
- Фільтр слід замінювати разом з фільтром попереднього очищення.

Сховище:

- Респираторну систему слід зберігати в сухому, чистому приміщенні, в діапазоні температур від -10 °C до +55 °C і відносній вологості повітря не більше 90%RH.

- Якщо обладнання зберігається при температурі нижче 0 °C, необхідно дати акумулятору прогрітисся, щоб досягти повної ємності. Обладнання повинно бути захищене від пилу, частинок та інших забруднень.

• Якщо обладнання не буде використовуватися протягом тривалого часу, батарею слід повністю зарядити, вийняти з респираторної системи і зберігати окремо.

- Транспортуйте обладнання в оригінальній пакувальній коробці і тримайте подалі від прямих сонячних променів.

РІВЕНЬ ПОТОКУ ПОВІТРЯ

Кількість натискань на кнопку ON	Опис дії	Індикатор
1 x ON	Увімкніть пристрій, натиснувши кнопку ON один раз.	⌚
2 x ON	Натисніть кнопку ON ще раз, потік повітря буде на рівні 1 (~170 л/хв).	⌚
3 x ON	Натисніть кнопку ON ще раз, потік повітря буде на рівні 2 (~200 л/хв).	⌚
4 x ON	Натисніть кнопку ON ще раз, потік повітря буде на рівні 3 (~230 л/хв). Натисніть кнопку ON ще раз, потік повітря повернеться до рівня 1 (~170 л/хв).	⌚

UKRAINIAN (UA)

7. УСУНЕННЯ НЕСПРАВНОСТЕЙ

ПРОБЛЕМА	ПРИЧИНА ПРОБЛЕМИ	ДІЯ
Код Фелера « E01 » + Warning Блимає	<ul style="list-style-type: none"> • Двигун застряг • Двигун пошкоджено • Пошкодження конструкції повітрорудки, спричинене зовнішньою силою • Несправність ланцюга 	Перевірте та усуньте фізичну несправність і перезапустіть систему. Поверніться до дилера, якщо на РК-дисплеї все ще відображається E01
Код Фелера « E02 » + Warning Блимає	<ul style="list-style-type: none"> • Двигун пошкоджено • Крильчатка двигуна натирає корпус повітрорудки • У ланцюзі надмірний струм 	Перевірте та усуньте фізичну несправність і перезапустіть систему. Поверніться до дилера, якщо на РК-дисплеї все ще відображається E02
Блимає + Блимає + Warning Код Фелера	• Розряджена батарея	Замініть батарею
Блимає + Блимає + Warning Звучить тривога	<ul style="list-style-type: none"> • Фільтр заблоковано • Трубка заблокована. 	<ul style="list-style-type: none"> • Усуньте засмічення та/або замініть фільтр • Очистіть трубку
Блимає + Звучить тривога	• Висока температура акумулятора	Перестаньте працювати і відпочиньте
Немає потоку повітря, немає сигналу тривоги	<ul style="list-style-type: none"> • Немає енергії • Пошкоджено контакт акумулятора 	Зарядіть акумулятор і перевірте контакт акумулятора
Час роботи акумулятора занадто малий	<ul style="list-style-type: none"> • Акумулятор не повністю заряджений • Фільтр заблоковано • Акумулятор пошкоджено 	<ul style="list-style-type: none"> • Заряджайте акумулятор • Усуньте засмічення та/або замініть фільтр • Замініть батарею
Повітря, що подається до дихальки, пахне незвично	<ul style="list-style-type: none"> • Фільтр зламався • Трубка зламана • Пошкоджено шолом АПО 	Негайно залиште поточну зону <ul style="list-style-type: none"> • Замініти фільтр • Змінна трубка • Замініть шолом АПО
Подача недостатньої кількості повітря в шолом	<ul style="list-style-type: none"> • Дихальна трубка зламана • Дихальна трубка зламана • Фільтр заблоковано 	<ul style="list-style-type: none"> • Перевірте з'єднання трубки з капюшоном і блоком респіраторної системи • Замініти дихальну трубку • Усуньте перешкоду, замініть фільтр

8. ПОЯСНЕННЯ ДО МАРКУВАННЯ

Пристрій для фільтрації з живленням:

• EN 12941:1998 Респіраторні захисні пристрої - Фільтрувальні пристрої з живленням, що включають шолом або капюшон вимоги, випробування, маркування.

• TH3 P R (SL) класифікація пристрою. "TH3" визначає рівень захисту "P R" вказує на тип фільтра ("P" = частинки фільтр, "R" = багаторазовий тип фільтрів) і "SL" відображає, що фільтр був протестований проти частинок рідини і твердих речовин не має значення.

Попереджувальний звуковий індикатор:

• SparX Double Air PAPR має функцію звукової та вібраційної сигналізації. Кожна сітка означає період 100 мс. Сірий колір - це звуковий сигнал, а порожня сітка - тихий період. Якщо кілька безперервних сіток мають сірий колір, лунає безперервний звуковий сигнал.

Наприклад: Струм перевантажений, система звучить як **beep~beep~beep~~~~~**.

UKRAINIAN (UA)

100 мс на сітку

	0	1	2	3	4	5	6	7	8	9	10
Встановіть акумулятор											
Увімкніть систему											
Змініть швидкість повітряного потоку											
Вимкніть систему											
Перевантаження по струму											
Пробка на виході повітря											
Надмірне нагрівання											
Розряджена батарея											
Затор для фільтрації											

9. ПЕРЕЛІК ДЕТАЛЕЙ

ЗБІРКА SPARX DOUBLE OLED AIR:

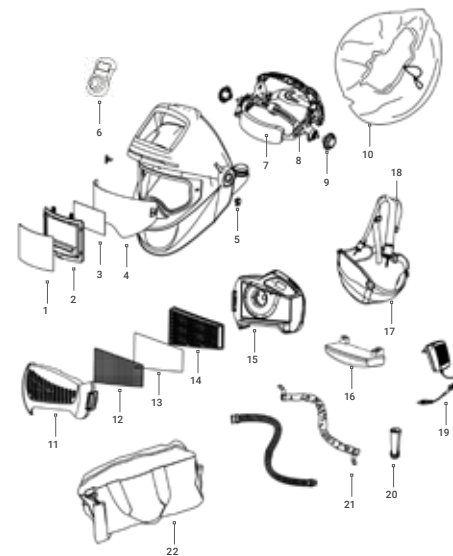

	ДЕТАЛІ	АРТИКУЛ
1	Зовнішня захисна лінза	13.01.013
2	Автоматичний фільтр (ADF)	13.06.100
3	Внутрішня захисна лінза	13.01.117
4	Великий внутрішній козирок	13.02.411
5	Кріплення (фіксатори L+R)	13.01.043
6	Пульт дистанційного керування Blue-tooth	13.06.105
7	Пов'язка на грудях	13.02.212
8	Головний убір HG2003	13.01.011
9	Гвинт-гайка для регулювання головного убору	13.01.019
10	Ущільнювач для обличчя	13.02.201
11	Кришка фільтра	13.03.101
12	Іскрогасник	13.03.104
13	Попередній фільтр	13.03.103
14	Фільтр P3	13.03.102
15	Турбоагрегат PAPR	13.03.105
16	Стандартна батарея	13.03.106
16	Надпотужний акумулятор (опція)	13.03.114
17	Пояс на талію	13.03.108
18	Плечовий ремінь	13.03.108
19	Зарядний пристрій	13.03.110
20	Тестер повітряного потоку	13.03.109
21	Противожежна тканина та дихальна трубка	13.03.116
22	Сумка для перенесення	13.03.111
	Контейнер для зберігання (необов'язково)	13.03.117
	Липучка для лицевого ущільнення	13.02.116

UKRAINIAN (UA)

10. ΔΕΚΛΑΡΑЦІЯ ПРО ВІДПОВІДНІСТЬ

СЕРТИФІКАТИ:

Зварювальний шолом Shine SparX Double Oled Air з автоматичним затемнюючим фільтром відповідає вимогам до обладнання для захисту очей і обличчя згідно з нормами Національного управління з охорони праці щодо стандартів особистої безпеки, а також європейським стандартам і має сертифікат CE.

Нормативно-правовий акт, на який поширюється дія цієї декларації:

Засоби індивідуального захисту:
Регламент (ЄС) 2016/425

Ця декларація поширюється на такі продукти:

13.03.200 (SHINE SPARX DOUBLE OLED AIR PAPR)

- Зварювальний фільтр з автоматичним затемненням: SPARX
- Оболонка шолома: SPARX AIR
- Зовнішня захисна лінза: PL-5004
- Система подачі свіжого повітря (система фільтрів): P1000

ЦІ ПРОДУКТИ БУЛИ ПРОТЕСТОВАНИ ТА СЕРТИФІКОВАНИ:

EN СЕРТИФІКАТ	НОМЕР НОТИФІКОВАНОГО ОРГАНУ	НОМЕР СЕРТИФІКАТА
DIN EN 379:2009-07	ECS GMBH, Hüttfeldstrasse 50, 73430 Aalen, Germany	EU no. 1883
EN 175:1997	ECS GMBH, Hüttfeldstrasse 50, 73430 Aalen, Germany	EU no. 1883
DIN EN 166:2002-04	DIN Certo Gesellschaft Für konformitätsbewertung mbH, Alboinstrasse 56, 12103 BERLIN, Germany	EU no. 0196
EN12941:1998 EN12941:1998/A2003 EN12941:1998/A2008	VUBP Occupational Safety Research Institute, Jeruzalémská 1283/9, 110 00 Praha 1, Czech Republic	EU no. 1024

Імпортер:

Riconlas B.V.
Tinstraat 28, 2984AN
Ridderkerk Netherlands

Toine van der Valk
Managing Partner
Riconlas B.V.

Підстава, на якій декларується ця відповідність:

Виробник заявляє, що зазначений(і) виріб(и) пройшов(ли) випробування відповідно до наведених нижче стандартів для засобів індивідуального захисту і відповідає(ють) їм:

- DIN EN 379:2009-07
- EN 175:1997
- EN 166:2002-04
- EN 12941:1998/A2003/A2008

Виробник:

Changzhou Shine Science & Technology Co. Ltd
No. 318 Wuyi Road
Economic Development Zone
Changzhou 213025 Jiangsu, China

GREEK (GR)

ΔΙΑΒΑΣΤΕ ΚΑΙ ΚΑΤΑΝΟΗΣΤΕ ΌΛΕΣ ΤΙΣ ΟΔΗΓΙΕΣ ΠΡΙΝ ΧΡΗΣΙΜΟΠΟΙΗΣΤΕ ΤΟΝ ΕΞΟΠΛΙΣΜΌ!

Το σύστημα αναπνευστήρα έχει σχεδιαστεί για να προστατεύει τους χρήστες που εργάζονται σε μολυσμένα περιβάλλοντα. Ο εξοπλισμός φιλτράρει τον μολυσμένο αέρα χρησιμοποιώντας ένα ενσωματωμένο φίλτρο φυστήρα, παρέχοντας φρέσκο αέρα από τον αναπνευστικό σωλήνα στην ασπίδα προσώπου συγκόλλησης. Αυτή η συσκευή συνδυάζει προστασία προσώπου και αναπνοής για να ενισχύσει την ασφάλεια και την άνεση κατά τη διάρκεια της συγκόλλησης. Παρακαλούμε διαβάστε προσεκτικά τις οδηγίες χρήσης πριν από την αποσυσκευασία. Για οδηγίες ορθής χρήσης, ανατρέξτε στις οδηγίες χρήσης ή επικοινωνήστε με τον κατασκευαστή για βοήθεια.

ΠΡΟΕΙΔΟΠΟΙΗΣΕΙΣ & ΟΔΗΓΙΕΣ ΑΣΦΑΛΕΙΑΣ

ΓΙΑ ΤΗΝ ΑΣΦΑΛΕΙΑ ΣΑΣ:

- ⚠️ • Εάν δεν είστε σίγουροι για τη συγκέντρωση ρύπανσης ή την απόδοση του εξοπλισμού, συμβουλευτείτε τον μηχανικό βιομηχανικής ασφάλειας.
 - ⚠️ • Τα συστήματα αναπνευστήρων πρέπει να χρησιμοποιούνται μόνο από εκπαιδευμένους και εξειδικευμένο προσωπικό.
 - ⚠️ • Εξασφαλίστε την κατανόηση ότι οι υψηλοί ρυθμοί εργασίας μπορεί να προκαλέσουν αρνητική πίεση κατά τη διάρκεια της μέγιστης εισπνοής.
 - ⚠️ • Δώστε προσοχή σε ενδεχόμενη κακή χρήση, όπως η εμπλοκή βρόχων ή καλωδίων.
 - ⚠️ • Εάν οι συσκευές αναπνευστικής συσκευής είναι απενεργοποιημένες, αναμείναιτε ελάχιστη ή καθόλου αναπνευστική προστασία. Φύγετε από το χώρο εργασίας και αφαιρέστε το κάλυμμα κεφαλής για να αποφύγετε τη συσσώρευση CO2.
 - ⚠️ • Τα φίλτρα πρέπει να τοποθετούνται στη μονάδα PAPR και όχι απευθείας στο κράνος.
 - ⚠️ • Χρησιμοποιήστε φίλτρα με σήμανση ταξινόμησης EN 12941 για σωστή απόδοση της συσκευής.
- ##### ΜΗΝ:
- ⚠️ • Μην χρησιμοποιείτε το SparX Double Air με τη μονάδα ανεμιστήρα απενεργοποιημένη.
 - ⚠️ • Μην χρησιμοποιείτε το SparX Double Air σε ατμόσφαιρες που είναι άμεσα επικίνδυνες για την υγιεινή ή την υγεία του χρήστη ή όπου η περιεκτικότητα σε οξυγόνο είναι μικρότερη από 19,5% ή περιέχει άγνωστες ουσίες.
 - ⚠️ • Μην χρησιμοποιείτε το SparX Double Air σε εκρηκτικές ατμόσφαιρες.
 - ⚠️ • Να μην χρησιμοποιείται σε περιορισμένους ή ανεπαρκώς αεριζόμενους χώρους.
- ##### ΣΗΜΑΝΤΙΚΗ ΣΗΜΕΙΩΣΗ:
- ⚠️ • Αποφύγετε να αγγίζετε οποιαδήποτε κινούμενα μέρη της συσκευής.
 - ⚠️ • Αποτρέψτε την είσοδο νερού ή άλλων υγρών στην πτερωτή θάλαμο, το φίλτρο ή τη θήκη των μπαταριών.
 - ⚠️ • Η μη συμμόρφωση με αυτές τις προειδοποιήσεις και τις οδηγίες λειτουργίας μπορεί να οδηγήσει σε σοβαρό τραυματισμό. Ο κατασκευαστής δεν αναλαμβάνει καμία ευθύνη για τραυματισμούς που προκύπτουν από λανθασμένη χρήση ή επιλογή του εξοπλισμού.

ΠΕΡΙΕΧΟΜΕΝΟ

1. Εγκρίσεις
2. Εγγύηση
3. Πριν από τη χρήση
4. Τεχνικά στοιχεία
5. Αποσυσκευασία & συναρμολόγηση
 - 5.1. Αντικατάσταση φίλτρου
 - 5.2. Τοποθέτηση της μπαταρίας και φόρτιση
 - 5.3. Προσάρτηση της μονάδας PAPR στον ιμάντα
 - 5.4. Τοποθέτηση
 - 5.5. Σύνδεση του σωλήνα
 - 5.6. Δοκιμή ροής αέρα και συναγερμού
 - 5.7. Συντήρηση και αποθήκευση
6. Οδηγίες λειτουργίας
 - 6.1. Θόνη LCD
 - 6.2. Λειτουργίες
7. Αντιμετώπιση προβλημάτων
8. Επεξήγηση της σήμανσης
9. Κατάλογος εξαρτημάτων
10. Δήλωση συμμόρφωσης

1. ΕΓΚΡΙΣΕΙΣ

Το σύστημα αναπνευστήρα συμμορφώνεται με τις απαιτήσεις του Κανονισμού ΜΑΡ 2016/425 και ευρωπαϊκό πρότυπο EN 12941: 1998+A2:2008, ταξινομημένο ως TH3 P R S L. Παρέχει φιλτραρισμένο αέρα μέσω αναπνευστικού σωλήνα σε κράνος συγκόλλησης, κατάλληλο για περιβάλλοντα που απαιτούν αναπνευστική προστασία κλάσης TH3P από σωματιδιακή μόλυνση.

Όλα τα εξαρτήματα που χρησιμοποιούνται στο σύστημα αναπνευστήρα πρέπει να είναι εγκεκριμένα από τον κατασκευαστή και να χρησιμοποιούνται σύμφωνα με τις οδηγίες που παρέχονται στο παρόν εγχειρίδιο.

ΣΗΜΕΙΩΣΗ:

- Η έγκριση του προϊόντος δεν ισχύει εάν χρησιμοποιηθούν μη εγκεκριμένα εξαρτήματα ή συστατικά.
- Μόνο το φίλτρο σωματιδίων και το προ-φίλτρο που καθορίζονται για αυτό το σύστημα μπορούν να χρησιμοποιηθούν μαζί. Φίλτρα άλλων κατασκευαστών δεν πρέπει να χρησιμοποιούνται σε καμία περίπτωση.

2. ΕΓΓΥΗΣΗ

24 μήνες εγγύηση για το κράνος συγκόλλησης SparX Double Air ADF, 12 μήνες για τη μονάδα PAPR έναντι μηχανικών ή ηλεκτρικών ελαττωμάτων και 6 μήνες εγγύηση για την μπαταρία. Ανταλλάσσουμε ή επισκευάζουμε τα ελαττωματικά εξαρτήματα εντός της περιόδου εγγύησης.

ΠΡΟΫΠΟΘΕΣΕΙΣ: Δεν επιτρέπεται κακή χρήση, ατύχημα, τροποποίηση ή επισκευή. Επικοινωνήστε με τον έμπορο λιανικής πώλησης για αξιώσεις. Εξαιρείται η φυσιολογική φθορά.

GREEK (GR)

3. ΠΡΙΝ ΑΠΟ ΤΗ ΧΡΗΣΗ

1. Πριν από κάθε χρήση, επιθεωρήστε το σύστημα της αναπνευστικής συσκευής για ζημιές και βεβαιωθείτε ότι λειτουργεί σωστά. Πριν από τη χρήση του συστήματος αναπνευστήρα, ελέγξτε τη ροή του αέρα για να βεβαιωθείτε ότι παρέχει επαρκή όγκο αέρα.

2. Φοράτε πάντοτε το σύστημα αναπνευστήρα και μην αφαιρείτε το κάλυμμα κεφαλής ή απενεργοποιείτε τη μονάδα φίλτρου αέρα μέχρι να βγείτε έξω από τη μολυσμένη περιοχή, διαφορετικά υπάρχει κίνδυνος υψηλής συγκέντρωσης CO₂, ενώ το επίπεδο οξυγόνου στο κάλυμμα κεφαλής θα πέσει, οπότε παρέχει τα μικρά ή καθόλου προστασία.

4. ΤΕΧΝΙΚΑ ΣΤΟΙΧΕΙΑ

ΜΟΝΤΕΛΟ: ΣΥΣΤΗΜΑ PAPR

Ρυθμός ροής αέρα	170L/min 200L/min 230L/min
Σύστημα	Το σύστημα αυτόματης ανίχνευσης και ελέγχου παρέχει συνεχώς σταθερό αέρα.
Διακόπτης	3 επίπεδα ελέγχου ροής αέρα διακόπτης on-off που απενεργοποιείται αυτόματα μετά από 30 λεπτά αχρησιμοποίητου χρόνου.
Οθόνη LCD	Επίπεδο ροής αέρα, δεδομένα μπαταρίας, κατάσταση φίλτρου και κατάσταση φόρτισης.
Προειδοποίηση	Χαμηλή μπαταρία, κορεσμένο φίλτρο, μπλοκαρισμένη ροή αέρα, χαμηλή ροή αέρα και υψηλή θερμοκρασία μπαταρίας.
Διάρκεια ζωής της μπαταρίας	Τυπική μπαταρία: ΕΠΙΠΕΔΟ 1: >10H ΕΠΙΠΕΔΟ 2: > 8H ΕΠΙΠΕΔΟ 3: > 6H Μπαταρία βαρέως τύπου: ΕΠΙΠΕΔΟ 1: >15H ΕΠΙΠΕΔΟ 2: > 12H ΕΠΙΠΕΔΟ 3: > 10H
Χρόνος φόρτισης	Τυπική μπαταρία: 3,5 ώρες Μπαταρία βαρέως τύπου: 5 ώρες
Συχνότητα φόρτισης	≥500
Θερμοκρασία χρήσης	- 5°C ~ + 55°C
Πιστοποιήσεις	CE EN 12941:1998 + A2:2008

5. ΑΠΟΣΥΣΚΕΥΑΣΙΑ & ΣΥΝΑΡΜΟΛΟΓΗΣΗ

Ελέγξτε τη συσκευασία για τυχόν ζημιές κατά την παραλαβή και επιθεωρήστε όλα τα εξαρτήματα για θέματα μεταφοράς. Βεβαιωθείτε ότι η συσκευή είναι πλήρως συναρμολογημένη, λειτουργική και όλα τα εξαρτήματα είναι παρόντα. Τυχόν ελαττωματικά ή κατεστραμμένα εξαρτήματα πρέπει να αντικαθίστανται αμέσως πριν από τη χρήση της συσκευής.

Το πακέτο πρέπει να περιλαμβάνει:

1. Το κράνος SparX Double Air + τηλεχειριστήριο Bluetooth + Φορτιστής
2. Σύστημα αναπνευστικής συσκευής καθαρισμού αέρα με κινητήρα (PAPR) (μονάδα turbo + φίλτρα + ζώνη μέσης)
3. Ο σωλήνας, το αντιπυρικό του ύφασμα και τα δύο ακραία εξαρτήματα

4. Μπαταρία ιόντων λιθίου
5. Η ζώνη ώμου
6. Ο φορτιστής μπαταρίας ιόντων λιθίου
7. Ο ελεγκτής ροής αέρα
8. Η τσάντα μεταφοράς

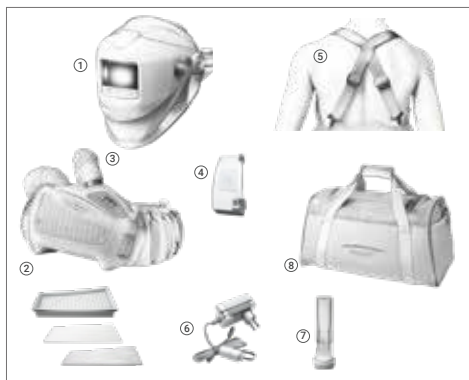

5.1 ΑΝΤΙΚΑΤΑΣΤΑΣΗ ΦΙΛΤΡΟΥ

Όταν χρησιμοποιείται εντατικά, ελέγχετε περιοδικά την καθαριότητα του φίλτρου και αλλάζετε το φίλτρο όταν απαιτείται από το σύστημα. Για λόγους ασφαλείας, αλλάζετε το κύριο φίλτρο τουλάχιστον μία φορά κάθε τρεις μήνες.

1. Πιέστε το μάνταλο για να απελευθερώσετε το κάλυμμα του φίλτρου..
2. Αφαιρέστε το κάλυμμα του φίλτρου.
3. Ανασηκώστε τα χρησιμοποιούμενα φίλτρα από το κάλυμμα φίλτρου (A + B).
4. Εάν ο σπινθηροφράκτης φίλτρου (C) είναι βρώμικος, καθαρίστε τον ή να τον αντικαταστήσει.
5. Ακολουθήστε τις οδηγίες που εμφανίζονται στην εικόνα για να επανασυναρμολογήσετε το φίλτρο.
6. Τοποθετήστε ξανά το κάλυμμα του φίλτρου στη μονάδα PAPR, πιέστε το μάνταλο (1) μέχρι να κάνει κλικ για να ασφαλίσει το κάλυμμα στη θέση του.

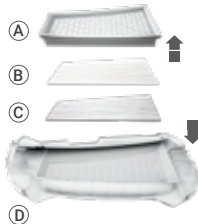

GREEK (GR)

5.3 ΠΡΟΣΑΡΤΗΣΗ ΤΗΣ ΜΟΝΑΔΑΣ PAPR ΣΤΟΝ ΙΜΑΝΤΑ

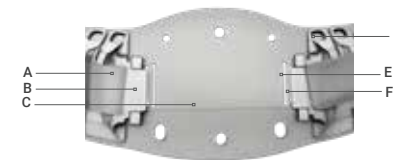

Προσδιορίστε τα στοιχεία:

A	Ζώνη Velcro	D	Δαχτυλίδια ζώνης
B	Υποστήριξη ζώνης	E	Βρόχος 1
C	Επένδυση ζώνης	F	Βρόχος 2

1. Αναποδογυρίστε τη μονάδα PAPR και τοποθετήστε την (σύμφωνα με το σχήμα 1).

2. Οδηγήστε το βέλκρο (A) μέσα από τις σχισμές στο πίσω μέρος της μονάδας PAPR και στις δύο πλευρές (σύμφωνα με την εικόνα 1).

3. Περάστε το Velcro μέσα από τη θηλιά 1 και στις δύο πλευρές (E) στο επένδυση του ιμάντα (C).

4. Βεβαιωθείτε ότι το στήριγμα ιμάντα και στις δύο πλευρές (B) είναι σωστά τοποθετημένο, στις υποδοχές στο πίσω μέρος της μονάδας (σύμφωνα με το σχήμα 2).

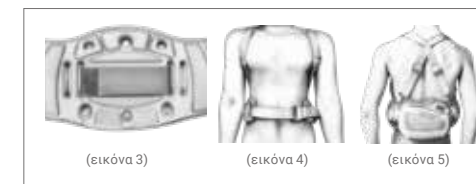
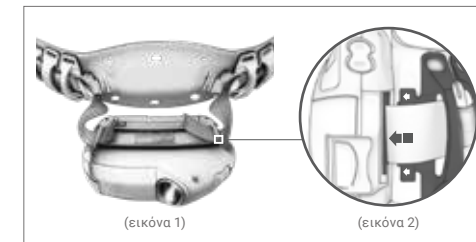

5. Αφού τοποθετήσετε το βέλκρο (A) και το στήριγμα της ζώνης (B), στερεώστε σταθερά το βέλκρο (A) στο πίσω μαξιλαράκι της ζώνης (σύμφωνα με το σχήμα 3)

6. Συνδέστε την καλωδίωση στους τέσσερις πλαστικούς δακτυλίους (D) της ζώνης, όπως φαίνεται στην (εικόνα 5).

7. Βάλτε τη ζώνη γύρω από τη μέση και στερεώστε τις δύο άκρες μαζί. Εάν η ζώνη είναι πολύ χαλαρή, ρυθμίστε τη ζώνη μέχρι να επιτευχθεί άνετη και ασφαλής εφαρμογή. (εικόνα 4)

8. Τοποθετήστε τη μονάδα PAPR γύρω από τη μέση στο κέντρο της το πίσω μέρος για να ελαχιστοποιηθεί ο κίνδυνος να πιαστεί η μονάδα ή ο σωλήνας κατά τη χρήση. (εικόνα 5)

5.2 ΤΟΠΟΘΕΤΗΣΗ ΤΗΣ ΜΠΑΤΑΡΙΑΣ ΚΑΙ ΦΟΡΤΙΣΗ

• Η μπαταρία είναι μερικώς φορτισμένη όταν παραδίδεται.

Πρέπει να να φορτιστεί στο 100% (4 bars) πριν από την πρώτη χρήση.

• Συνιστάται να φορτίζετε τις μπαταρίες στο 100% πριν από κάθε χρήση

Φορτιστής:

- Ο φορτιστής δεν πρέπει να χρησιμοποιείται για οτιδήποτε άλλο εκτός από αυτό για το οποίο έχει σχεδιαστεί.
- Μην φορτίζετε την μπαταρία σε εκρηκτική περιοχή.
- Ο φορτιστής πρέπει να χρησιμοποιείται μόνο σε εσωτερικούς χώρους.

Αποθήκευση μπαταριών:

- Η μπαταρία θα αποφορτιστεί μόνη της μετά από μεγάλες περιόδους αποθήκευσης
- Πάντα να φορτίζετε την μπαταρία εάν η συσκευή ήταν αποθηκευμένη για περισσότερο από 15 ημέρες.
- **Όταν η μπαταρία είναι καινούργια ή έχει αποθηκευτεί για περισσότερο από 3 μήνες, φορτίστε την και εκφορτίστε την τουλάχιστον δύο φορές στη σειρά για να φτάσει στην ονομαστική/εκτιμώμενη χωρητικότητα φόρτισης.**

ΦΟΡΤΙΣΗ ΜΠΑΤΑΡΙΑΣ:



- Συνδέστε την μπαταρία στο φορτιστή. Ο σύνδεσμος βρίσκεται πάνω από την μπαταρία.
- Η μπαταρία μπορεί να φορτιστεί είτε ενώ είναι εγκατεστημένη στη μονάδα PAPR είτε ξεχωριστά.

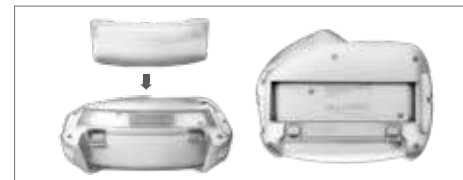

• Τοποθετήστε την μπαταρία στην προβλεπόμενη υποδοχή στο πίσω μέρος της μονάδας PAPR.

• Η κατάσταση φόρτισης εμφανίζεται μέσω μιας κόκκινης λυχνίας LED στο δίκτυο. φορτιστής

• Αφού ολοκληρωθεί η φόρτιση, η συσκευή εισέρχεται σε κατάσταση πλωτής φόρτισης: η κόκκινη λυχνία LED σβήνει και η πράσινη λυχνία LED ανάβει.

• Βεβαιωθείτε ότι η μπαταρία έχει ασφαλίσει με ασφάλεια στη θέση της. ☑

• Για να αφαιρέσετε την μπαταρία, τραβήξτε τον διακόπτη προς τα κάτω για να τον ξεκλειδώσετε και, στη συνέχεια, ανασηκώστε την μπαταρία. ☐

⚠ **MHN** κρατάτε τον φορτιστή συνδεδεμένο στο δίκτυο εάν δεν χρησιμοποιείται.

5.4 ΤΟΠΟΘΕΤΗΣΗ

Μια σωστά τοποθετημένη και σφικτημένη στεγανοποίηση προσώπου είναι ζωτικής σημασίας για την αποτελεσματική προστασία. Η ανεπαρκής στεγανοποίηση μπορεί να θέσει σε κίνδυνο την ασφάλεια που παρέχει ο εξοπλισμός.

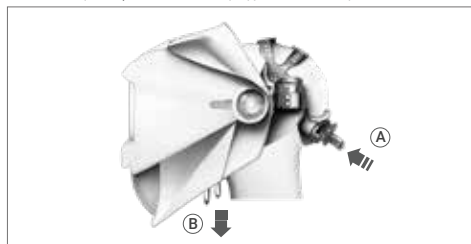

Ρυθμίστε το κάλυμμα κεφαλής:

- Εντοπίστε το κουμπί ρύθμισης (A) στο κάλυμμα κεφαλής.
- Για να χαλαρώσετε: πιέστε και γυρίστε το κουμπί προς τα αριστερά.
- Για να σφίξετε: πιέστε και γυρίστε το κουμπί προς τα δεξιά.
- Βεβαιωθείτε ότι το κάλυμμα κεφαλής είναι σφικτό αλλά άνετο στη διατήρηση κατάλληλη εφαρμογή.

Ασφαλίστε τη στεγανοποίηση προσώπου:

- Τραβήξτε τους ιμάντες (B) για να ρυθμίσετε τη στεγανότητα της στεγανοποίησης προσώπου.
- Βεβαιωθείτε ότι η στεγανοποίηση προσώπου είναι σωστά τοποθετημένη στο πρόσωπό σας για να επιτευχθεί σωστή στεγανοποίηση.
- Ελέγξτε ότι δεν υπάρχουν κενά ή χαλαρές περιοχές γύρω από τη στεγανοποίηση για να διασφαλίσετε τη μέγιστη δυνατή προστασία.

5.5 ΣΥΝΔΕΣΗ ΤΟΥ ΣΩΛΗΝΑ

- Ευθυγραμμίστε τις ακίδες του συνδέσμου twist-lock του σωλήνα με το PAPR έξοδο αέρα.
- Σπρώξτε τον σύνδεσμο στην έξοδο αέρα μέχρι να εισαχθεί πλήρως.
- Περιστρέψτε δεξιόστροφα για να ασφαλίσετε τις καρφίτσες στη θέση τους.



Σύνδεση με την κορυφή της κεφαλής:

- Ευθυγραμμίστε το άλλο άκρο του συνδέσμου twist-lock του σωλήνα με την επάνω θύρα της κεφαλής.
- Σπρώξτε το βύσμα στη θύρα μέχρι να εισαχθεί πλήρως.
- Περιστρέψτε δεξιόστροφα για να ασφαλίσετε τις καρφίτσες στη θέση τους.



- ⚠ Ελέγξτε ότι ο σωλήνας της αναπνευστικής συσκευής είναι καλά συνδεδεμένος. Εάν ο σωλήνας έχει σπάσει, αντικαταστήστε τον.

5.6 ΔΟΚΙΜΗ ΡΟΗΣ ΑΕΡΑ ΚΑΙ ΣΥΝΑΓΕΡΜΟΥ

Δοκιμή ροής αέρα:

- (A) Τοποθετήστε το ροόμετρο στο άκρο του σωλήνα.
- (B) Συνδέστε το σωλήνα στη μονάδα turbo PAPR και περιστρέψτε τον δεξιόστροφα για να τον ασφαλίσετε.
- (Γ) Πατήστε το κουμπί ON. Κρατήστε τον σωλήνακάθετα στο ύψος των ματιών.
- (A) Η ροή του αέρα είναι επαρκής εάν η μπίλια φτάσει στο ελάχιστο επίπεδο ροής O.

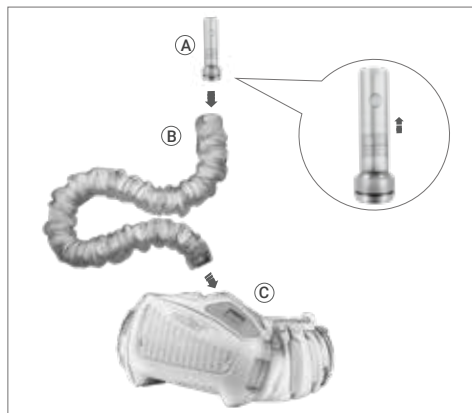

- ⚠ Η ροή του αέρα πρέπει να δοκιμαστεί πριν από τη χρήση. Εάν η μπίλια δεν μπορεί να φτάσει το ελάχιστο επίπεδο ροής, μην χρησιμοποιήσετε το σύστημα. Αλλάξτε το φίλτρο ή την μπαταρία και δοκιμάστε ξανά τη ροή του αέρα.

Δοκιμή συναγερμού:

- (B) Καλύψτε το σωλήνα με το χέρι σας
- (Γ) Περιμένετε για τον συναγερμό περίπου 15δευτερόλεπτα.

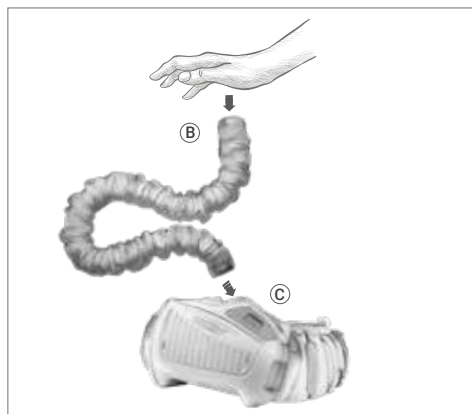

- ⚠ Εάν ο συναγερμός δεν ενεργοποιηθεί, αυτό υποδηλώνει δυσλειτουργία. Φροντίστε για την επισκευή ή την αντικατάσταση του συστήματος αναπνευστήρα.

6. ΟΔΗΓΙΕΣ ΛΕΙΤΟΥΡΓΙΑΣ

6.1. ΟΘΟΝΗ LCD

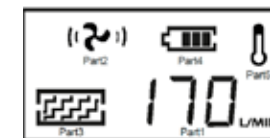

Η οθόνη LCD της μονάδας PAPR παρέχει τις ακόλουθες πληροφορίες:

1. Εμφανίζει τα δεδομένα της τρέχουσας ροής αέρα
2. Δείχνει το επίπεδο της ροής αέρα
3. Εμφανίζει την κατάσταση του φίλτρου
4. Εμφανίζει την μπαταρία
5. Εμφανίζει τη θερμοκρασία της μπαταρίας (ορατό μόνο όταν η μπαταρία βρίσκεται σε υψηλή θερμοκρασία)

Будь-який з цих індикаторів буде блимати, якщо є якісь дисфункції.

6.2. ΛΕΙΤΟΥΡΓΙΕΣ

1. Απενεργοποίηση της μονάδας Turbo:

- Για να απενεργοποιήσετε τη μονάδα turbo, πατήστε και κρατήστε πατημένο το κουμπί OFF για περισσότερο από 3 δευτερόλεπτα.

2. Ενεργοποίηση λειτουργίας ύπνου:

- Η μονάδα PAPR θα εισέλθει αυτόματα σε κατάσταση αναστολής λειτουργίας εάν το Η μονάδα turbo παραμείνει απενεργοποιημένη για περισσότερα από 30 λεπτά.

- Για να ενεργοποιήσετε ξανά το σύστημα από την κατάσταση αναστολής λειτουργίας, πατήστε το κουμπί ON.

3. Συνθήκες λειτουργίας:

- Βεβαιωθείτε ότι η μονάδα PAPR λειτουργεί εντός των εύρους θερμοκρασιών από -5°C έως +55°C.
- Διατηρήστε τη σχετική υγρασία κάτω από 90% RH κατά τη διάρκεια της λειτουργίας.

5.7 ΣΥΝΤΗΡΗΣΗ ΚΑΙ ΑΠΟΘΗΚΕΥΣΗ

Επιθεωρείτε τον εξοπλισμό καθημερινά και να τον ελέγχετε πάντοτε εάν εμφανιστεί οποιοδήποτε σημάδι δυσλειτουργίας ή οποιαδήποτε ορατή ζημιά.

Συντήρηση:

- Η μονάδα του συστήματος αναπνευστήρα πρέπει να ελέγχεται τακτικά και να αντικαθίσταται εάν έχει υποστεί βλάβη καιπροκαλεί διαρροή.
- Το φίλτρο πρέπει να αλλάχθει εάν έχει σπάσει ή εάν είναι φραγμένο και δεν παρέχει αρκετή ροή αέρα.
- Ο αναπνευστικός σωλήνας πρέπει να αλλάχθει εάν έχει σπάσει ή εάν έχει δημιουργηθεί ρωγμή.
- Η μπαταρία πρέπει να είναι φορτισμένη όταν χτυπήσει ο συναγερμός χαμηλής μπαταρίας.
- Χρησιμοποιήστε ένα μαλακό πανί για να σκουπίσετε τις εξωτερικές επιφάνειες. ΜΗΝ χρησιμοποιείτε νερό.
- Το φίλτρο πρέπει να αντικαθίσταται μαζί με το προ-φίλτρο.

Αποθήκευση:

- Το σύστημα αναπνευστήρα πρέπει να αποθηκεύεται σε στεγνό, καθαρό χώρο, στο εύρος θερμοκρασιών -10 °C έως +55 °C και σχετική υγρασία μικρότερη από 90%RH.

- Εάν ο εξοπλισμός αποθηκεύεται σε θερμοκρασία κάτω των 0 °C, η μπαταρία πρέπει να προθερμανθεί για να επιτευχθεί η πλήρης χωρητικότητα της μπαταρίας. Ο εξοπλισμός πρέπει να προστατεύεται από σκόνη, σωματίδια και άλλες μολύνσεις.

- Εάν ο εξοπλισμός δεν πρόκειται να χρησιμοποιηθεί για μεγάλο χρονικό διάστημα, η μπαταρία θα πρέπει να φορτιστεί πλήρως, να αφαιρεθεί από τη μονάδα του συστήματος αναπνευστήρα και να αποθηκευτεί ξεχωριστά.

- Μεταφέρετε τον εξοπλισμό με το αρχικό κουτί συσκευασίας και κρατήστε τον μακριά από το άμεσο ηλιακό φως.

ΕΠΙΠΕΔΟ ΡΟΗΣ ΑΕΡΑ

ΕΠΙΠΕΔΟ ΡΟΗΣ ΑΕΡΑ		
1 x ON 	Ενεργοποιήστε τη συσκευή πατώντας μία φορά το κουμπί ON.	
2 x ON 	Πιέστε το κουμπί ON άλλη μια φορά, η ροή του αέρα βρίσκεται στο επίπεδο 1 (~170L/min).	
3 x ON 	Πιέστε ξανά το κουμπί ON, η ροή αέρα βρίσκεται στο επίπεδο 2 (~200L/min).	
4 x ON 	Πιέστε ξανά το κουμπί ON, η ροή αέρα βρίσκεται στο επίπεδο 3 (~230L/min). Πατήστε ξανά το κουμπί ON, η ροή αέρα επανέρχεται στο επίπεδο 1 (~170L/min).	

GREEK (GR)

7. ΑΝΤΙΜΕΤΩΠΙΣΗ ΠΡΟΒΛΗΜΑΤΩΝ

ΠΡΟΒΛΗΜΑ	ΑΙΤΙΑ ΠΡΟΒΛΗΜΑΤΟΣ	ΔΡΑΣΗ
Κωδικός σφάλματος « E01 » + Warning Αναβοσβήνει	<ul style="list-style-type: none"> Ο κινητήρας έχει κολλήσει Ο κινητήρας έχει υποστεί ζημιά Βλάβη της δομής του φυσητήρα που προκαλείται από εξωτερική δύναμη Βλάβη κυκλώματος 	Ελέγξτε και απομακρύνετε τη φυσική βλάβη και επανεκκινήστε το σύστημα. Επιστρέψτε στον αντιπρόσωπο εάν η οθόνη LCD εξακολουθεί να δείχνει E01
Κωδικός σφάλματος « E02 » + Warning Αναβοσβήνει	<ul style="list-style-type: none"> Ο κινητήρας έχει υποστεί ζημιά Η φτερωτή του κινητήρα τρίβει το κέλυφος του ανεμιστήρα Το κύκλωμα έχει υπερβολικό ρεύμα 	Ελέγξτε και απομακρύνετε τη φυσική βλάβη και επανεκκινήστε το σύστημα. Επιστρέψτε στον αντιπρόσωπο εάν η οθόνη LCD εξακολουθεί να δείχνει E02
Αναβοσβήνει + Αναβοσβήνει + Warning Κωδικός σφάλματος	Χαμηλή μπαταρία	Αλλαγή της μπαταρίας
Αναβοσβήνει + Αναβοσβήνει + Warning Ήχοι συναγερμού	<ul style="list-style-type: none"> Φίλτρο μπλοκαρισμένο Σωλήνας μπλοκαρισμένος 	<ul style="list-style-type: none"> Αφαιρέστε το εμπόδιο ή/και αλλάξτε το φίλτρο Καθαρίστε το σωλήνα
Блимає + Ήχοι συναγερμού	Υψηλή θερμοκρασία μπαταρίας	Σταματήστε να εργάζεστε και ξεκουραστείτε
Δεν υπάρχει ροή αέρα, δεν υπάρχει συναγερμός	<ul style="list-style-type: none"> Δεν υπάρχει ισχύς Επαφή μπαταρίας κατεστραμμένη 	Φορτίστε την μπαταρία και ελέγξτε την επαφή της μπαταρίας
Ο χρόνος λειτουργίας της μπαταρίας είναι πολύ μικρός	<ul style="list-style-type: none"> Η μπαταρία δεν είναι πλήρως φορτισμένη Το φίλτρο είναι μπλοκαρισμένο Η μπαταρία έχει υποστεί ζημιά 	<ul style="list-style-type: none"> Φορτίστε την μπαταρία Αφαιρέστε το εμπόδιο ή/και αλλάξτε το φίλτρο Αλλαγή της μπαταρίας
Η παροχή αέρα στον απορροφητήρα μυρίζει αουνηθιστά	<ul style="list-style-type: none"> Το φίλτρο είναι σπασμένο Ο σωλήνας είναι σπασμένος Το κράνος του ADF είναι σπασμένο 	<ul style="list-style-type: none"> Αφήστε αμέσως την τρέχουσα περιοχή Αλλαγή φίλτρου Αλλαγή σωλήνα Αλλαγή κράνου ADF
Ανεπαρκής παροχή αέρα στο κράνος	<ul style="list-style-type: none"> Σωλήνας αναπνοής σπασμένος Σωλήνας αναπνοής σπασμένος Το φίλτρο είναι μπλοκαρισμένο 	<ul style="list-style-type: none"> Ελέγξτε τη σύνδεση του σωλήνα με την κουκούλα και τη μονάδα του συστήματος αναπνευστήρα Αλλαγή αναπνευστικού σωλήνα Αφαιρέστε το εμπόδιο, αλλάξτε το φίλτρο

8. ΕΠΕΞΗΓΗΣΗ ΤΗΣ ΣΗΜΑΝΣΗΣ

Συσκευή φιλτραρίσματος με ρεύμα:

• EN 12941:1998 Συσκευές προστασίας με αναπνευστήρα - Συσκευές με μηχανικό φίλτρο που ενσωματώνουν κράνος ή κουκούλα Απαιτήσεις, δοκιμές, σήμανση.

• TH3 P R (SL) ταξινόμηση της μονάδας. Το "TH3" καθορίζει το επίπεδο προστασίας Το "P R" υποδεικνύει τον τύπο φίλτρου ("P" = σωματίδια φίλτρο, "R" = επαναχρησιμοποιήσιμος τύπος φίλτρων σωματιδίων) και "SL" αντικατοπτρίζει ότι το φίλτρο έχει δοκιμαστεί έναντι σωματιδίων υγρών και στερεών θέμα.

Ένδειξη προειδοποιητικού ήχου:

• Το SparX Double Air PAPR διαθέτει λειτουργία συναγερμού ήχου και δόνησης. Κάθε πλέγμα αντιστοιχεί σε περίοδο 100ms. Το γκρι είναι ο ήχος και το κενό πλέγμα είναι μια περίοδος ηρεμίας. Εάν πολλά συνεχόμενα πλέγματα είναι σε γκριζά όριθα υπάρχει ένας συνεχής ήχος μπιπ.

Για παράδειγμα: Το ρεύμα είναι υπερφορτωμένο, το σύστημα ακούγεται σαν **beep~beep~beep~beep~~~~~**.

GREEK (GR)

100ms ανά πλέγμα

	0	1	2	3	4	5	6	7	8	9	10
Τοποθετήστε την μπαταρία											
Ενεργοποιήστε το σύστημα											
Αλλαγή της ταχύτητας ροής του αέρα											
Απενεργοποιήστε το σύστημα											
Υπερφόρτωση ρεύματος											
Εμπλοκή εξόδου αέρα											
Υπερθερμότητα											
Χαμηλή μπαταρία											
Εμπλοκή φίλτρου											

9. ΚΑΤΑΛΟΓΟΣ ΕΞΑΡΤΗΜΑΤΩΝ

ΣΥΓΚΡΟΤΗΜΑ SPARX DOUBLE OLED AIR:

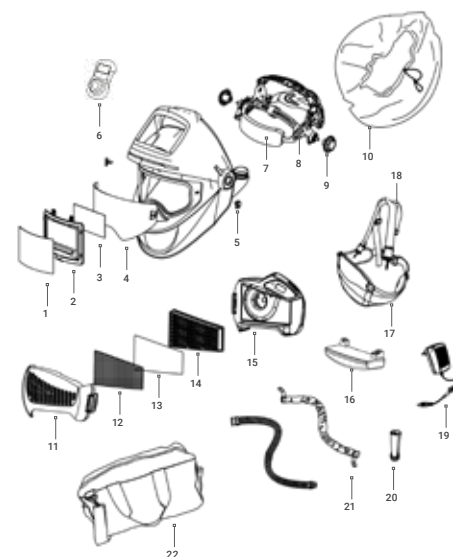

ΘΕΣΗ	ΜΕΡΗ	ΑΡΙΘΜΟΣ ΑΡΘΡΟΥ
1	Εξωτερικός φακός προστασίας	13.01.013
2	Αυτόματο φίλτρο (ADF)	13.06.100
3	Εσωτερικός φακός προστασίας	13.01.117
4	Μεγάλο εσωτερικό γείσο	13.02.411
5	Συνδετήρες (κλειδαριές L+R)	13.01.043
6	Τηλεχειριστήριο Blue-tooth	13.06.105
7	Sweatband	13.02.212
8	Καλύμματα κεφαλής HG2003	13.01.011
9	Βίδα-παξιμάδι ρύθμισης καλύμματος κεφαλής	13.01.019
10	Σφράγιση προσώπου	13.02.201
11	Κάλυμμα φίλτρου	13.03.101
12	Απαγωγέας σπινθήρων	13.03.104
13	Προφίλτρο	13.03.103
14	Φίλτρο P3	13.03.102
15	Μονάδα PAPR Turbo	13.03.105
16	Τυπική μπαταρία	13.03.106
16	Μπαταρία βαρέως τύπου (προαιρετική)	13.03.114
17	Ζώνη μέσης	13.03.108
18	Ιμάντας ώμου	13.03.108
19	Φορτιστής μπαταρίας	13.03.110
20	Δοκιμαστής ροής αέρα	13.03.109
21	Πανί κατά της φωτιάς και σωλήνας αναπνοής	13.03.116
22	Τσάντα μεταφοράς	13.03.111
	Δοχείο αποθήκευσης (προαιρετικά)	13.03.117
	Σφραγίδα προσώπου Velcro	13.02.116

GREEK (GR)

10. ΔΗΛΩΣΗ ΣΥΜΜΟΡΦΩΣΗΣ

SERTIFIKATAI:

Το κράνος συγκόλλησης Shine SparX Double Oled Air με φίλτρο αυτόματης συσκότισης πληροί τις απαιτήσεις για τον εξοπλισμό προστασίας των ματιών και του προσώπου σύμφωνα με τους κανονισμούς της Εθνικής Αρχής Περιβάλλοντος Εργασίας για τα πρότυπα προσωπικής ασφάλειας καθώς και τα ευρωπαϊκά πρότυπα και φέρει την πιστοποίηση CE..

Κανονισμός στον οποίο εφαρμόζεται η παρούσα δήλωση:

Ατομικός προστατευτικός εξοπλισμός:
(EE) 2016/425: Κανονισμός (EE) 2016/425

Η παρούσα δήλωση καλύπτει το(τα) ακόλουθο(-α) προϊόν(-τα):

13.03.200 (SHINE SPARX DOUBLE OLED AIR PAPR)

- Φίλτρο συγκόλλησης με αυτόματη συσκότιση: SPARX
- Κέλυφος κράνους: SPARX AIR
- Εξωτερικός προστατευτικός φακός: PL-5004
- Σύστημα φρέσκου αέρα (σύστημα φίλτρου): P1000

Η βάση στην οποία δηλώνεται η συμμόρφωση αυτή:

Ο κατασκευαστής δηλώνει ότι το (τα) αναφερόμενο(-α) προϊόν(-τα) έχει(-ουν) δοκιμαστεί(-ούν) σύμφωνα με και πληροί(-ούν) τα ακόλουθα πρότυπα για τον εξοπλισμό ατομικής προστασίας:

- DIN EN 379:2009-07
- EN 175:1997
- EN 166:2002-04
- EN 12941:1998/A2003/A2008

ΤΑ ΠΡΟΪΟΝΤΑ ΑΥΤΑ ΈΧΟΥΝ ΕΛΕΓΧΘΕΙ ΚΑΙ ΠΙΣΤΟΠΟΙΗΘΕΙ ΑΠΟ:

ΕΝ ΠΙΣΤΟΠΟΙΗΤΙΚΟ		ΑΡΙΘΜΟΣ ΚΟΙΝΟΠΟΙΗΜΕΝΟΥ ΟΡΓΑΝΙΣΜΟΥ	ΑΡΙΘΜΟΣ ΠΙΣΤΟΠΟΙΗΤΙΚΟΥ
DIN EN 379:2009-07	ECS GMBH, Hüttfeldstrasse 50, 73430 Aalen, Germany	EU no. 1883	C2824.1CSS
EN 175:1997	ECS GMBH, Hüttfeldstrasse 50, 73430 Aalen, Germany	EU no. 1883	C2625.1CSS
DIN EN 166:2002-04	DIN Certo Gesellschaft Für konformitätsbewertung mbH, Alboinstrasse 56, 12103 BERLIN, Germany	EU no. 0196	C5683CSS/R2
EN12941:1998 EN12941:1998/A2003 EN12941:1998/A2008	VUBP Occupational Safety Research Institute, Jeruzalémská 1283/9, 110 00 Praha 1, Czech Republic	EU no. 1024	1024/E-010/2020

Εισαγωγέας:

Riconlas B.V.
Tinststraat 28, 2984AN
Ridderkerk Netherlands

Toine van der Valk
Managing Partner
Riconlas B.V.

Κατασκευαστής:

Changzhou Shine Science & Technology Co. Ltd
No. 318 Wuyi Road
Economic Development Zone
Changzhou 213025 Jiangsu, China

BULGARIAN (BG)



ПРОЧЕТЕТЕ И РАЗБЕРЕТЕ ВСИЧКИ ИНСТРУКЦИИ, ПРЕДИ ДА ИЗПОЛЗВАТЕ ОБОРУДВАНЕТО!

Респираторната система е предназначена за защита на потребителите, работещи в замърсена среда. Оборудването филтрира замърсения въздух с помощта на вграден въздушен филтър, като подава свеж въздух от дихателната тръба към заваръчния лицев щит. Това устройство съчетава защита на лицето и дишането, за да повиши безопасността и комфорта по време на заваряване. Моля, прочетете внимателно инструкциите, преди да ги разопаковате. За указания за правилна употреба се обърнете към инструкциите за употреба или се свържете с производителя за съдействие.

ПРЕДУПРЕЖДЕНИЯ И ИНСТРУКЦИИ ЗА БЕЗОПАСНОСТ

ЗА ВАШАТА БЕЗОПАСНОСТ:

- Ако не сте сигурни в концентрацията на замърсяването или работата на оборудването, консултирайте се с инженера по индустриална безопасност.
- Респираторните системи трябва да се използват само от обучени и квалифициран персонал.
- Уверете се, че разбирате, че високата работна скорост може да доведе до отрицателно налягане по време на пиковата инхалация.
- Обръщайте внимание на възможни злоупотреби, като например заплитане на маркучи или кабели.
- Ако респираторните устройства са изключени, очаквайте слаба или никаква защита на дихателните пътища; напуснете работното място и свалете покривалото на главата, за да избегнете натрупването на CO₂.

- Филтрите трябва да бъдат прикрепени към устройството PAPR, а не директно към каската.
- Използвайте филтри, маркирани с класификацията EN 12941 за правилна работа на устройството.

НЕ:

- Не използвайте SparX Double Air с изключен вентилатор.
- Не използвайте SparX Double Air в атмосфера, която е непосредствено опасна за хигиената или здравето на потребителя, или в която съдържанието на кислород е по-малко от 19,5%, или съдържа неизвестни вещества.
- Не използвайте SparX Double Air във взривоопасна атмосфера.
- Не използвайте в затворени или слабо проветриви помещения

ВАЖНА ЗАБЕЛЕЖКА:

- Избягвайте да докосвате движещи се части на устройството.
- Предотвратяване навлизането на вода или други течности в работното колело камерата, филтъра или отделението за батерии.
- Неспазването на тези предупреждения и инструкции за работа може да доведе до тежки телесни повреди. Производителят не поема отговорност за наранявания в резултат на неправилна употреба или избор на оборудването.

СЪДЪРЖАНИЕ

- Одобрения
- Гарантия
- Преди употреба
- Технически данни
- Разопаковане и сглобяване
 - Смяна на филтъра
 - Инсталиране на батерията и зареждане
 - Закрепване на уреда PAPR към колана
 - Монтаж
 - Свързване на тръбата
 - Тест на въздушния поток и алармата
 - Поддръжка и съхранение
- Инструкция за работа
 - LCD дисплей
 - Операции
- Отстраняване на неизправности
- Обяснение на маркировката
- Списък на частите
- Декларация за съответствие

1. ОДОБРЕНИЯ

Респираторната система отговаря на изискванията на Регламент 2016/425 относно личните предпазни средства и европейски стандарт EN 12941: 1998+A2:2008, класифициран като TH3 P R S L. Той осигурява филтрирани въздух през дихателна тръба към заваръчна каска, подходящ за среди, изискващи дихателна защита от замърсяване с частици от клас TH3P.

Всички компоненти, използвани в респираторната система, трябва да са одобрени от производителя и да се използват в съответствие с инструкциите, предоставени в настоящото ръководство.

ЗАБЕЛЕЖКА:

- Одобрението на продукта не е валидно, ако се използват неодобрени части или компоненти.
- Само филтърът за частици и предварителният филтър, определени за тази система, могат да се използват заедно. Филтри от други производители не трябва да се използват при никакви обстоятелства.

2. ГАРАНЦИЯ

24 месеца гарантія на зварювалния шолом SparX Double Air ADF, 12 месеца гарантія на блок PAPR від механічних або електричних дефектів і 6 місяців гарантія на акумулатор. Ми обмінємо або відремонтуємо дефектні деталі протягом гарантійного терміну.

УМОВИ: Використовувати тільки за призначенням, не допускати неправильного використання, нещасних випадків, модифікації або ремонту. Зверніться до продавця з претензіями. Без урахування нормального зносу.

BULGARIAN (BG)

3. ПРЕДИ УПОТРЕБА

1. Преди всяка употреба проверявайте системата на респиратора за повреди и проверявайте дали работи правилно. Преди да използвате респираторната система, проверете въздушния поток, за да се уверите, че тя осигурява достатъчно количество въздух.

2. Винаги носете респираторната система и не сваляйте горната част на главата или не изключвайте въздушния филтър, докато не излезете извън замърсената зона, в противен случай съществува риск от висока концентрация на CO₂, докато нивото на кислород в горната част на главата ще спадне, като по този начин защитата е малка или никаква.

4. ТЕХНИЧЕСКИ ДАННИ

МОДЕЛЪТ: СИСТЕМА PAPR	
Скорост на въздушния поток	170L/min 200L/min 230L/min
Система	Автоматичната система за откриване и контрол осигурява постоянно стабилен въздух.
Превключвател	3 нива на контрол на въздушния поток превключвател за включване и изключване, който се изключва автоматично след 30 минути неизползване.
LCD дисплей	ниво на въздушния поток, данни за батерията, състояние на филтъра и състояние на зареждане.
Предупреждение	изтощена батерия, наситен филтър, блокиран въздушен поток, нисък въздушен поток и висока температура на батерията.
Живот на батерията	Стандартна батерия: НИВО 1: > 10 ЧАСА НИВО 2: > 8 ЧАСА НИВО 3: > 6 ЧАСА Тежка батерия: НИВО 1: > 15Н НИВО 2: > 12Н НИВО 3: > 10Н
Време за зареждане	Стандартна батерия: 3.5Н Батерия за тежки условия: 5Н
Честота на зареждане	≥500
Температура при употреба	- 5°C ~ + 55°C
Сертификати	CE EN 12941.1998 + A2:2008

5. РАЗОПАКОВАНЕ И СГЛОБЯВАНЕ

Моля, проверете опаковката за повреди при получаване и проверете всички компоненти за проблеми при транспортиране. Уверете се, че устройството е напълно сглобено, функционира и всички части са налични. Всички дефектни или повредени компоненти трябва да бъдат незабавно заменени преди използването на устройството.

Пакетът трябва да включва:

- Шлемът SparX Double Air + Bluetooth дистанционно управление + зарядно устройство
- Респираторна система за пречистване на въздуха (PAPR) (турбоагрегат + филтри + колан за кръста)
- Тръбата, нейният плат против огън и двата крайни фитинга

- Литиево-йонна батерия
- Раменният колан
- Зарядно устройство за литиево-йонни батерии
- Тестерът за въздушен поток
- Чантата за носене

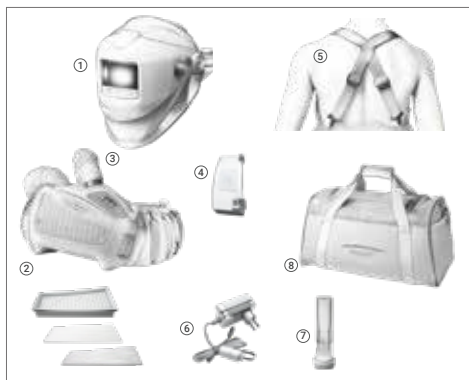

5.1 СМЯНА НА ФИЛТЪРА

При интензивна употреба периодично проверявайте чистотата на филтъра и го сменяйте, когато системата го изисква. Като предпазна мярка за безопасност сменяйте основния филтър поне веднъж на всеки три месеца.

- Натиснете ключалката, за да освободите капака на филтъра. 
- Свалете капака на филтъра. 
- Издадете използваните филтри от капака на филтъра (A + B).. 
- Ако филтриращият искрогасител (C) е замърсен, почистете го или да го замените. 
- Следвайте инструкциите, показани на снимката, за да сглобите отново филтъра. 
- Поставете обратно капака на филтъра на уреда PAPR, натиснете ключалката (1), докато щракне, за да заключите капака на място. 

BULGARIAN (BG)

5.3 ЗАКРЕПВАНЕ НА УРЕДА PAPR КЪМ КОЛАНА

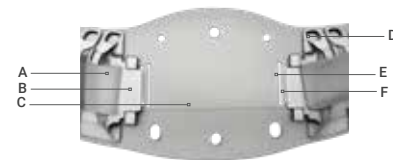

Идентифициране на компонентите:

A	Велкро колан	D	Пръстени за колан
B	Поддръжка на колана	E	Цикъл 1
C	Подплата на колана	F	Цикъл 2

- Обърнете устройството PAPR и го поставете (както е показано на фигура 1).
- Прекарайте велкрото (A) през прорезите на гърба на уреда PAPR от двете страни (както е показано на фигура 1).
- Прекарайте велкрото през примката 1 от двете страни (E) на подплата на колана (C).
- Уверете се, че опората на колана от двете страни (B) е правилно монтирана в гнездата на гърба на устройството (както е показано на фигура 2).

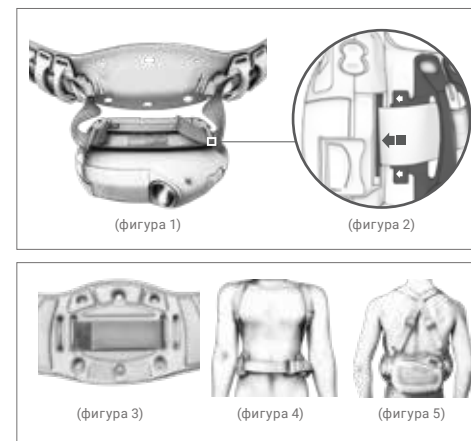

- След като велкрото (A) и опората на колана (B) са поставени на мястото си, закрепете здраво велкрото (A) в задната част на колана. (съгласно фигура 3)
- Прикрепете колана към четирите пластмасови пръстена (D) на колана, както е показано на (фигура 5).
- Сложете колана около талията и пристегнете двата края. Ако коланът е твърде хлабав, регулирайте го до постигане на удобно и сигурно прилягане. (фигура 4)
- Поставете устройството PAPR около кръста в центъра на на гърба, за да се сведе до минимум рискът от захващане на устройството или тръбата при употреба. (фигура 5)

5.2 ИНСТАЛИРАНЕ НА БАТЕРИЯТА И ЗАРЕЖДАНЕ

- При доставката батерията е частично заредена.
- Тя трябва да бъде да се зареди до 100% (4 бара) преди първото използване.**
- Препоръчително е да зареждате батериите до 100% преди всяка използване на

Зарядно устройство:

- Зарядното устройство не трябва да се използва за нищо друго, освен за това, за което е предназначено.
- Не зареждайте батерията в потенциално взривоопасна зона.
- Зарядното устройство трябва да се използва само на закрито.

Съхранение на батерии:

- Батерията се разрежда сама след дълги периоди на съхранение
- Винаги зареждайте батерията, ако устройството е било съхранявано повече от 15 дни.
- Когато акумулаторът е нов или е бил съхраняван повече от 3 месеца, го заредете и разрежете поне два пъти подред, за да достигнете номиналния/номиналния капацитет на зареждане.**

ЗАРЕЖДАНЕ НА БАТЕРИЯТА:



- Свържете батерията към зарядното устройство. Конекторът се намира над батерията.
- Батерията може да се зарежда, докато е монтирана в уреда PAPR, или отделно.





- Поставете батерията в предназначения за целта слот в задната част на устройството PAPR.

- Състоянието на зареждане се показва чрез червен светодиод на захранващата мрежа. зарядно устройство

- След приключване на зареждането устройството преминава в режим на плаващо зареждане: червеният светодиод се изключва, а зеленият се включва.

- Уверете се, че акумулаторът е надеждно заключен на място. 

- За да извадите батерията, издърпайте надолу превключвателя, за да го отключите, след което извадете батерията. 

-  **НЕ** дръжте зарядното устройство включено към електрическата мрежа, ако не се използва

BULGARIAN (BG)

5.4 МОНТАЖ

Правилно поставеното и затегнато уплътнение на лицето е от решаващо значение за ефективната защита. Недостатъчното уплътнение може да застраши сигурността на екипировката.

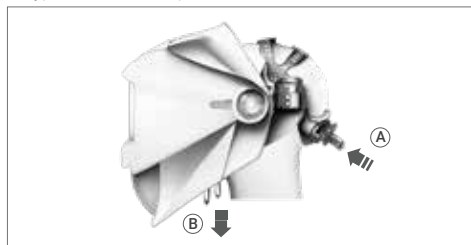

Регулиране на шапката за глава:

- Намерете копчето за регулиране (A) на шапката за глава.
- За да разхлабите: натиснете и завъртете копчето наляво.
- За затягане: натиснете и завъртете копчето надясно.
- Уверете се, че шапката е плътна, но удобна за поддръжка правилно прилягане.

Закрепете лицевото уплътнение:

- Издърпайте ремъците (B), за да регулирате плътността на лицевото уплътнение.
- Уверете се, че уплътнението за лице е разположено правилно върху лицето ви, за да се постигне правилно уплътнение.
- Проверете дали около уплътнението няма пропуски или свободни места, за да осигурите максимална защита.

5.5 СВЪРЗВАНЕ НА ТРЪБАТА

- Подравнете щифтовете на конектора за усукване на тръбата с PAPR
- изход за въздух.
- Вкарайте конектора в отвора за въздух докрай.
- Завъртете по посока на часовниковата стрелка, за да застопорите щифтовете на място.



Свързване към горната част на главата:

- Подравнете другия край на съединителя за усукване на тръбата с горния отвор на главата.
- Вкарайте конектора в порта, докато бъде напълно поставен.
- Завъртете по посока на часовниковата стрелка, за да застопорите щифтовете на място.

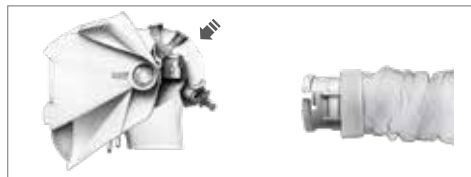

- ⚠ Проверете дали тръбата на респиратора е здраво свързана. Ако тръбата е счупена, я сменете.

5.6 ТЕСТ НА ВЪЗДУШНИЯ ПОТОК И АЛАРМАТА

Изпитване на въздушния поток:

- (A) Поставете дебитомера в края на тръбата.
- (B) Свържете тръбата към турбокомпресора PAPR и я завъртете по посока на часовниковата стрелка, за да я застопорите.
- (C) Натиснете бутона ON. Дръжте тръбата вертикално на нивото на очите.
- (A) Въздушният поток е достатъчен, ако мраморът достига минималното ниво на потока O.

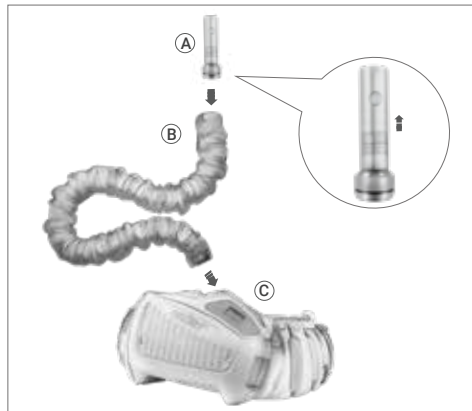

- ⚠ Въздушният поток трябва да се тества преди употреба. Ако мраморът не може да достигне минималното ниво на потока, не използвайте системата. Сменете филтъра или батерията и отново тествайте въздушния поток.

Тест на алармата:

- (B) Покрийте тръбата с ръка.
- (C) Изчакайте алармата да се включи за около 15 секунди.

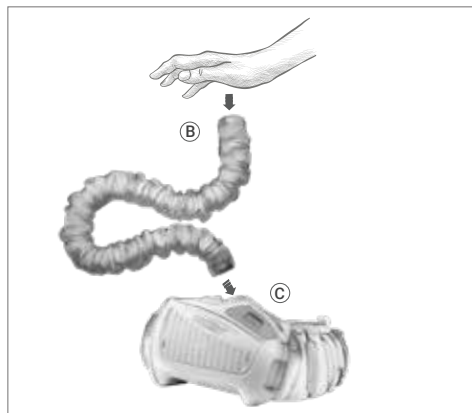

- ⚠ Ако алармата не се активира, това означава, че има неизправност. Моля, организирате ремонт или подмяна на респираторната система.

BULGARIAN (BG)

6. ИНСТРУКЦИЯ ЗА РАБОТА

6.1. LCD ДИСПЛЕЙ

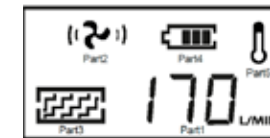

LCD дисплей на устройството PAPR предоставя следната информация:

1. Показва данните за текущия въздушен поток
2. Показва нивото на въздушния поток
3. Показва състоянието на филтъра
4. Показва батерията
5. Показва температурата на батерията (вижда се само когато батерията е с висока температура)

Всеки от тези индикатори ще мига, ако има дисфункции.

6.2. ОПЕРАЦИИ

1. Изключване на турбокомпресора:

- За да изключите турбокомпресора, натиснете и задръжте бутона OFF за повече от 3 секунди.

2. Активиране на режима на заспиване:

- Устройството PAPR автоматично ще премине в режим на заспиване, ако турбокомпресорът остане изключен за повече от 30 минути.
- За да активирате отново системата от режим на заспиване, натиснете бутона ON.

3. Работни условия:

- Уверете се, че устройството PAPR се експлоатира в рамките на температурен диапазон от -5°C до +55°C.
- По време на работа поддържайте относителна влажност под 90% RH.

5.7 ПОДДРЪЖКА И СЪХРАНЕНИЕ

Проверявайте оборудването ежедневно и винаги го проверявайте при поява на признаци на неизправност или видими повреди.

Поддръжка:

- Блокът на респираторната система трябва да се проверява редовно и да се смени, ако е повреден и причинява течове.
- Филтърът трябва да се смени, ако е счупен или е запушен и не осигурява достатъчен въздушен поток.
- Дихателната тръба трябва да се смени, ако е счупена или има пукнатини.
- Батерията трябва да е заредена, когато се включи алармата за изтощена батерия.
- Използвайте мека кърпа, за да избършете външните повърхности. **НЕ** използвайте вода.
- Филтърът трябва да се смени заедно с предварителния филтър.

Съхранение:









- Респираторната система трябва да се съхранява на сухо и чисто място, в температурен диапазон от -10 °C до +55 °C и относителна влажност под 90%RH.

- Ако оборудването се съхранява при температура под 0 °C, батерията трябва да се остави да се загрее, за да достигне пълния си капацитет. Оборудването трябва да бъде защитено от прах, частици и други замърсявания.

- Ако оборудването няма да се използва дълго време, батерията трябва да се зареди напълно, да се извади от блока на респираторната система и да се съхранява отделно.

- Транспортирайте оборудването с оригиналната опаковка и го пазете от пряка слънчева светлина.

НИВО НА ВЪЗДУШНИЯ ПОТОК

1 x ON 	Включете устройството с еднократно натискане на бутона ON.	
2 x ON 	Натиснете бутона ON още веднъж, въздушният поток е на ниво 1 (~170L/min).	
3 x ON 	Натиснете бутона ON още веднъж, въздушният поток е на ниво 2 (~200L/min).	
4 x ON 	Натиснете бутона ON още веднъж, въздушният поток е на ниво 3 (~230L/min). Натиснете бутона ON още веднъж, въздушният поток се връща на ниво 1 (~170L/min).	

BULGARIAN (BG)

7. ОТСТРАНЯВАНЕ НА НЕИЗПРАВНОСТИ

ПРОБЛЕМ	ПРИЧИНА ЗА ПРОБЛЕМА	ДЕЙСТВИЕ
Код Fehler « E01 » + Warning Мига	<ul style="list-style-type: none"> Двигателят е блокирал Двигателят е повреден Повреда на структурата на вентилатора, причинена от външна сила Повреда на веригата 	Проверете и отстранете физическата повреда и рестартирайте системата. Върнете се при дилъра, ако LCD дисплеят все още показва E01
Код Fehler « E02 » + Warning Мига	<ul style="list-style-type: none"> Двигателят е повреден Работното колело на двигателя се трие в корпуса на вентилатора Веригата има прекомерен ток 	Проверете и отстранете физическата повреда и рестартирайте системата. Върнете се при дилъра, ако LCD дисплеят продължава да показва E02
Мига + Мига + Warning Код Fehler	<ul style="list-style-type: none"> Слаба батерия 	Смяна на батерията
Мига + Мига + Warning Алармени звуци	<ul style="list-style-type: none"> Филтърът е блокиран Блокирана тръба 	<ul style="list-style-type: none"> Отстранете препятствието и/или сменете филтърта Почистете тръбата
Мига + Алармени звуци	<ul style="list-style-type: none"> Висока температура на батерията 	Спрете да работите и почивайте
Няма въздушен поток, няма аларма	<ul style="list-style-type: none"> Без захранване Контактът на батерията е повреден 	Заредете батерията и проверете контакта на батерията
Времето за работа на батерията е твърде кратко	<ul style="list-style-type: none"> Батерията не е напълно заредена Филтърът е блокиран Батерията е повредена 	<ul style="list-style-type: none"> Зареждане на батерията Отстранете препятствието и/или сменете филтърта Смяна на батерията
Подаването на въздух към аспиратора мирише необичайно	<ul style="list-style-type: none"> Филтърът е счупен Тръбата е счупена Каската на ADF е счупена 	<ul style="list-style-type: none"> Незабавно напуснете текущата зона Смяна на филтърта Смяна на тръбата Промяна на каската на ADF
Подаване на недостатъчно количество въздух към каската	<ul style="list-style-type: none"> Скъсана дихателна тръба Счупена дихателна тръба Филтърът е блокиран 	<ul style="list-style-type: none"> Проверете връзката на тръбите към аспиратора и респираторната система Смяна на дихателната тръба Премахване на препятствието, смяна на филтърта

8. ОБЯСНЕНИЕ НА МАРКИРОВКАТА

Захранвано филтриращо устройство:

• EN 12941:1998 Респираторни защитни устройства - Задвижвани филтърни устройства с шлем или качулка - изисквания, изпитване, маркиране.

• TH3 P R (SL) класификация на единицата. "TH3" определя нивото на защита "P R" посочва типа на филтърта ("P" = частици филтър, "R" = филтри за частици за многократна употреба) и "SL" отразява, че филтърът е тестван срещу частици от течни и твърди материя.

Предупредителен звуков индикатор:

• SparX Double Air PAPR има функция за звукова и вибрационна аларма. Всяка решетка е за период от 100 ms. Сивото е звуковият сигнал, а празната решетка е тих период. Ако няколко продължаващи решетки са в сиво кокошка, има непрекъснат звуков сигнал.

Например: Токът е претоварен, системата звучи като **beep~beep~beep~**

BULGARIAN (BG)

100 ms за мрежа

	0	1	2	3	4	5	6	7	8	9	10
Инсталиране на батерията											
Включване на системата											
Промяна на скоростта на въздушния поток											
Изключване на системата											
Текущо претоварване											
Заклещване на изхода за въздух											
Прегряване											
Слаба батерия											
Забиване на филтърта											

9. СПИСЪК НА ЧАСТИТЕ

СГЛОБЯВАНЕ НА SPARX DOUBLE OLED AIR:

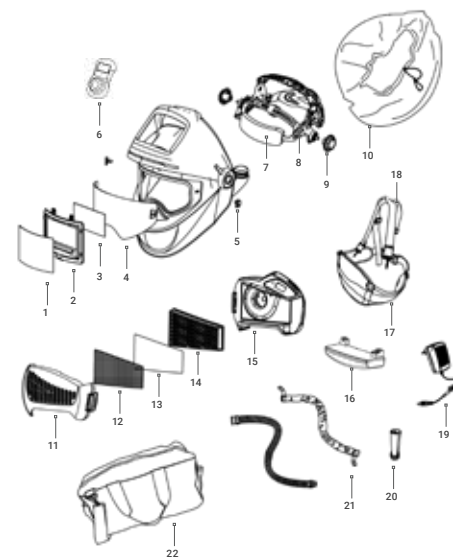

POZ.	ЧАСТИ	НОМЕР НА АРТИКУЛА
1	Външна защитна леща	13.01.013
2	Автоматичен филтър (ADF)	13.06.100
3	Вътрешна защитна леща	13.01.117
4	Голяма вътрешна козирка	13.02.411
5	Крепжни елементи (заключващи плъзгачи L+R)	13.01.043
6	Дистанционно управление Blue-tooth	13.06.105
7	Потна лента	13.02.212
8	Шапка за глава HG2003	13.01.011
9	Винт-гайка за регулиране на подглавника	13.01.019
10	Лицево уплътнение	13.02.201
11	Капак на филтърта	13.03.101
12	Искроуловител	13.03.104
13	Предфилтър	13.03.103
14	Филтър P3	13.03.102
15	Турбо модул PAPR	13.03.105
16	Стандартна батерия	13.03.106
16	Тежка батерия (по избор)	13.03.114
17	Колан за талията	13.03.108
18	Раменни колани	13.03.108
19	Зарядно устройство за батерии	13.03.110
20	Тестер на въздушния поток	13.03.109
21	Противопожарна кърпа и дихателна тръба	13.03.116
22	Чанта за носене	13.03.111
	Контейнер за съхранение (по избор)	13.03.117
	Уплътнение за лице Велкро	13.02.116

CE
DIN EN 379:2009-07
EN 175:1997
EN 166:2002-04
EN 12941:1998/A2003/A2008

